



CATALOGO PRODOTTI
2024

 **SINCLAIR**
AIR CONDITIONING

BEIJER REF

BENVENUTI NEL MONDO SINCLAIR

INDICE

ESPANSIONE DIRETTA	13
Sistemi Monosplit	13
Sistemi Multisplit	55
Serie Unisplit	83
Accessori	114
SISTEMI VRF	119
Accessori SDV4 / SDV5	147
POMPE DI CALORE ARIA - ACQUA E CHILLER	157
VENTILCONVETTORI	207



Climate Solutions, la divisione di Beijer Ref Italy dedicata alla climatizzazione, è orgogliosa di presentare i sistemi di climatizzazione e a pompa di calore di Sinclair. I prodotti Sinclair assicureranno una temperatura confortevole nelle case e negli esercizi commerciali durante tutto l'anno. Non solo presentano un alto contenuto tecnologico, frutto di anni di ricerche e studi del mercato per offrire solo il meglio per un comfort ottimale, ma i prodotti Sinclair sono pensati anche per avere un basso impatto ambientale. Per questo, ci concentriamo sullo sviluppo e applicazione di nuove tecnologie che aiutino a ridurre il consumo di energia.

Crediamo nel progresso a lungo termine, sostenuto dall'impegno continuo nello sviluppo di nuove tecnologie che portino alla soddisfazione dei nostri clienti.

I sistemi di climatizzazione e le pompe di calore Sinclair sono di alta qualità e tecnologicamente avanzati, con un ottimo rapporto qualità/prezzo e design senza tempo.

CHI SIAMO

Beijer Ref Italy S.r.l., parte del gruppo svedese Beijer Ref AB, è azienda leader nella commercializzazione di componenti per la refrigerazione e la climatizzazione. La continua ricerca di prodotti caratterizzati da tecnologia innovativa, qualità ed affidabilità, la formazione delle persone, l'assistenza pre e post vendita sono i fattori chiave che caratterizzano la nostra attività. La presenza su tutto il territorio nazionale è garantita dalla fitta rete distributiva composta da 17 filiali ECR e da uno staff commerciale dall'elevato profilo professionale al servizio della clientela.

Nel dicembre 2020, il gruppo Beijer Ref acquisisce Sinclair Global Group, ampliando così il proprio portfolio prodotti di proprietà, con una gamma completa di pompe di calore per qualsiasi applicazione, dal residenziale alle grandi applicazioni commerciali con i sistemi VRF, sfociando anche nel campo del riscaldamento a pompa di calore aria-acqua.

Dal 2021, Beijer Ref Italy introduce sul mercato italiano la gamma di prodotti Sinclair tramite la sua divisione Climate Solutions.

LA NOSTRA TECNOLOGIA AL SERVIZIO DEL VOSTRO COMFORT



DC INVERTER

Dimenticate gli obsoleti climatizzatori on-off, il cui compressore a velocità fissa non permette di regolare il consumo di potenza in base ai carichi di lavoro.

Con la tecnologia DC Inverter Drive, l'unità può lavorare anche a carichi parziali, riducendo così il consumo di energia e i costi di funzionamento.

Con i sistemi Sinclair, la temperatura non subisce fluttuazioni, ma rimane costante, così come impostata dall'utente, e quindi fornisce un comfort ottimale. Il consumo di energia può essere ridotto fino al 44% rispetto ai compressori a velocità fissa.





PLASMA+TEC

Tecnologia esclusiva, sviluppata dagli ingegneri Sinclair, **PLASMA-TEC** è pensata per portare una maggiore protezione e un'aria più fresca e salubre all'interno degli ambienti chiusi.

I prodotti Sinclair non solo raffrescheranno o riscaldano l'abitazione, ma renderanno l'aria all'interno più fresca e salubre.

PLASMA-TEC produce ioni di ossigeno positivi e negativi in grado di ridurre la presenza nell'ambiente di batteri e allergeni.

PLASMA-TEC porta vari benefici, quali:

- riduzione della presenza delle particelle di polvere e allergeni presenti nell'aria
- sterilizzazione dell'aria

- riduzione dei cattivi odori come quelli di fumo
- riduzione della diffusione di composti organici volatili presenti, ad esempio, nei materiali da costruzione, prodotti per la pulizia, vernici, colle, solventi o pesticidi. Gli ioni scambiano elettroni con questi agenti organici, rompendo le loro strutture molecolari rendendole meno dannose.

Grazie a **PLASMA-TEC** e alla funzione di ionizzazione, l'aria risulterà più pulita, migliorando la permanenza degli utenti all'interno di un ambiente chiuso.

PLASMA-TEC è disponibile nei modelli Marvin, Terrel, Keyon, Ray e Console.

LA NOSTRA TECNOLOGIA AL SERVIZIO DEL VOSTRO COMFORT



APPLICAZIONE WI-FI EWPE

EWPE Smart è l'app smartphone e table per il controllo dei climatizzatori Sinclair anche fuori casa: impostare la temperatura, accensione e spegnimento, e impostare le funzioni speciali.

Inoltre, l'app EWPE Smart è compatibile con gli assistenti virtuali Google Assistant e Amazon Alexa.

EWPE Smart è disponibile su Google Play e App Store.

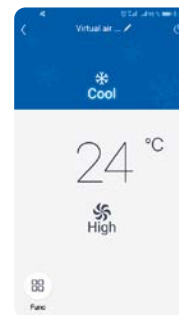



FUNZIONE "I FEEL"

Grazie al mini sensore incorporato nel telecomando infrarosso, che sostituisce quello dell'unità interna, questa funzione permette di misurare la temperatura presente nell'ambiente.

Il climatizzatore regolerà di conseguenza la temperatura della stanza in base a quanto rilevata dal telecomando, provvedendo a un massimo comfort e a un conseguente risparmio di energia.

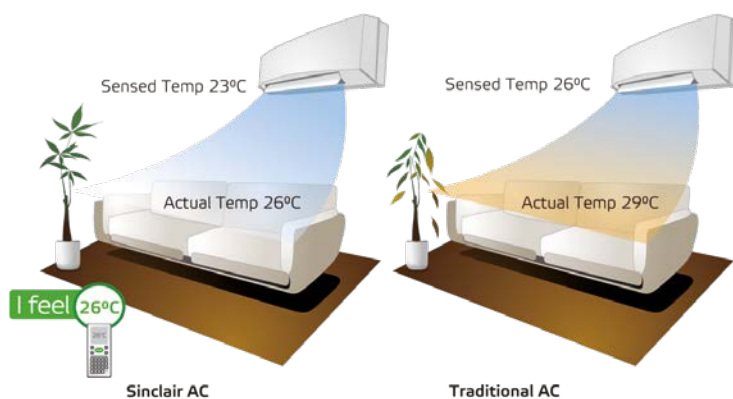

COMFORT IDEALE A QUALSIASI TEMPERATURA

+43 °C IN RAFFRESCAMENTO

I sistemi di climatizzazione Sinclair sono in grado di mantenere un funzionamento di raffreddamento costante fino a +43 °C di temperatura esterna. In base alla variazione della temperatura esterna, la frequenza del compressore e la velocità del ventilatore si regolano di conseguenza.

RIAVVIO AUTOMATICO +8 °C

Con questa funzione, è possibile mantenere una temperatura costante di 8 °C all'interno di una stanza e prevenire che si raffreddi. Ideale per mantenere confortevoli anche gli ambienti poco utilizzati o durante i brevi periodi di assenza, risparmiando al contempo sul consumo energetico.

-20 °C IN RISCALDAMENTO

I sistemi Sinclair non temono i rigidi inverni. Grazie al riscaldamento elettrico e al compressore a velocità variabile, in grado di regolare la potenza in base alle esigenze, i sistemi Sinclair garantiscono il funzionamento di riscaldamento fino a -20 °C di temperatura esterna.



SINCLAIR, UN MONDO SOSTENIBILE

Abbiamo a cuore le sorti del pianeta, del clima e dell'ambiente che lasceremo ai nostri figli e alle future generazioni.

Abbiamo a cuore il nostro pianeta e il suo ecosistema e per questo, nella progettazione dei nostri prodotti, poniamo grande attenzione all'impatto che possono avere sull'ambiente. Grazie all'adozione del gas refrigerante R32 a basso impatto ambientale, le emissioni di CO2 si sono ridotte di quasi del 65% tra il 2017 e il 2018, garantendo allo stesso tempo elevate prestazioni nonché una minor quantità di carica di gas (15% in meno rispetto a sistemi a R410A).

Infatti, R32 è un refrigerante con un potenziale di riduzione dell'ozono (ODP) pari a 0 e con un GWP (Potenziale di Riscaldamento Globale) pari a 675 contro il GWP = 2088 dei sistemi a R410A. Per questi motivi, i sistemi di Sinclair sono a R32 che, essendo un gas puro, semplifica anche l'installazione.

Inoltre i nostri prodotti soddisfano gli obblighi del produttore per la raccolta differenziata, il trattamento di recupero, l'uso e lo smaltimento degli apparecchi elettrici e dei rifiuti elettrici attraverso Ridomus, Consorzio Nazionale per il riciclo degli apparecchi appartenente alla categoria RAEE (Rifiuti di Apparecchiature Elettriche ed Elettroniche).

In linea con il Piano Nazionale di Ripresa e Resilienza (PNRR) per la transizione ecologica, anche Sinclair si impegna a investire nello sviluppo di impianti di climatizzazione sempre più efficienti a livello energetico e che utilizzano energie rinnovabili. Allo stesso tempo, sviluppiamo prodotti che siano in grado di integrarsi con impianti di domotica, con strumenti e comandi per tenere sotto controllo il livello di consumi e garantire il risparmio energetico.





**CONTO
TERMICO
2.0**

**ECO
BONUS**

Scopri quale sistema rientra
negli incentivi: **trova i bollini
sulle schede tecniche**

CONTO TERMICO 2.0

Grazie all'incentivo Conto Termico, è possibile riqualificare unità immobiliari ed edifici (o parti di edifici) singoli o condominiali, di qualunque categoria catastale purché già esistenti, per migliorarne le prestazioni energetiche.

In particolare, è possibile beneficiarne per recuperare la spesa sostenuta per gli interventi di sostituzione di impianti di climatizzazione invernale con sistemi a pompe di calore.

I soggetti ammessi sono le Pubbliche Amministrazioni (PA) e i soggetti privati (persone fisiche, condomini e soggetti titolari di reddito di impresa o di reddito agrario).

L'incentivo è erogato in rate annuali per una durata variabile (tra i 2 e i 5 anni) in funzione degli interventi realizzati. Se l'incentivo è minore di 5.000€ viene erogato in un'unica rata. L'incentivo è regolato dal Gestore dei Servizi Energetici (GSE), tramite il Portaltermico, un portale dedicato attraverso il quale i soggetti possono inviare la documentazione necessaria.

Per verificare il rispetto dei requisiti tecnici definiti dal decreto e il calcolo dell'incentivo è richiesto al soggetto responsabile di compilare una schedadomanda relative all'immobile e all'impianto.

RISTRUTTURAZIONI 50%

La detrazione del 50% si applica per gli interventi di ristrutturazione edilizia. La detrazione è riconosciuta solamente per le spese sostenute per lavori eseguiti su abitazioni o su parti comuni di edifici residenziali alla condizione che l'opera sia finalizzata al risparmio energetico. L'aliquota del 50% viene applicata come compensazione IRPEF o IRES in 10 anni fino a un massimo di spesa di 96mila euro.

Dal 2019, è obbligatorio trasmettere sul portale ENEA i dati necessari a ottenere la detrazione per gli interventi che comportano il risparmio energetico e/o l'utilizzo di fonti di energia rinnovabile. Anche per gli interventi di Ristrutturazioni 50%, è possibile usufruire dello sconto in fattura o della cessione del credito, in accordo con il proprio installatore.

ETICHETTA ENERGETICA

Con l'obiettivo di sensibilizzare produttori, distributori e consumatori sulla salvaguardia dell'ambiente e di avere maggiore consapevolezza sui consumi energetici, l'Unione Europea con la direttiva Ecodesign ha introdotto l'etichetta energetica.

L'etichetta energetica informa e orienta il cliente verso tecnologie più efficienti dal punto di vista energetico. I dati principali riportati riguardano la classe energetica, il livello di potenza sonora e la potenza termica nominale per zona climatica, espressi in modo da garantire una facile e immediata lettura.

I prodotti Sinclair rientrano nel LOTTO 10, quello delle pompe di calore e climatizzatori aria/aria con potenza fino a 12 kW. L'etichetta riporta l'efficienza stagionale sia in raffrescamento che in riscaldamento, i valori di SEER e SCOP e i livelli di potenza sonora massimi.

Parametro di grande importanza, SCOP è **coefficiente di prestazione stagionale in modalità riscaldamento** calcolato per le tre principali fasce climatiche esistenti nell'Unione Europea: "media", "più calda" e "più fredda". Grazie allo SCOP, la classificazione energetica risulta più accurata rispetto al COP, coefficiente di performance sempre in riscaldamento, che registra la potenza consumata per produrre energia data una precisa e unica temperatura.



Per maggiori informazioni, consultare le dichiarazioni scaricabili dal sito:

www.beijerref.it/AirConditioning-Sinclair/ecoincentivi/



Identificazione del sistema:
marca e codici commerciali

RAFFRESCAMENTO

Classe energetica

Potenza nominale in kW
SEER = Efficienza
Energetica Stagionale
Il consumo kWh annuo

Potenza sonora unità interna

Potenza sonora unità esterna

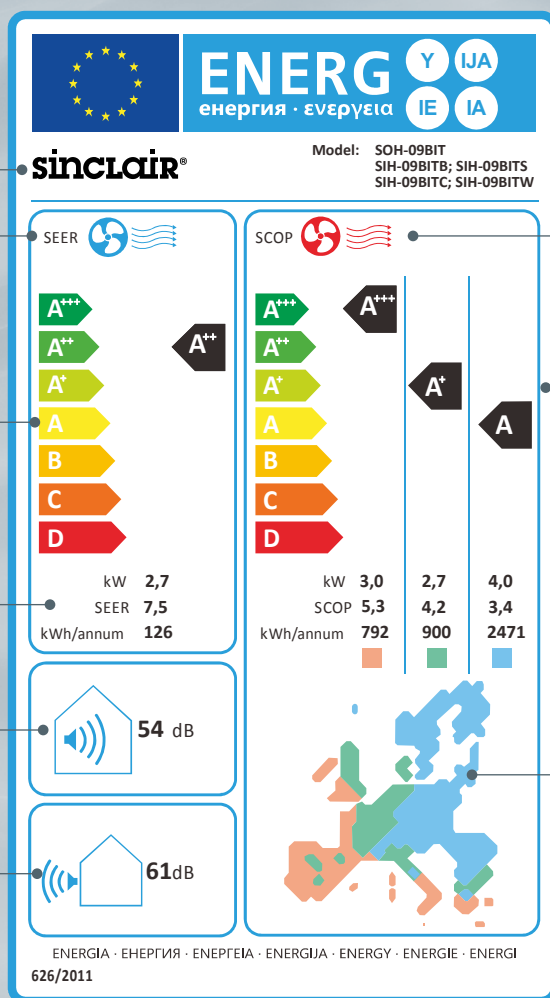

RISCALDAMENTO

Classe energetica

Potenza nominale in kW
SCOP = Efficienza Energetica Stagionale
Il consumo kWh annuo

Questi valori sono calcolati in base
alle zone climatiche europee:

Calda
Media
Fredda

ECOBONUS PER LA RIQUALIFICAZIONE ENERGETICA 70% (ex Superbonus 110%) E 65%

La detrazione del 65% si applica per gli interventi di riqualificazione energetica eseguiti su edifici di qualsiasi categoria catastale, purchè già esistenti e dotati di impianto di riscaldamento. Nel caso di impianti a pompa di calore, è possibile accedere alla detrazione nel caso di installazione di un sistema ad alta efficienza in sostituzione di un impianto di riscaldamento esistente.

La detrazione viene erogata come compensazione IRPEF o IRES in 10 anni fino a un massimo di spesa di 30mila €. Dal 1 gennaio 2024 l'aliquota passerà dal 90% (ex 110%) al 70% per le spese di riqualificazione energetica e incentivi anti-sismici entro il 31 dicembre 2024 (confermato dalla Legge 30 dicembre 2023, n. 213).

LE SCADENZE DA RICORDARE:

Ristrutturazione 50%:

- fino al 31 dicembre 2024: con detrazione Irpef del 50%, fino a un massimale di spesa di 96mila euro, da dividere in 10 quote annuali
- dal 1 gennaio 2025 l'aliquota Irpef scende al 36% con massimale di spesa di 48mila euro da dividere in 10 quote annuali

Ecobonus 65%:

- fino al 31 dicembre 2024: con detrazione Irpef/Ires del 65% fino a un massimale di spesa di 30mila euro, da dividere in 10 quote annuali

Interventi e cantieri aperti avviati prima del 31/12/2023:

- per i cantieri avviati nel rispetto dei termini relativi alla normativa sul "Superbonus 110%", sarà riconosciuto il credito d'imposta per tutti i lavori realizzati e asseverati al 31 dicembre 2023
- per i lavori che abbiano raggiunto un SAL non inferiore al 60% al 31 dicembre 2023, è previsto uno specifico contributo, riservato ai percettori di redditi inferiori a 15.000 euro, in relazione alle spese sostenute dal 1° gennaio 2024 al 31 ottobre 2024

Per rimanere aggiornati sulle variazioni e per maggiori dettagli sugli interventi detraibili, consultare il sito ENEA:

www.energiaefficiente.enea.it/





ESPANSIONE DIRETTA

SISTEMI MONOSPLIT

SERIE MARVIN



Argento



Blue Navy



Champagne



Bianco





CARATTERISTICHE

- Classe energetica A+++/A++
- Uscita scarico condensa su due lati
- Display a scomparsa
- Oscillazione dell'aletta in orizzontale e verticale
- Sterilizzazione LED UV-C: integrata nell'evaporatore e sigillata, la lampada UV-C genera raggi ultravioletti di tipo C, in grado di svolgere un'efficace funzione di sterilizzazione
- Smart Humid Control: rispetto alla modalità di deumidificazione tradizionale, il controllo intelligente dell'umidità mantiene l'umidità all'interno dell'intervallo più confortevole per preservare l'idratazione e prevenire la secchezza. È anche possibile impostare il livello di umidità desiderato all'interno di un range definito per le modalità climatizzazione (40-80%) e deumidificazione (30-70%)
- Filtro unico accessibile senza smontaggio per la pulizia: il filtro anti-polvere è esterno, integrato nella struttura, facile da raggiungere e da pulire, senza doverlo smontare. Il design completamente chiuso della mandata dell'aria impedisce quindi alla polvere di entrare nell'unità
- Nuove funzionalità multiple: controllo AI, sbrinamento, limite di potenza in ingresso, riduzione della rumorosità
- Altre funzioni disponibile: Funzione "I FEEL", Riscaldamento a 8 °C e Ventilazione a 7 velocità

ACCESSORI IN DOTAZIONE

- Filtri alla catechina (SAF-OPWC4) e ai carboni attivi (SAF-OPWA4)
- Modulo Wi-Fi
- Telecomando retroilluminato

ACCESSORI OPZIONALI

	Modello	Descrizione
	SWC-02	Comando a filo per gamma residenziale multisplit / monosplit con programmazione settimanale - necessario cavo SC-H01
	SC-H01	Cavo connessione per comando SWC-02 con parete e console multi
	SCC-36	Comando centralizzato touch screen per uni split/multisplit/residenziale - necessario cavo SCC-36K
	SCC-36K	Cavo di comunicazione per comando centralizzato SCC-36







 amazon alexa

DC INVERTER

PLASMA+TEC

Wi-Fi

 works with the Google Assistant

UNITÀ INTERNA		SIH-09BIM*	SIH-12BIM*	SIH-18BIM*	SIH-24BIM*
UNITÀ ESTERNA		SOH-09BIM	SOH-12BIM	SOH-18BIM	SOH-24BIM
Detraibilità fiscale / Conto Termico					
Capacità Raffrescamento	kW	2,7 (0,8-3,8)	3,51 (0,9-4,4)	5,3 (0,9-6,3)	7,1 (1,8-7,8)
Capacità Riscaldamento	kW	3,0 (0,9-4,3)	3,81 (0,9-4,7)	5,35 (1,1-7,0)	7,3 (1,5-9,4)
Carico Termico Teorico (PdesignC)	kW	2,7	3,5	5,3	7,1
Carico Termico Teorico (PdesignH)	kW	2,7	3,2	4,2	5,6
Intervallo di Funzionamento (Raffrescamento)	°C	-15~50	-15~50	-15~50	-15~50
Intervallo di Funzionamento (Riscaldamento)	°C	-25~30	-25~30	-25~30	-25~30
SEER / SCOP	W/W	8,5 / 4,6	7,2 / 4,1	7,3 / 4,2	7,0 / 4,3
Classe di Efficienza Energetica		A+++ / A++	A++ / A+	A++ / A+	A++ / A+
Consumo energetico annuo indicativo Raffrescamento / Riscaldamento	kWh	n.d.	n.d.	n.d.	n.d.
EER/COP	W/W	4,03 / 4,41	3,55 / 3,90	3,35 / 3,84	3,51 / 3,90
Alimentazione		220-240 / 50Hz / 1phase	220-240 / 50Hz / 1phase	220-240 / 50Hz / 1phase	220-240 / 50Hz / 1phase
Corrente assorbita nominale (Raffrescamento)	A	3,10	4,40	7,20	9,00
Potenza assorbita nominale (Raffrescamento)	W	670	989	1582	2030
Corrente assorbita nominale (Riscaldamento)	A	3,20	4,40	6,30	9,30
Potenza assorbita nominale (Riscaldamento)	W	680	977	1393	1870
Corrente nominale	A	6,2	7,40	10,50	14,0
Potenza nominale	W	1400	1650	2350	3500
Quantità di refrigerante R32	kg/TonEqCO ₂	0,53 / 0,36	0,57 / 0,38	0,85 / 0,57	1,40 / 0,94
Tubazioni Liquido/Gas	mm (inch)	Φ6/Φ9.52 (1/4"/3/8")	Φ6/Φ9.52 (1/4"/3/8")	Φ6/Φ12 (1/4"/1/2")	Φ6/Φ16 (1/4"/5/8")
Lunghezza tubazioni Standard	m	5	5	5	5
Lunghezza tubazioni Min.	m	3	3	3	3
Lunghezza tubazioni Max.	m	15	15	25	25
Dislivello Max.	m	10	10	10	10
Carica aggiuntiva refrigerante	g/m	16	16	16	40

UNITÀ INTERNA		SIH-09BIM*	SIH-12BIM*	SIH-18BIM*	SIH-24BIM*
Potenza nominale	W	15	15	45	45
Corrente nominale Max.	A	0,22	0,20	0,25	0,25
Livello potenza sonora	dB(A)	58/45/36/33	60/47/39/33	60/50/39/36	65/55/48/42
Livello pressione sonora (Max. ~ Min.)	dB(A)	38/31/22/19	41/33/25/19	45/37/26/23	48/40/33/27
Portata d'aria (Min. ~ Max.)	m ³ /h	390/610	390/680	450/1000	400/1000
Peso (netto/lordo)	kg	9,5/11,5	9,5/11,5	12,5/15	13/15,5
Dimensioni (LxAxP)	mm	837x293x200	837x293x200	993x311x222	993x311x222

UNITÀ ESTERNA		SOH-09BIM	SOH-12BIM	SOH-18BIM	SOH-24BIM
Livello potenza sonora	dB(A)	61	63	65	70
Livello pressione sonora	dB(A)	50	52	56	59
Portata d'aria	m ³ /h	1950	1950	2200	3600
Peso (netto/lordo)	kg	25/27,5	25,5/28	31,5/34	45/49,5
Dimensioni (LxAxP)	mm	732x555x330	732x555x330	802x555x350	958x660x402

* Disponibile in vari colori: SIH-xxBIMW - bianco, SIH-xxBIMN - blue navy, SIH-xxBIMS - argento, SIH-xxBIMC - champagne

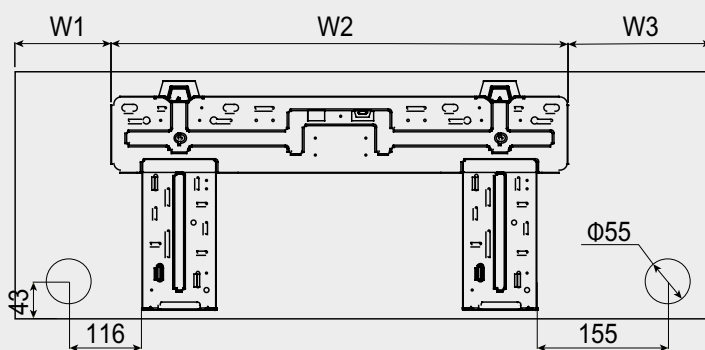
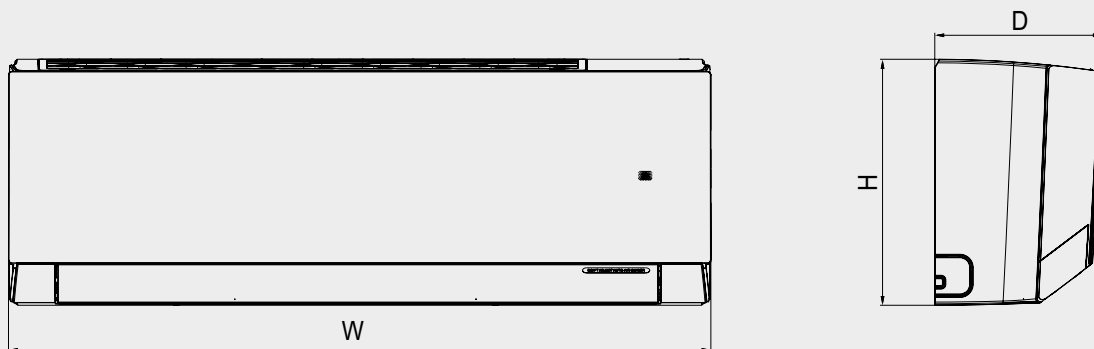

SIH-09BIMx
SIH-12BIMx

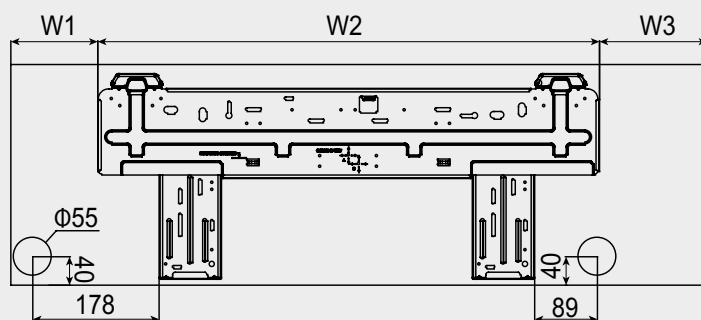

SIH-18BIMx
SIH-24BIMx

Model	W	H	D	W1	W2	W3
SIH-09/12BIMx	837	293	200	119	542	176
SIH-18/24BIMx	993	311	222	128	707.5	157.5

Unità: mm

SOH-09BIM, SOH-12BIM

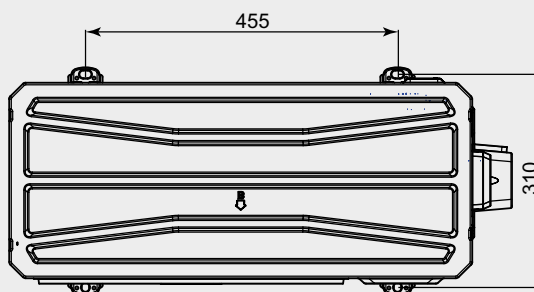
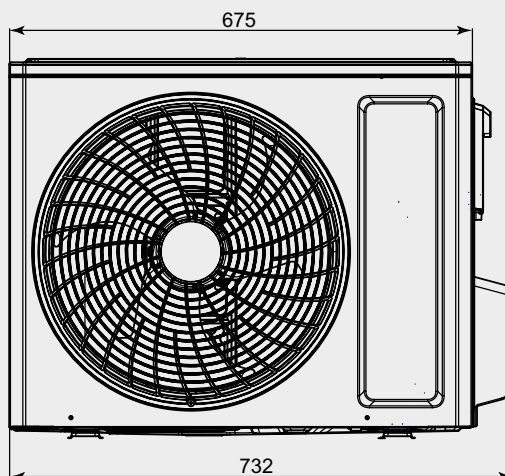
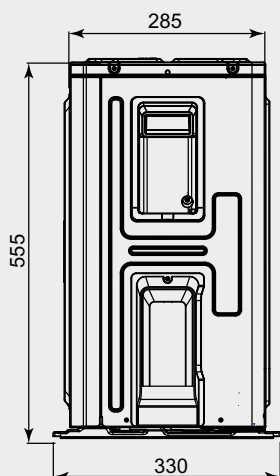

SOH-18BIM

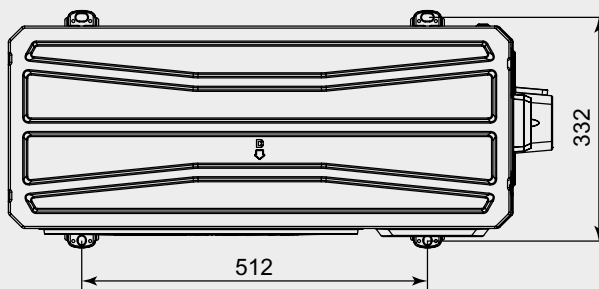
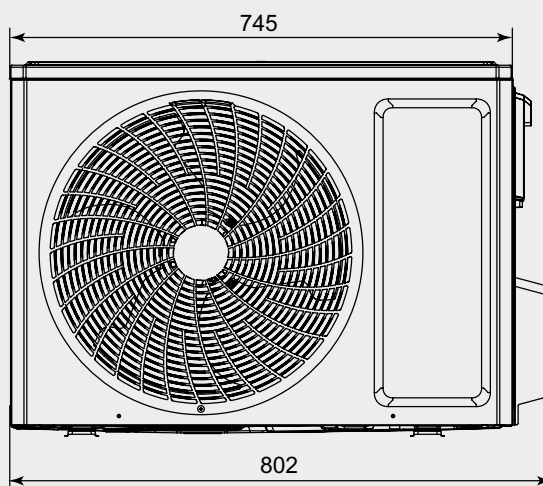
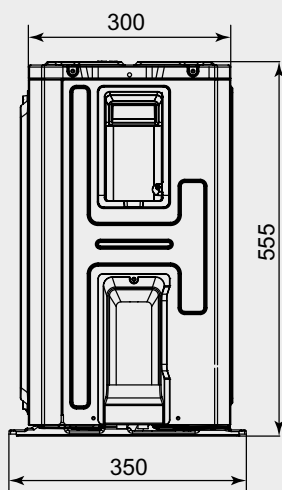

Unità: mm

SOH-24BIM

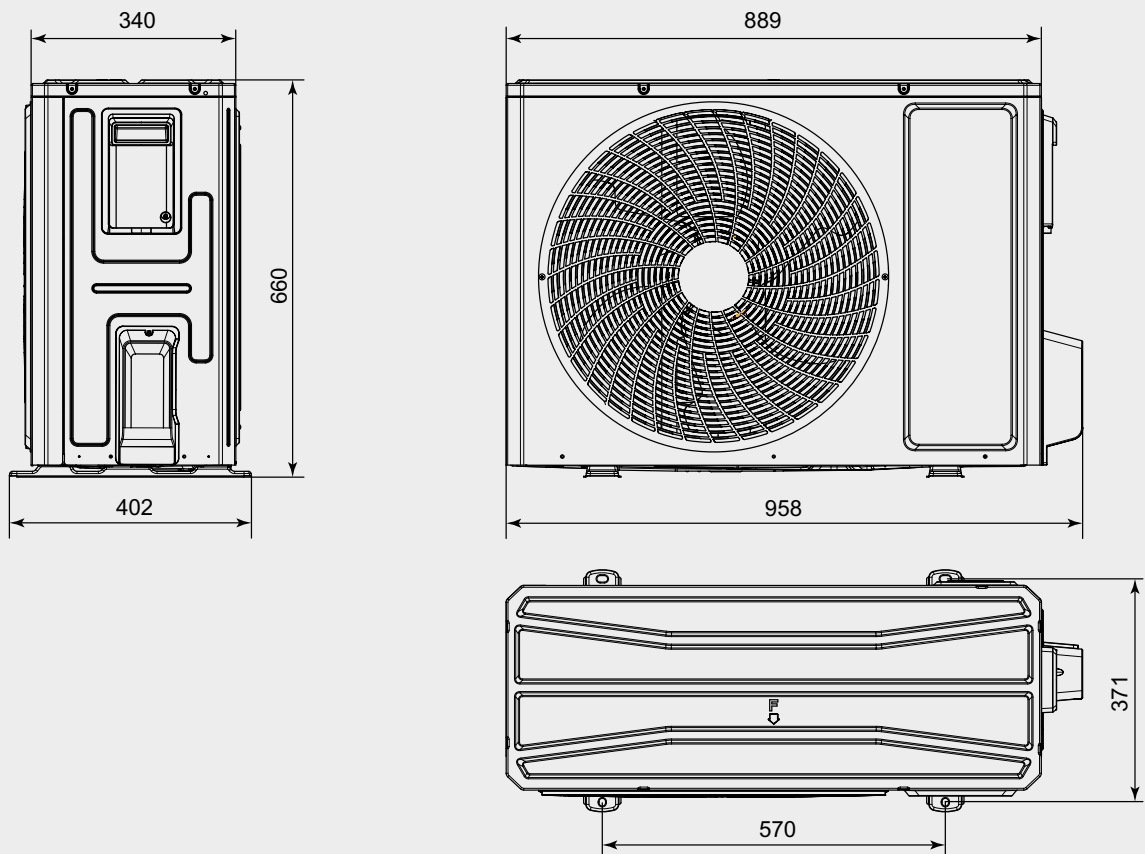

SCHEMI ELETTRICI **MARVIN**

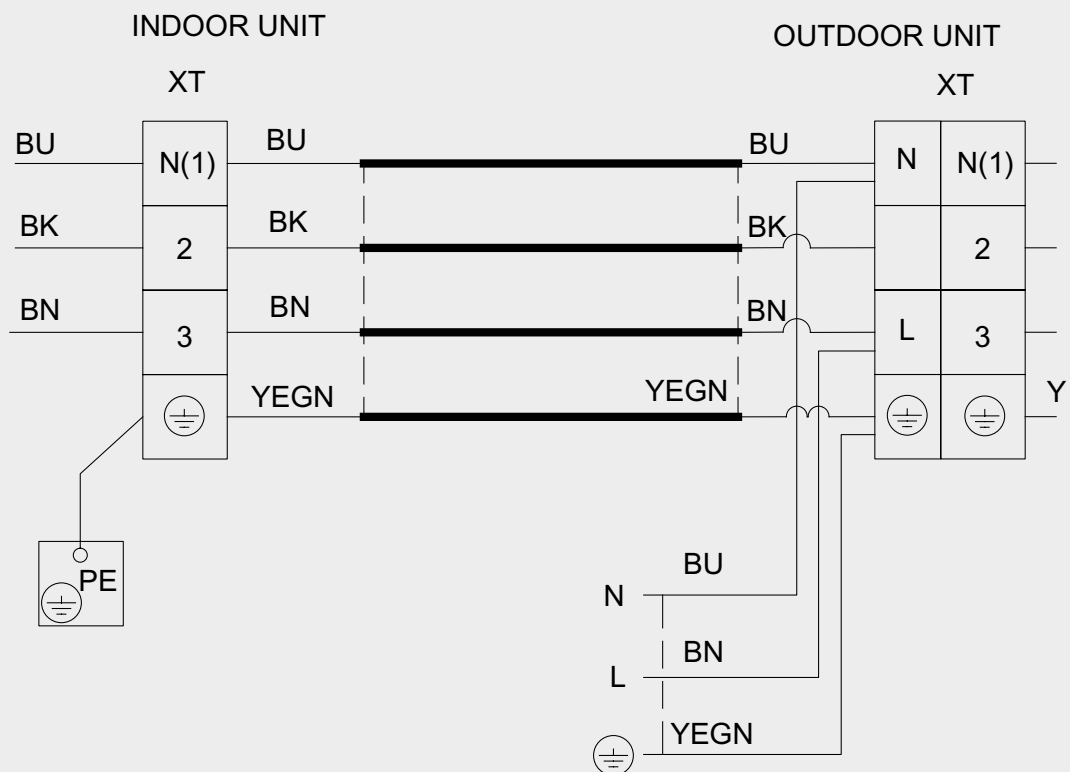

Unità: mm



SERIE TERREL



Nero



Bianco



Argento



Champagne

CARATTERISTICHE





- Classe energetica A++ / A+
- Scarico condensa reversibile
- Display sottoscocca
- Nella versione BIT il movimento destra e sinistra gestibile da telecomando è nelle taglie 9k-12k. Mentre nelle versioni BIT2 il movimento destra e sinistra gestibile da telecomando è su tutte le taglie.
- Funzione "I FEEL"
- Riscaldamento a 8 °C

- Ventilazione a 7 velocità
- Resistenze antigelo su chassis + Resistenza preriscaldamento compressore
- Contatto On/Off

ACCESSORI IN DOTAZIONE

- Filtri alla catechina (SAF-OPWC4) e ai carboni attivi (SAF-OPWA4)
- Modulo Wi-Fi
- Telecomando retroilluminato

ACCESSORI OPZIONALI

	Modello	Descrizione
	SWC-02	Comando a filo per gamma residenziale multisplit / monosplit con programmazione settimanale - necessario cavo SC-H01
	SC-H01	Cavo connessione per comando SWC-02 con parete e console multi
	SCC-36	Comando centralizzato touch screen per uni split/multisplit/residenziale - necessario cavo SCC-36K
	SCC-36K	Cavo di comunicazione per comando centralizzato SCC-36











 amazon alexa

DC INVERTER

PLASMA+TEC

Wi Fi

 works with the Google Assistant

UNITÀ INTERNA		SIH-09BIT*	SIH-13BIT*	SIH-18BIT2*	SIH-24BIT2*
UNITÀ ESTERNA		SOH-09BIT	SOH-13BIT	SOH-18BIT2	SOH-24BIT2
Detraibilità fiscale / Conto Termico		 	 	 	 
Capacità Raffrescamento	kW	2,7	3,51	5,3	7,1
Capacità Riscaldamento	kW	3,0	3,81	5,6	7,8
Carico Termico Teorico (PdesignC)	kW	2,7	3,5	n.d.	n.d.
Carico Termico Teorico (PdesignH)	kW	2,7	3,2	n.d.	n.d.
Intervallo di Funzionamento (Raffrescamento)	°C	-15~50	-15~50	-15~50	-15~50
Intervallo di Funzionamento (Riscaldamento)	°C	-25~30	-25~30	-25~30	-25~30
SEER / SCOP	W/W	7,5 / 4,2	7,1 / 4,1	7,6 / 4,3	7,0 / 4,2
Classe di Efficienza Energetica		A++ / A+	A++ / A+	A++ / A+	A++ / A+
Consumo energetico annuo indicativo Raffrescamento / Riscaldamento	kWh	126 / 900	173 / 1093	244 / 1400	355 / 1867
EER/COP	W/W	3,88 / 4,29	3,65 / 4,00	3,76/4,21	3,50/3,90
Alimentazione		220-240 / 50Hz / 1phase	220-240 / 50Hz / 1phase	220-240 / 50Hz / 1phase	220-240 / 50Hz / 1phase
Corrente assorbita nominale (Raffrescamento)	A	3,10	4,30	6,50	9,00
Potenza assorbita nominale (Raffrescamento)	W	695	962	1410	2030
Corrente assorbita nominale (Riscaldamento)	A	3,20	4,60	6,20	9,30
Potenza assorbita nominale (Riscaldamento)	W	700	953	1330	2000
Corrente nominale	A	6,2	6,90	12,50	13,5
Potenza nominale	W	1400	1550	1250	3000
Quantità di refrigerante	kg/TonEqCO ₂	0,53 / 0,36	0,57 / 0,38	1,0 / 0,68	1,5 / 1,01
Tubazioni Liquido/Gas	mm (inch)	Ø6/Ø9.52 (1/4"/3/8")	Ø6/Ø9.52 (1/4"/3/8")	Ø6/Ø12 (1/4"/1/2")	Ø6/Ø16 (1/4"/5/8")
Lunghezza tubazioni Standard	m	5	5	5	5
Lunghezza tubazioni Min.	m	3	3	3	3
Lunghezza tubazioni Max.	m	15	15	25	25
Dislivello Max.	m	10	10	10	10
Carica aggiuntiva refrigerante	g/m	16	16	16	40

UNITÀ INTERNA		SIH-09BIT*	SIH-13BIT*	SIH-18BIT2*	SIH-24BIT2*
Potenza nominale	W	20	20	n.d	n.d.
Corrente nominale Max.	A	0,31	0,31	n.d	n.d.
Livello potenza sonora	dB(A)	54/48/43/37	57/50/44/37	60/55/50/34	64/56/51/42
Livello pressione sonora (Min. ~ Max.)	dB(A)	38/36/31/25	42/38/32/25	47/39/32/21	50/43/36/27
Portata d'aria (Min. ~ Max.)	m ³ /h	390/610	360/700	460/850	600/1250
Peso (netto/lordo)	kg	11/13	11/13	13,5 / 15,5	16,5 / 19,5
Dimensioni (LxPxX)	mm	889x294x212	889x294x212	1013x307x221	1122x329x247

UNITÀ ESTERNA		SOH-09BIT	SOH-13BIT	SOH-18BIT2	SOH-24BIT2
Livello potenza sonora	dB(A)	61	63	64	70
Livello pressione sonora	dB(A)	50	52	57	59
Portata d'aria	m ³ /h	1950	1950	3600	3600
Peso (netto/lordo)	kg	23,5/26	24,5/27	40,5/45,0	41,5/46,0
Dimensioni (LxPxX)	mm	732x555x330	732x555x330	958 × 660 × 402	958x660x402

* Disponibile in vari colori: SIH-xxBITW - bianco, SIH-xxBITB - nero, SIH-xxBITS - argento, SIH-xxBITC - champagne

SIH-09BITx, SIH-13BITx

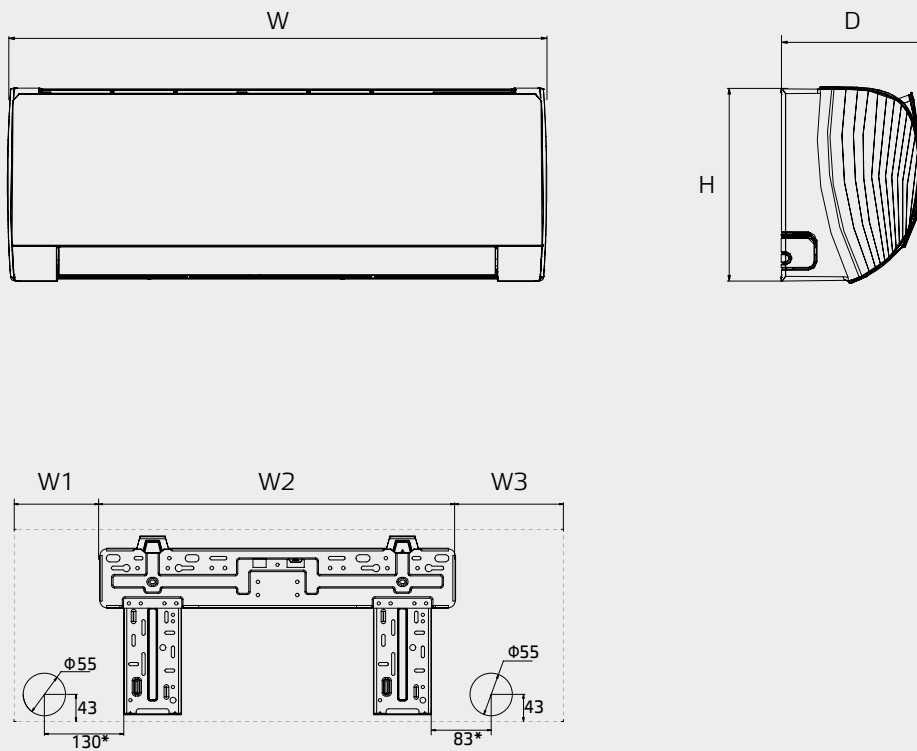

SOH-09BIT, SOH-13BIT

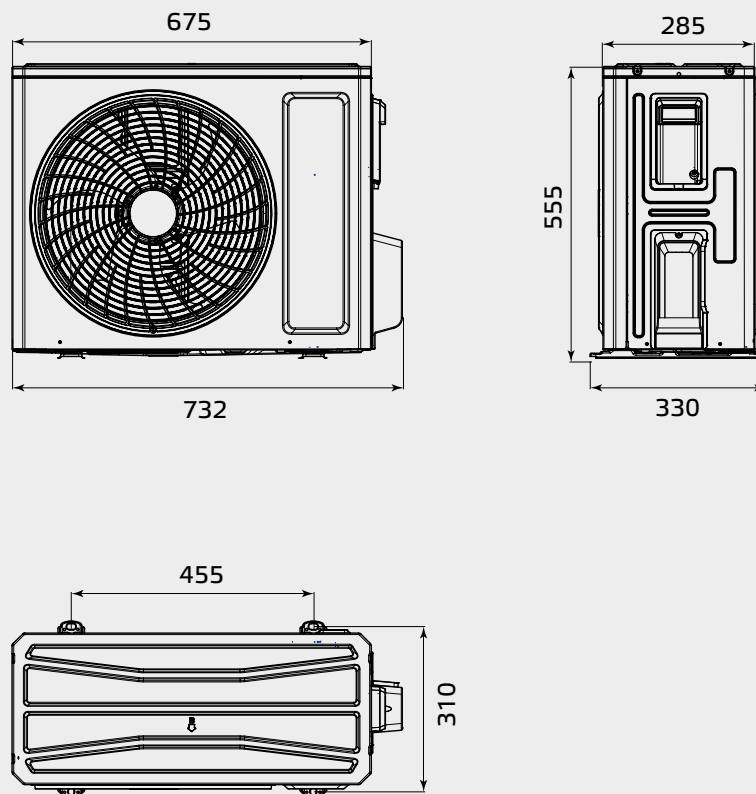

Unità: mm

SIH-18BIT2x, SIH-24BIT2x

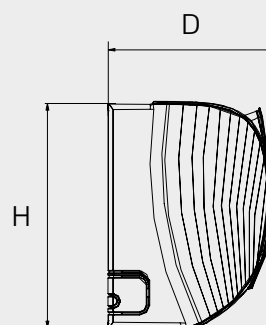
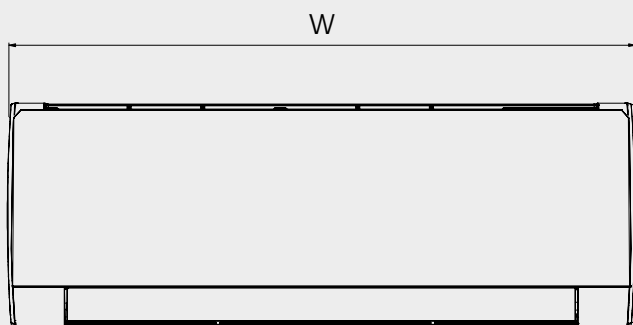

SIH-18BIT2x

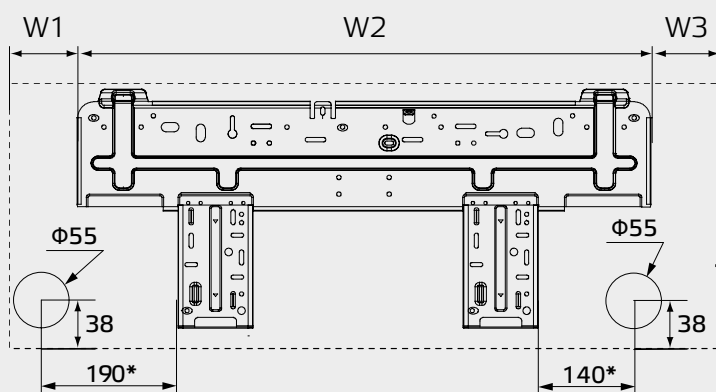

SIH-24BIT2x

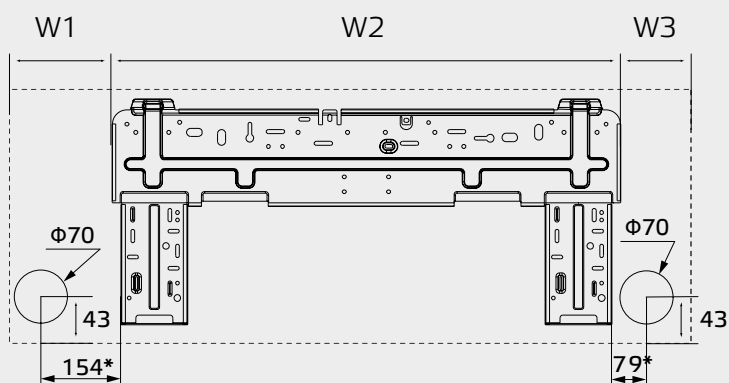

Model	W	H	D	W1	W2	W3
SIH-18BIT2x	1013	307	221	125.5	685	202.5
SIH-24BIT2x	1122	329	247	207	685	230

Unità: mm

SOH-18BIT2, SOH-24BIT2

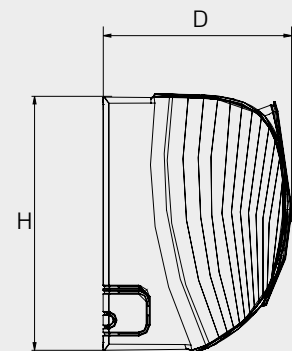
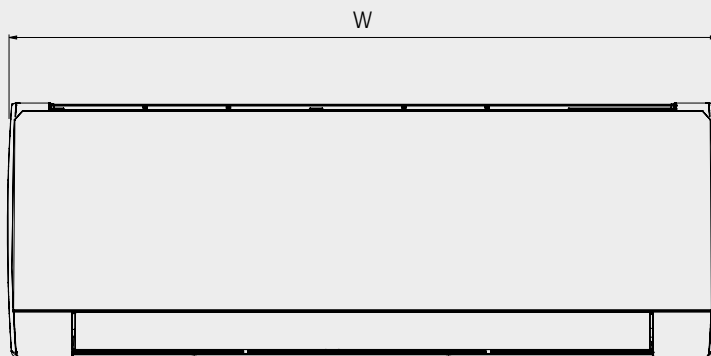

SIH-18BIT2x

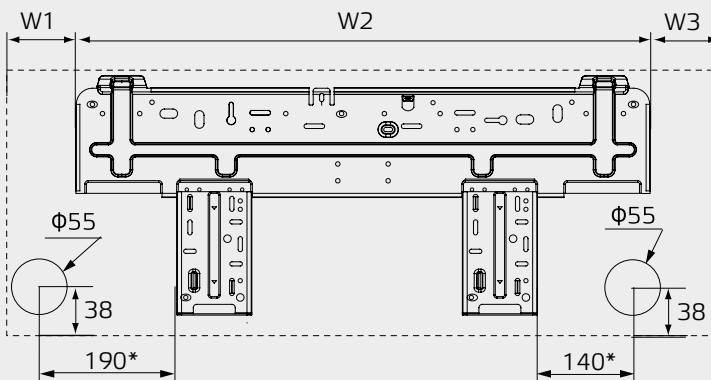

SIH-24BIT2x

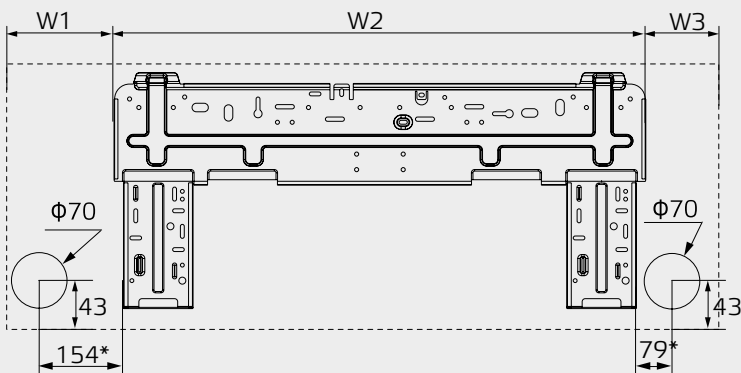

Model	W	H	D	W1	W2	W3
SIH-18BIT2x	1013	307	221	125.5	685	202.5
SIH-24BIT2x	1122	329	247	207	685	230

Unità: mm

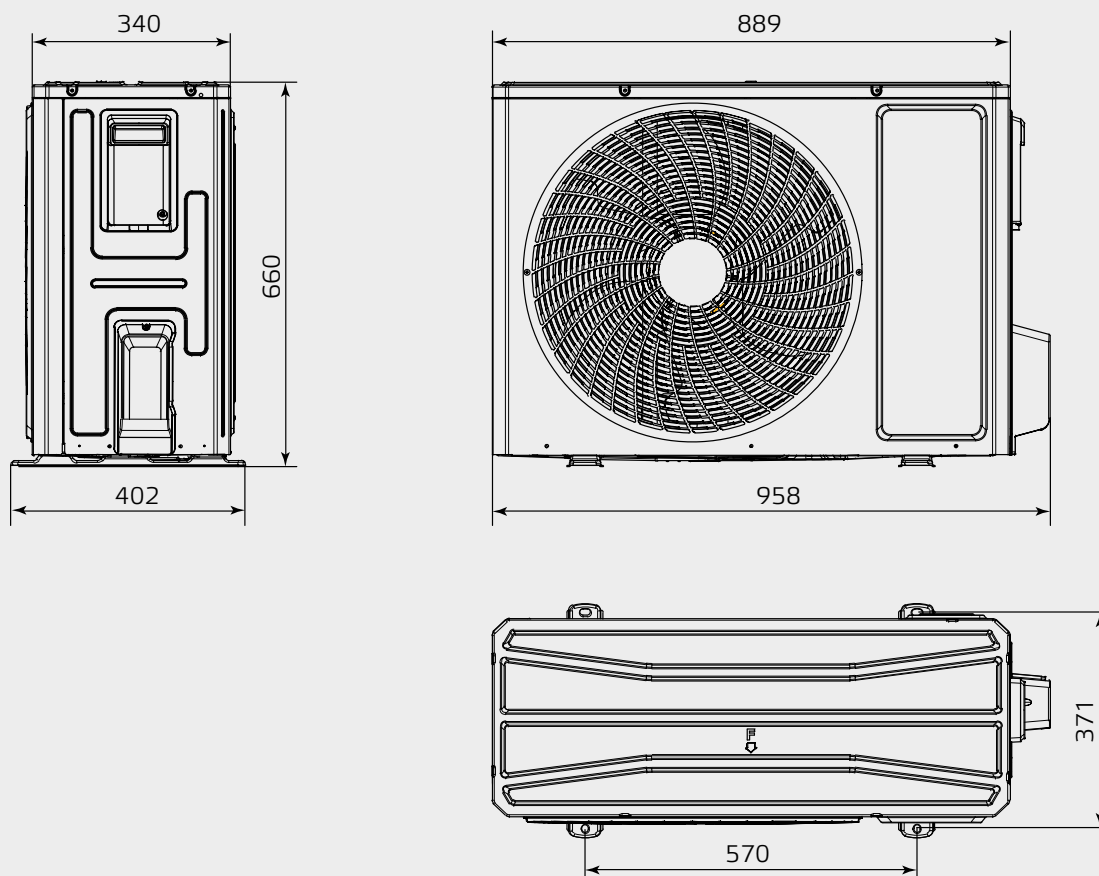

SCHEMI ELETTRICI **TERREL**

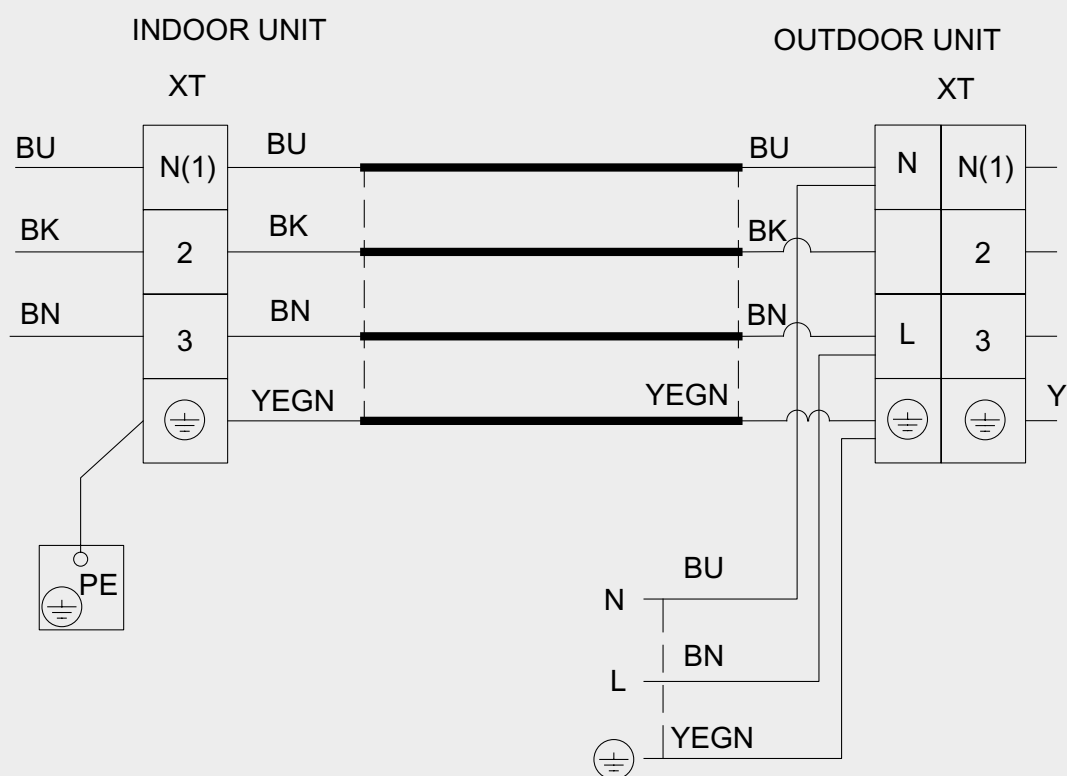

SERIE KEYON







CARATTERISTICHE

- Classe energetica A++ / A+
- Scarico condensa reversibile
- Display a scomparsa
- Oscillazione dell'aletto in orizzontale da telecomando mentre oscillazione verticale selezionabile manualmente
- Funzione "I FEEL"
- Riscaldamento a 8 °C

ACCESSORI IN DOTAZIONE







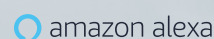

- Modulo Wi-Fi
- Telecomando retroilluminato
- **Contatto on/off ad esclusione della taglia 9K**
- SWC-02 e SCC-36 non compatibile con la taglia 9k

ACCESSORI OPZIONALI

	Modello	Descrizione
	SWC-02	Comando a filo per gamma residenziale multisplit / monosplit con programmazione settimanale - necessario cavo SC-H01
	SC-H01	Cavo connessione per comando SWC-02 con parete e console multi
	SCC-36	Comando centralizzato touch screen per uni split/multisplit/residenziale - necessario cavo SCC-36K
	SCC-36K	Cavo di comunicazione per comando centralizzato SCC-36



DC INVERTER
PLASMA+TEC

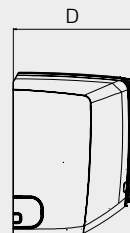
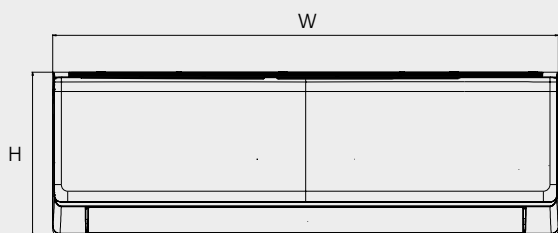

UNITÀ INTERNA		SIH-09BIK	SIH-12BIK	SIH-18BIK	SIH-24BIK
UNITÀ ESTERNA		SOH-09BIK2	SOH-12BIK2	SOH-18BIK	SOH-24BIK
Detraibilità fiscale / Conto Termico		 	 	 	 
Capacità Raffrescamento	kW	2,7	3,2	4,6 (1,0 - 5,3)	6,2 (1,8 - 6,4)
Capacità Riscaldamento	kW	2,8	3,4	5,2 (1,0 - 5,7)	6,4 (1,6 - 6,6)
Carico termico Teorico (PdesignC)	kW	2,70	3,20	4,60	6,10
Carico Termico Teorico (PdesignH) stag. media	kW	2,6	2,7	3,7	4,7
Intervallo di Funzionamento (Raffrescamento)	°C	-15~43	-15~43	-15~43	-15~43
Intervallo di Funzionamento (Riscaldamento)	°C	-15~24	-15~24	-15~24	-15~24
SEER / SCOP	W/W	6,8 / 4,2	6,50 / 4,10	6,40 / 4,00	6,80 / 4,00
Classe di Efficienza Energetica		A++ / A+	A++ / A+	A++ / A+	A++ / A+
EER/COP	W/W	3,72 / 4,09	3,43 / 3,90	3,39 / 3,88	3,50 / 3,95
Alimentazione		220-240 / 50Hz / 1phase	220-240 / 50Hz / 1phase	220-240 / 50Hz / 1phase	220-240 / 50Hz / 1phase
Corrente assorbita nominale (Raffrescamento)	A	3,50	4,10	5,90	7,70
Potenza assorbita nominale (Raffrescamento)	W	725	933	1355	1760
Corrente assorbita nominale (Riscaldamento)	A	3,20	3,90	5,80	8,10
Potenza assorbita nominale (Riscaldamento)	W	685	872	1340	1860
Corrente nominale	A	6,0	6,0	8,0	10,9
Potenza nominale	W	1500	1500	1900	2600
Quantità di refrigerante	kg/TonEqCO ₂	0,50 / 0,34	0,57 / 0,38	0,75 / 0,51	1,3 / 0,88
Tubazioni Liquido/Gas	mm (inch)	Ø6/Ø9.52 (1/4"/3/8")	Ø6/Ø9.52 (1/4"/3/8")	Ø6/Ø9.52 (1/4"/3/8")	Ø6/Ø12 (1/4"/1/2")
Lunghezza tubazioni Min.	m	3	3	3	3
Lunghezza tubazioni Standard	m	5	5	5	5
Lunghezza tubazioni Max.	m	15	15	25	25
Dislivello Max.	m	10	10	10	10
Carica aggiuntiva refrigerante	g/m	16	20	16	40
UNITÀ INTERNA		SIH-09BIK	SIH-12BIK	SIH-18BIK	SIH-24BIK
Potenza nominale	W	20	20	20	20
Corrente nominale Max.	A	0,22	0,3	0,45	0,35
Livello potenza sonora	dB(A)	55/48/44/36	57/48/45/37	54/52/48/41	59/54/50/44
Livello pressione sonora (Min. ~ Max.)	dB(A)	40/38/34/23	41/38/35/23	44/42/38/31	48/44/40/34
Portata d'aria (Min. ~ Max.)	m ³ /h	290/550	390/680	550/850	520/850
Peso (netto/lordo)	kg	8,5/10	10,5/12,5	13,5/16	13,5/16
Dimensioni (LxAxP)	mm	770×251×190	849×289×215	972×300×225	972×300×225
UNITÀ ESTERNA		SOH-09BIK2	SOH-12BIK2	SOH-18BIK	SOH-24BIK
Livello potenza sonora	dB(A)	60	63	63	67
Livello pressione sonora	dB(A)	51	52	53	57
Portata d'aria	m ³ /h	1950	1950	1950	3200
Peso (netto/lordo)	kg	24,5/27	25/27,5	26,5/29	46/50,5
Dimensioni (LxAxP)	mm	732×555×330	732×550×330	732×550×330	965×700×396

SIH-09BIK, SIH-12BIK, SIH-18BIK, SIH-24BIK



SIH-09BIK

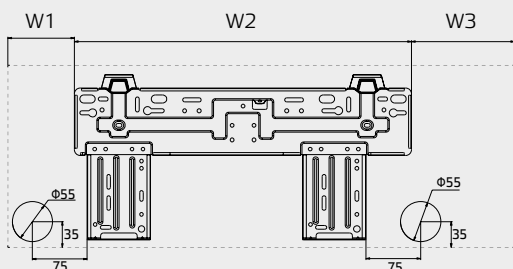

SIH-18BIK

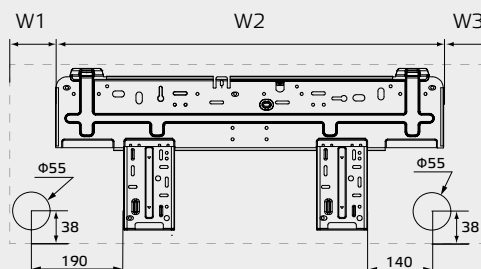

SIH-12BIK

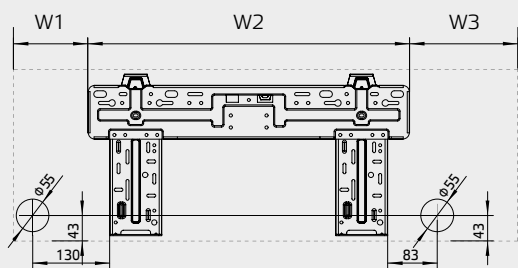

SIH-24BIK

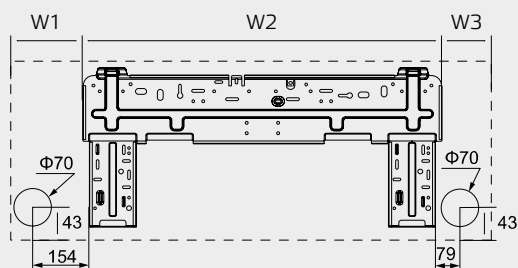

Unità: mm

Model	W	H	D	W1	W2	W3
SIH-09BIK	770	251	190	129.5	462	178.5
SIH-12BIK	849	289	215	125	542	182
SIH-18BIK	972	300	225	105	685	182
SIH-24BIK	1081	325	248	207	685	189

SOH-09BIK2, SOH-12BIK2, SOH-18BIK, SOH-24BIK

SOH-09BIK2

SOH-12BIK2

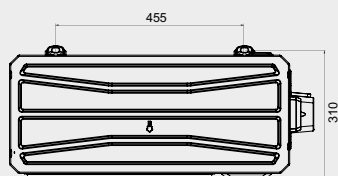
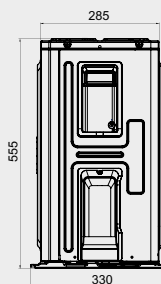
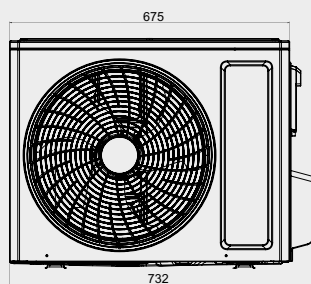

SOH-18BIK

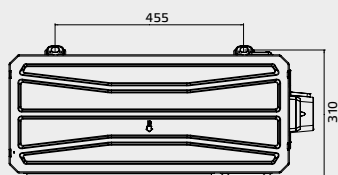
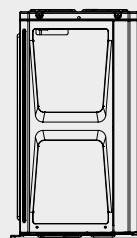
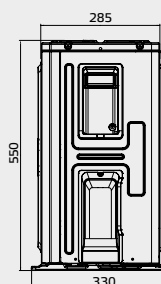
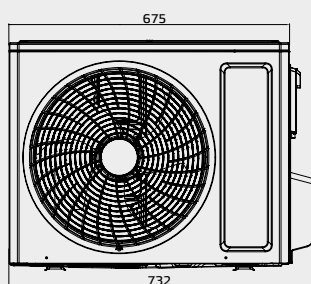

SOH-24BIK

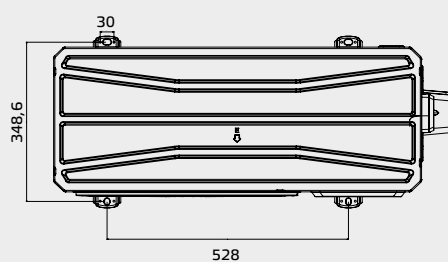
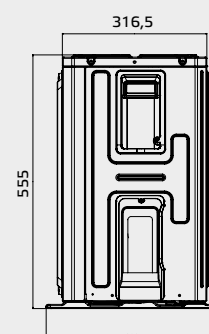
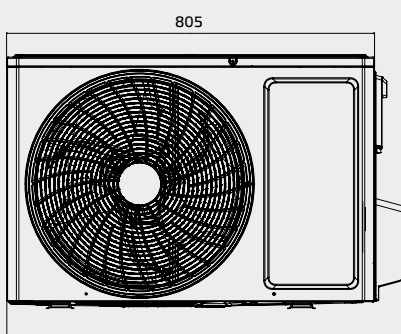

Unità: mm

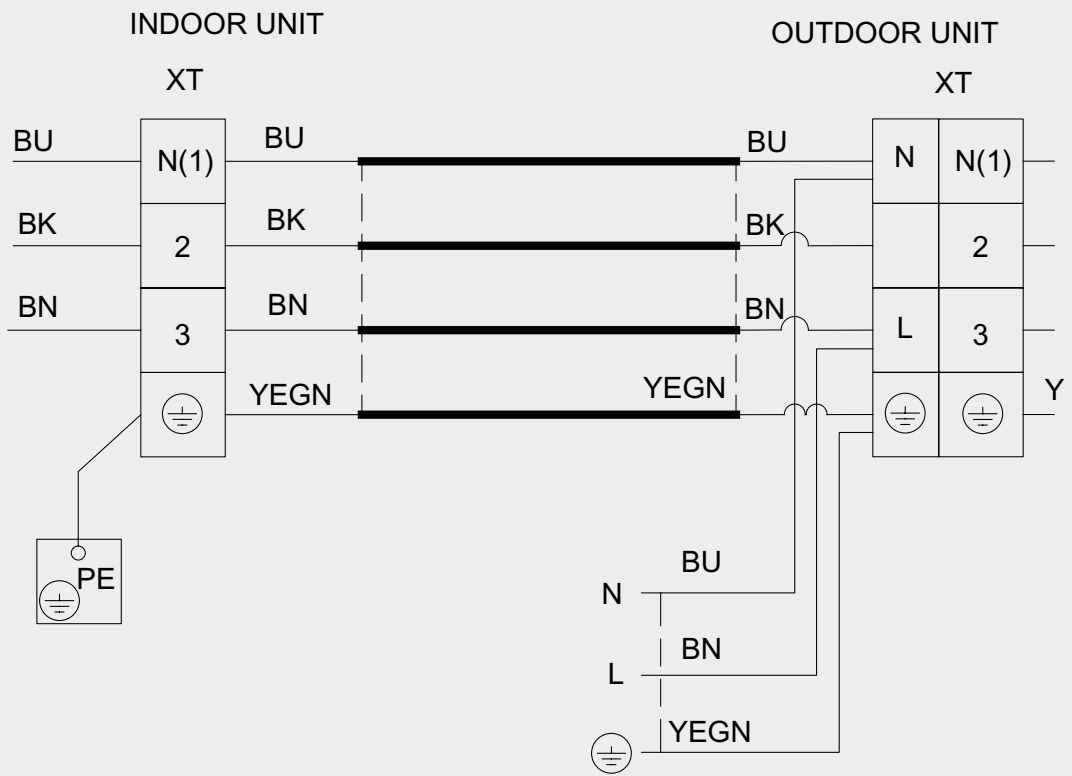



SERIE RAY



CARATTERISTICHE

- Classe energetica A++ / A+
- Uscita acqua su due lati
- Display a scomparsa
- Funzione "I FEEL"
- Riscaldamento a 8 °C
- Contatto pulito non disponibile
- SWC-02 e SCC-36 non compatibili

ACCESSORI IN DOTAZIONE

- Telecomando retroilluminato

ACCESSORI OPZIONALI

	Modello	Descrizione
	SWM-04	MODULO WIFI

DC INVERTER
PLASMA+TEC
**Wi Fi
READY**

UNITÀ INTERNA		SIH-09BIR	SIH-12BIR3	SIH-18BIR	SIH-24BIR
UNITÀ ESTERNA		SOH-09BIR2	SOH-12BIR3	SOH-18BIR	SOH-24BIR
Detraibilità fiscale / Conto Termico					
Capacità Raffrescamento	kW	2,7 (0,5 - 3,3)	3,2 (0,9 - 3,6)	4,6 (1,0 - 5,3)	6,2 (1,8 - 6,9)
Capacità Riscaldamento	kW	2,8 (0,5 - 3,5)	3,4 (0,9 - 4,0)	5,2 (1,0 - 5,6)	6,5 (1,3 - 7,0)
Carico termico Teorico (PdesignC)	kW	2,7	3,2	4,60	6,20
Carico Termico Teorico (PdesignH) stag. calda	kW	2,6	2,7	3,70	4,70
Carico Termico Teorico (PdesignH) stag. media	kW	-	-	3,7	4,70
Intervallo di Funzionamento (Raffrescamento)	°C	-15~43	-15~43	-15~43	-15~43
Intervallo di Funzionamento (Riscaldamento)	°C	-15~24	-15~24	-15~24	-15~24
SEER / SCOP	W/W	6,80 / 4,20	6,5 / 4,1	6,40 / 4,00	6,80 / 4,00
Classe di Efficienza Energetica		A++/A+	A++/A+	A++/A+	A++/A+
EER/COP	W/W	3,72/4,09	3,43/3,90	3,39/3,88	3,40/3,40
Alimentazione		220-240 / 50Hz / 1phase	220-240 / 50Hz / 1phase	220-240 / 50Hz / 1phase	220-240 / 50Hz / 1phase
Corrente assorbita nominale (Raffrescamento)	A	3,45	4,14	5,90	7,60
Potenza assorbita nominale (Raffrescamento)	W	725	993	720	990
Corrente assorbita nominale (Riscaldamento)	A	3,19	3,87	5,80	7,60
Potenza assorbita nominale (Riscaldamento)	W	685	872	750	920
Corrente nominale	A	6,0	6,5	7,5	7,5
Potenza nominale	W	1500	1500	1900	2300
Quantità di refrigerante	kg/TonEqCO ₂	0,5 / 0,34	0,55 / 0,38	0,75 / 0,51	1,23 / 0,83
Tubazioni Liquido/Gas	mm (inch)	Φ6/Φ9.52 (1/4"/3/8")	Φ6/Φ9.52 (1/4"/3/8")	Φ6/Φ9.52 (1/4"/3/8")	Φ6/Φ12 (1/4"/1/2")
Lunghezza tubazioni Standard	m	5	5	5	5
Lunghezza tubazioni Min.	m	3	3	3	3
Lunghezza tubazioni Max.	m	15	20	15	15
Dislivello Max.	m	10	10	10	10
Carica aggiuntiva refrigerante	g/m	16	20	16	16
UNITÀ INTERNA		SIH-09BIR	SIH-12BIR3	SIH-18BIR	SIH-24BIR
Potenza nominale	W	20	20	50	35
Corrente nominale Max.	A	0,22	0,30	0,24	0,45
Livello potenza sonora	dB(A)	56/49/37/36	57/49/44/37	54/52/48/41	59/54/50/44
Livello pressione sonora (Min. ~ Max.)	dB(A)	40/37/26/23	42/36/32/26	44/38/34/31	48/44/40/34
Portata d'aria (Min. ~ Max.)	m ³ /h	280 / 550	320 / 590	550 / 850	900 / 350
Peso (netto/lordo)	kg	8,5/9,5	10,5/12,5	13,5/16,0	13,5/16,5
Dimensioni (LxAxP)	mm	773x250x185	849x289x215	970x300x225	970x300x225
UNITÀ ESTERNA		SOH-09BIR2	SOH-12BIR3	SOH-18BIR	SOH-24BIR
Livello potenza sonora	dB(A)	60	63	63	65
Livello pressione sonora	dB(A)	51	52	53	57
Portata d'aria	m ³ /h	1950	1950	1950	2800
Peso (netto/lordo)	kg	24,5/27	25/27,5	26,5/29,0	36,5/39,5
Dimensioni (LxAxP)	mm	732x555x330	732x555x330	732x555x330	873x555x376

SIH-09BIR, SIH-12BIR3

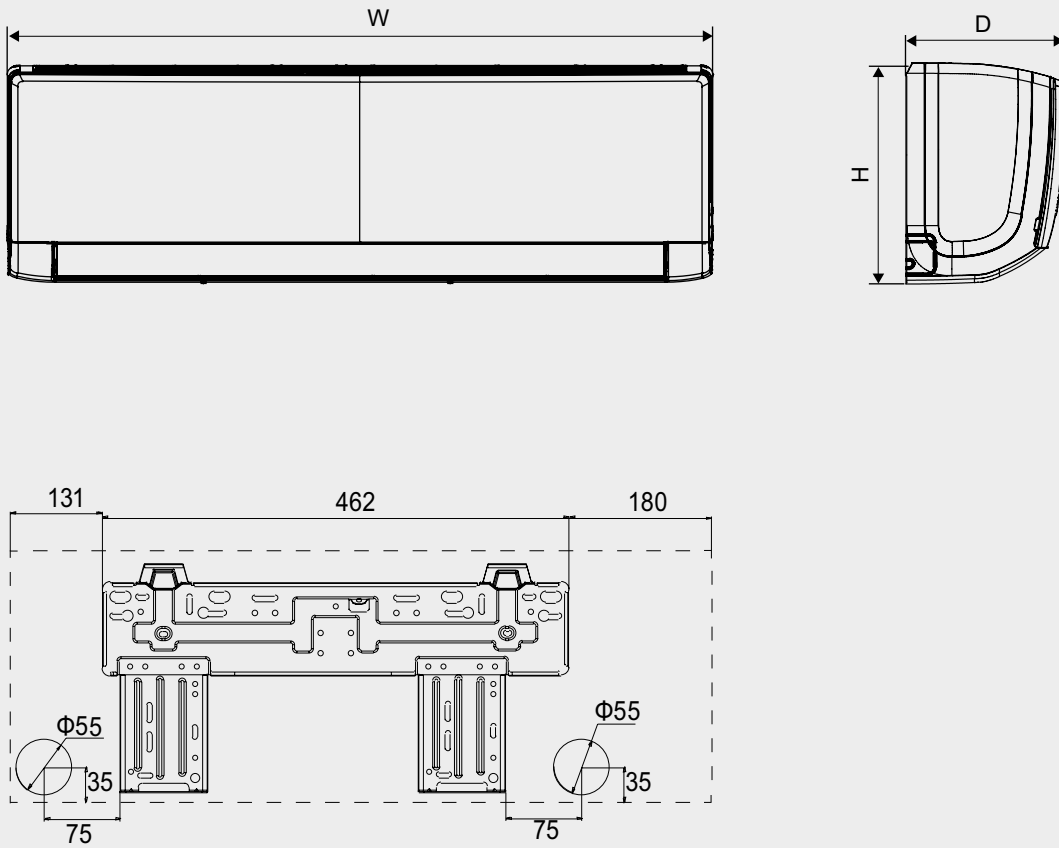

Model	W	H	D
SIH-09/12BIR(3)	773	250	185

Unità: mm

SIH-18BIR, SIH-24BIR

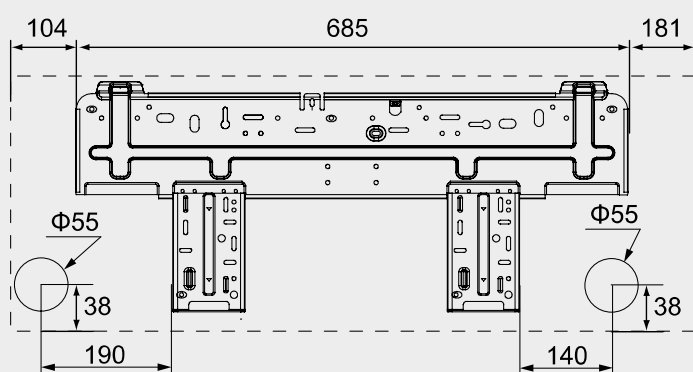
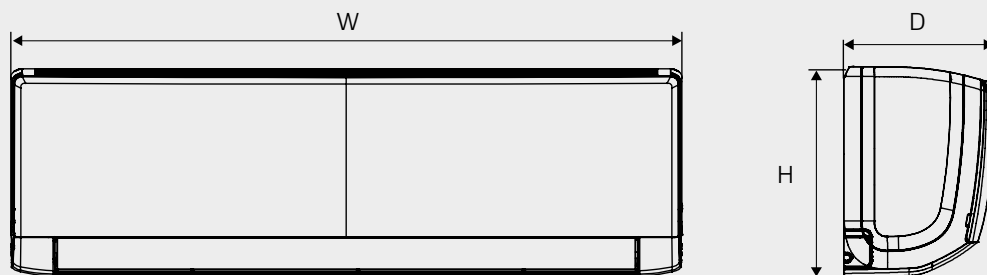

Model	W	H	D
SIH-18/24BIR	970	300	225

SOH-09BIR2, SOH-12BIR3

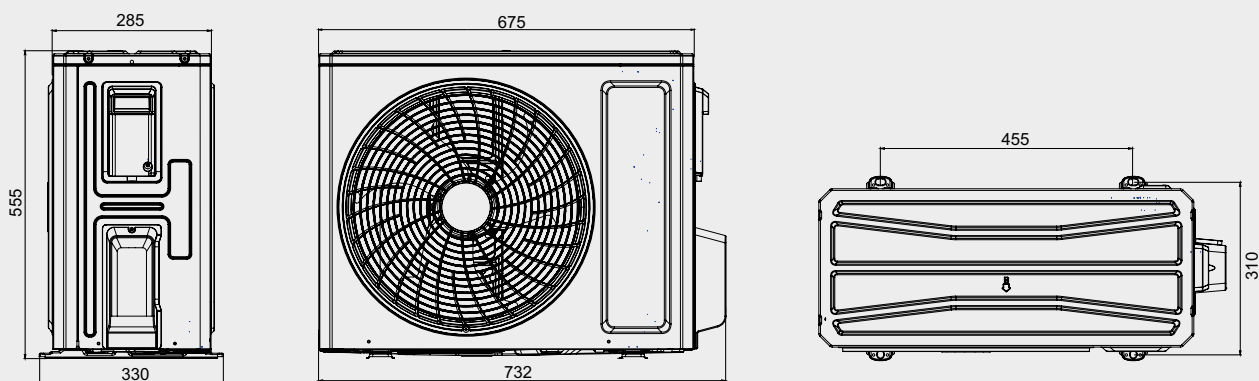

Unità: mm

SOH-18BIR, SOH-24BIR

SOH-18BIR

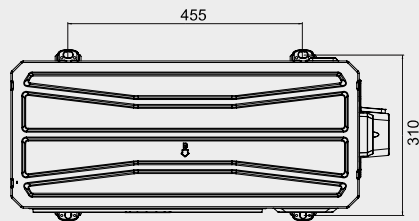
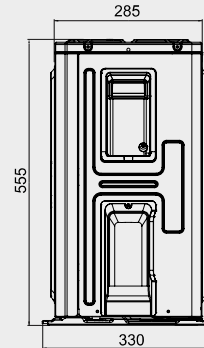
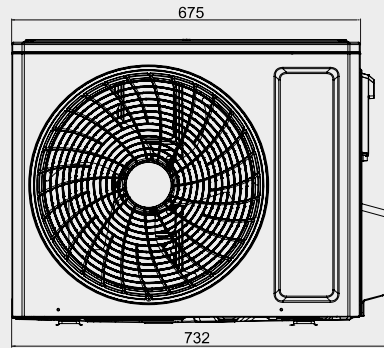

SOH-24BIR

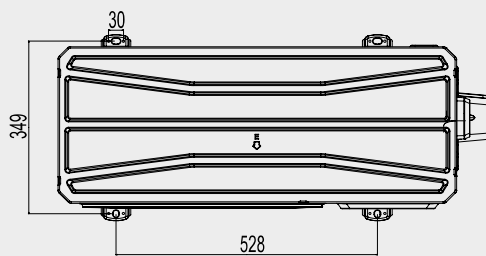
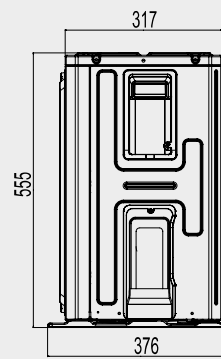
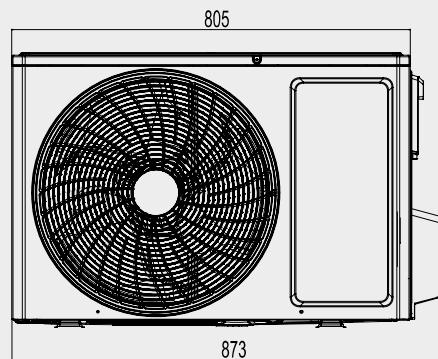

Unità: mm

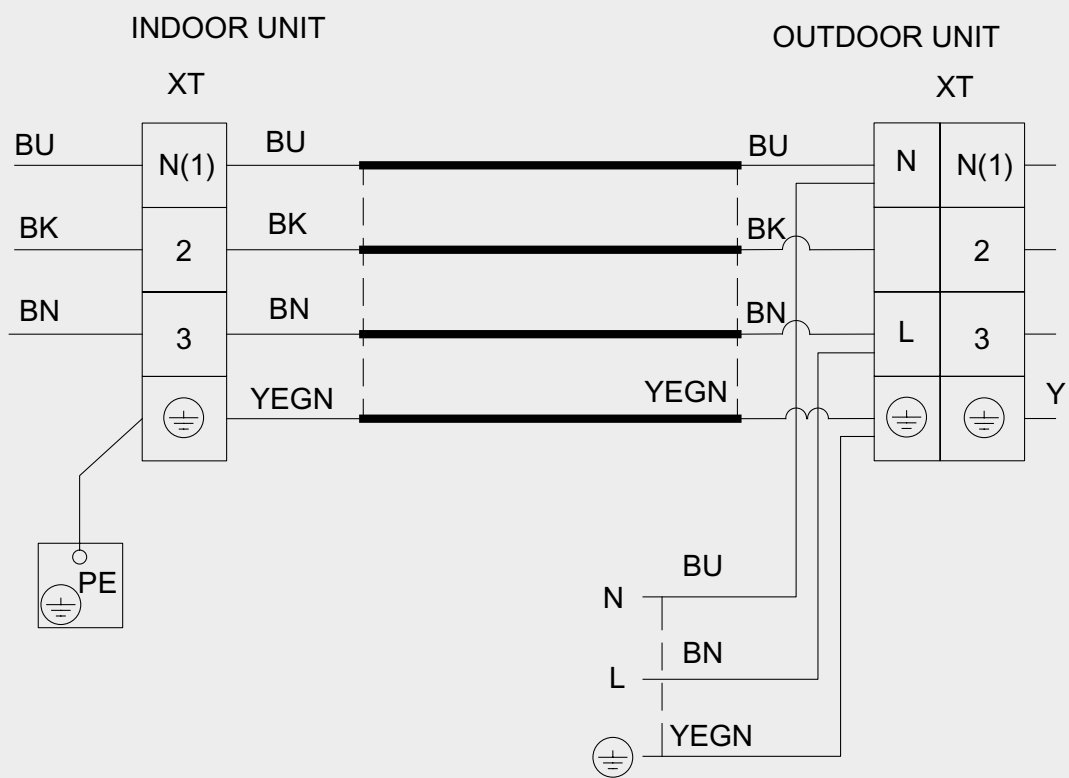

SERIE CONSOLE







CARATTERISTICHE

- Classe energetica A++ / A+
- Ventilazione a 7 velocità
- Scarico condensa reversibile
- Funzione "I FEEL"
- Riscaldamento a 8 °C
- Uscita dell'aria selezionabile





ACCESSORI IN DOTAZIONE

- Filtri alla catechina (SAF-OPWC4) e ai carboni attivi (SAF-OPWA4)
- Modulo Wi-Fi
- Telecomando retroilluminato

ACCESSORI OPZIONALI

	Modello	Descrizione
	SWC-02	Comando a filo per gamma residenziale multisplit / monosplit con programmazione settimanale - necessario cavo SC-H01
	SC-H01	Cavo connessione per comando SWC-02 con parete e console multi
	SCC-36	Comando centralizzato touch screen per uni split/multisplit/residenziale - necessario cavo SCC-36K
	SCC-36K	Cavo di comunicazione per comando centralizzato SCC-36



DC INVERTER
PLASMA+TEC

UNITÀ INTERNA		ASP-09BI	ASP-12BI	ASP-18BI
UNITÀ ESTERNA		ASP-09BI	ASP-12BI	ASP-18BI
Detraibilità fiscale / Conto Termico		 	 	
Capacità Raffrescamento	kW	2,7 (0,7 - 3,4)	3,5 (0,8 - 4,4)	5,2 (1,3 - 6,6)
Capacità Riscaldamento	kW	2,9 (0,6 - 3,5)	3,8 (1,1 - 4,4)	5,3 (1,1 - 6,8)
Carico termico Teorico (PdesignC)	kW	2,7	3,5	5,20
Carico Termico Teorico (PdesignH)	kW	2,6	3,2	5,00
Intervallo di Funzionamento (Raffrescamento)	°C	-15~43	-15~43	-15~43
Intervallo di Funzionamento (Riscaldamento)	°C	-22~24	-22~24	-22~24
SEER / SCOP	W/W	7,2 / 4,0	7,0 / 4,1	6,6 / 4,1
Classe di Efficienza Energetica		A+++ / A+	A+++ / A+	A+++ / A+
Consumo energetico annuo indicativo Raffrescamento / Riscaldamento	kWh	131 / 910	175 / 1093	276 / 1707
EER/COP	W/W	3,75 / 3,97	3,52 / 3,96	3,40 / 3,55
Alimentazione		220-240 / 50Hz / 1phase	220-240 / 50Hz / 1phase	220-240 / 50Hz / 1phase
Corrente assorbita nominale (Raffrescamento)	A	3,50	4,48	7,10
Potenza assorbita nominale (Raffrescamento)	W	720	1000	1550
Corrente assorbita nominale (Riscaldamento)	A	3,60	4,30	6,70
Potenza assorbita nominale (Riscaldamento)	W	730	960	1500
Corrente nominale	A	6,0	6,72	10,90
Potenza nominale	W	1350	1500	2500,00
Quantità di refrigerante	kg/TonEqCO ₂	0,55 / 0,37	0,75 / 0,51	0,95 / 0,64
Tubazioni Liquido/Gas	mm (inch)	Φ6/Φ9,52 (1/4"/3/8")	Φ6/Φ9,52 (1/4"/3/8")	Φ6/Φ12 (1/4"/1/2")
Lunghezza tubazioni Standard	m	5	5	5
Lunghezza tubazioni Min.	m	3	3	3
Lunghezza tubazioni Max.	m	20	20	25
Dislivello Max.	m	10	10	10
Carica aggiuntiva refrigerante	g/m	16	16	16

UNITÀ INTERNA		ASP-09BI	ASP-12BI	ASP-18BI
Deaumentificazione	l/h	0,8	1,2	1,8
Livello potenza sonora	dB(A)	50/48/42/34	52/50/46/35	57/55/51/42
Livello pressione sonora (Min. ~ Max.)	dB(A)	40/36/32/23	42/40/36/25	47/45/40/31
Portata d'aria (Min. ~ Max.)	m ³ /h	250/500	280/600	320/700
Peso (netto/lordo)	kg	15,5 / 18,5	15,5 / 18,5	15,5 / 18,5
Dimensioni (LxPxA)	mm	700×600×215	700×600×215	700×600×215

UNITÀ ESTERNA		ASP-09BI	ASP-12BI	ASP-18BI
Livello potenza sonora	dB(A)	60	62	65
Livello pressione sonora	dB(A)	52	52	57
Portata d'aria	m ³ /h	1600	2200	3200
Peso (netto/lordo)	kg	27,5 / 30,0	30,5 / 33,0	46 / 50,5
Dimensioni (LxPxA)	mm	782×540×320	848×596×320	965×700×396

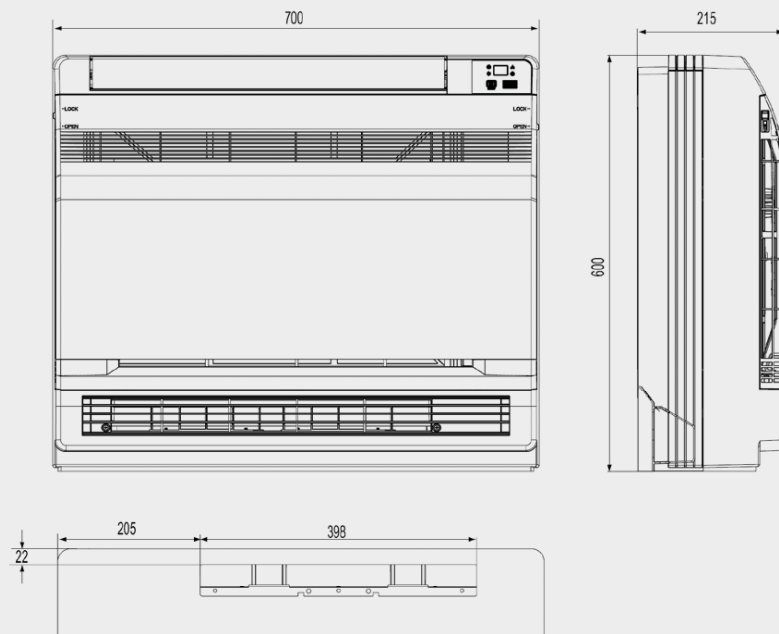
ASP-09BI, ASP-12BI, ASP-18BI



ASP-09BI

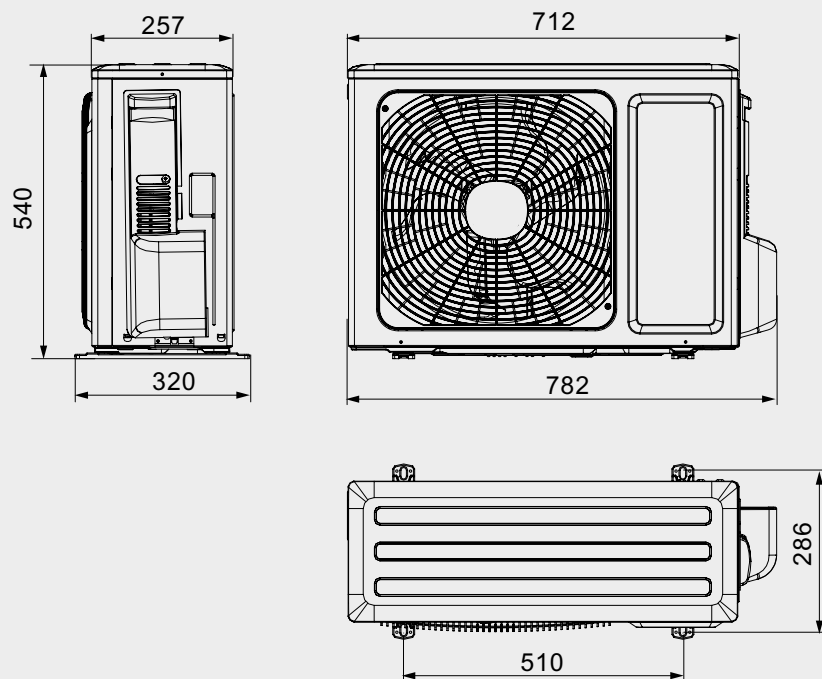

ASP-12BI

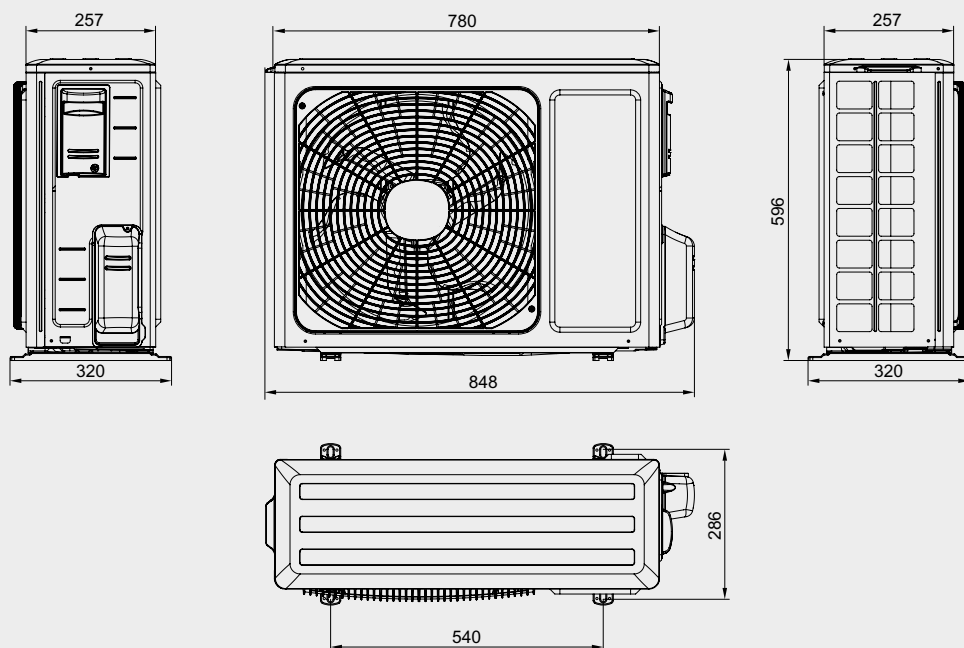

ASP-18BI

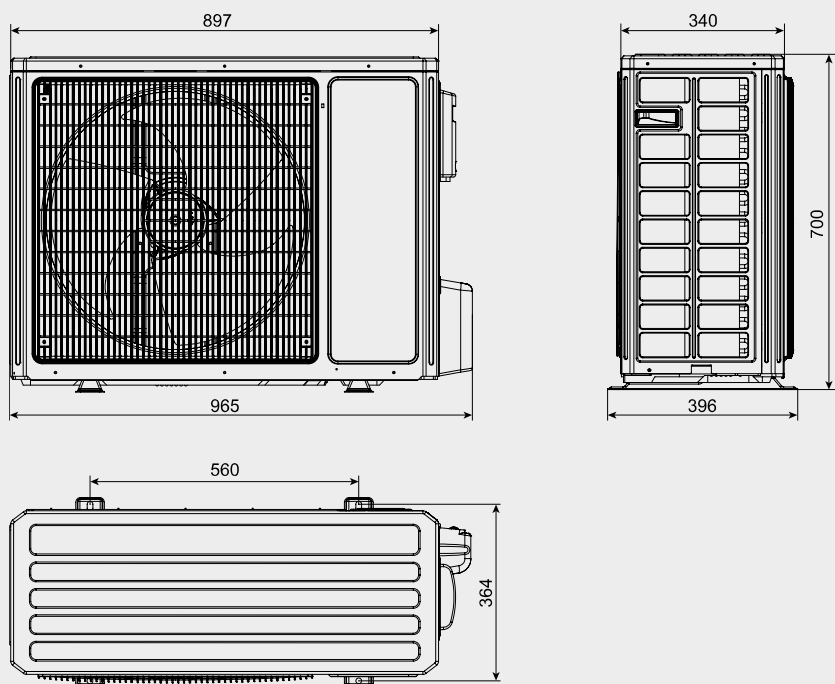

Unità: mm

MONOBLOCCO QUASAR



CARATTERISTICHE

- La nuova frontiera della climatizzazione, senza unità esterna, con tecnologia DC-Inverter
- Climatizzatore monoblocco, 4 funzioni in 1:
 - raffreddamento/riscaldamento
 - ventilatore/deumidificazione
- Unità monoblocco con cover in metallo
- Wifi di serie
- Unità silenziosa fino a 39 dB(A)
- Gas refrigerante R290
- Telecomando
- Display LCD
- Timer giornaliero



DC INVERTER

Wi Fi

MODELLO		ASM-12PI
Capacità nom. raffreddamento/riscaldamento	kW	3,5 / 2,9
Alimentazione	V/ph/Hz	220-240 / 1 / 50
Superficie ambiente	m2	25-30
Potenza nom. raffreddamento/riscaldamento	W	1350 / 815
Corrente nom. raffreddamento/riscaldamento	A	6,0 / 4,0
EER / COP	-	2,6 / 3,1
Classe di Efficienza Energetica	-	A / A+
Portata d'aria ventola interna (bassa-alta)	m3/h	520 / 280
Portata d'aria ventola esterna (bassa-alta)	m3/h	550 / 320
Livello di pressione sonora (alta/media/bassa/quiet)	dB(A)	47 / 46 / 43 / 39
Livello di pressione sonora max	dB(A)	55
Capacità di deumidificazione	l/h	1,2
Quantità di refrigerante R290	kg	0,29
Dimensioni (L x A x P)	mm	1000x585x205
Peso netto	kg	43,5
Intervallo temperatura di funzionamento raffreddamento	°C	-5~43
Intervallo temperatura di funzionamento riscaldamento	°C	-7~43



CLIMATIZZATORI PORTATILI



CARATTERISTICHE

- Funzione di protezione automatica
- Funzione di deumidificazione indipendente
- Filtro sostituibile
- Timer 24 ore
- Eco-compatibile
- Funzione di riavvio automatico
- Garanzia di 2 anni
- Telecomando
- Gas a basso GWP (Rispetta l'ambiente)

ACCESSORI IN DOTAZIONE

- Kit per finestre AMC-WINK

ACCESSORI OPZIONALI

- KIT PER INSTALLAZIONE A PARETE AMC-WK
Consente di fissare il tubo di scarico alla parete. L'aria calda viene espulsa attraverso un foro. Il kit include presa interna, presa esterna e una copertura.
- KIT PER FINESTRA WK-400A
Per l'installazione in prossimità di una finestra semiaperta. L'aria calda viene espulsa in totale sicurezza attraverso il tubo fisso, mentre il telo impedisce l'ingresso di aria calda nel locale. Adatto anche a lucernari con cerniere sul lato corto. Lunghezza totale: 4,0 m. Il kit include un velcro per l'installazione.
- Unità di controllo AK-15P
Consente di posizionare il climatizzatore all'esterno del locale in ambiente protetto dalle intemperie.



AMC-WINK



AMC-WK

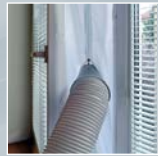

WK-400 A



AK-15P



DC INVERTER

MODELLO		AMC-11P	AMC-14P
Capacità in raffreddamento/riscaldamento	kW	3,0 / 3,0	4,0 / 4,0
Alimentazione	Hz / V	1~ / 50 / 220-240	1~ / 50 / 220-240
EER / COP		2,6 / 3,1	2,6 / 3,1
Classe energetica raffreddamento / riscaldamento		A / A++	A / A++
Livello di pressione sonora a 1 m	UI dB(A)	65	65
Dimensioni (LxAxP) / Peso netto	UI mm/kg	300 × 760 × 532 / 28,6	300 × 760 × 532 / 30,6
Intervallo temperatura di funzionamento (raffreddamento/riscaldamento)	°C	17-32 / 7-25	17-32 / 7-25



DEUMIDIFICATORI PORTATILI



CARATTERISTICHE

- Funzionamento silenzioso
- Aria più asciutta
- Minor consumo energetico
- Unità con bassi consumi elettrici
- Riavvio automatico
- Segnalazione serbatoio dell'acqua aperto
- Uscita acqua di scarico esterna
- Possibilità di scarico in continuo
- Avviso di troppo pieno vasca di raccolta condensa
- Garanzia di 2 anni
- Gas refrigerante R290 A basso GWP (Rispetta l'ambiente)





MODELLO		CFO-16P	CFO-20P	CFO-40P
Volume di deumidificazione	L/giorno	16	20	40
Alimentazione	Hz / V	1~ / 50 / 220-240	1~ / 50 / 220-240	1~ / 50 / 220-240
Potenza assorbita / Potenza assorbita max.		220 / 245	360 / 450	670 / 900
Corrente nominale		1,1	2,1	4
Livello di pressione sonora a 1 m	dB(A)	41 / 38	43 / 41 / 39	48 / 45 / 42
Volume serbatoio acqua	l	2,5	3,5	6,5
Metraglia locale ottimale	m ²	20	28	48
Dimensioni (LxAxP) / Peso netto	mm/kg	305 × 490 × 192 / 10,5	363 × 577 × 245 / 15,5	396 × 625 × 286 / 22,5
Intervallo temperatura di funzionamento	°C	5 ~ 32	5 ~ 32	5 ~ 32



PURIFICATORI D'ARIA



SP-75UV



SP-45AN

CARATTERISTICHE

- Filtro di purificazione multi-livello:
- Filtro HEPA H13
- Filtro ai carboni attivi
- Filtro lavabile
- Dotati di display LED che indica la qualità dell'aria nell'ambiente tramite codice colore
- Dotati di generatori di ioni negativi
- SP-75UV è dotato di Luce UV
- Funzione Timer, Sleep, Turb

ACCESSORI OPZIONALI

- Kit Filtri di ricambio SPF-45N
- Kit Filtri di ricambio SPF-75



SP-75UV



SP-45AN



MODELLO		SP-75UV	SP-45AN
Metratura locale ottimale	m ²	75	10 - 45
Alimentazione	Hz / V	1~ / 50 / 220-240	1~ / 50 / 220-240
Volume depurazione	m ³ /h	600	340
Livello di pressione sonora	dB(A)	22-57 (max)	19 - 51 (Funzionamento silenzioso)
Dimensioni (LxAxP) / Peso netto	mm/kg	320 x 745 x 320 / 9,7	374 x 594 x 201 / 6,8
Intervallo temperatura di funzionamento	°C	0 ~ 40	0 ~ 40

>
FILTRI
 SP-45AN



-  > NIENTE **BATTERI**
-  > NIENTE **MUFFE**
-  > NIENTE **ALLERGENI**
-  > NIENTE **POLVERE**
-  > NIENTE **FUMO**

SERIE CAMPER E ROULOTTE



CARATTERISTICHE

- Possibilità di gestione tramite rete WiFi
- Temperatura d'esercizio tra -5~46 °C
- Per tetti con uno spessore di 30-80 mm
- Alimentazione 220-240V/50Hz/1Ph
- Unità interna a spessore ridotto
- Protezione del compressore
- Comando manuale e remote
- Modalità raffrescamento, riscaldamento e deumidificazione ad alta potenza
- Funzionamento silenzioso
- Possibilità di chiudere le bocchette dell'aria
- Telecomando
- Lampada LED incorporata

ACCESSORI OPZIONALI

- Adattatore in plastica ASV-PA per unità esterna. Consigliato per l'installazione del climatizzatore ASV-25/35BS in un foro da 40x40 cm.



MODELLO		ASV-25BS	ASV-35BS
Capacità nom. raffreddamento/riscaldamento	kW	2,6 / 2,4	3,6 / 3,4
Alimentazione	Hz / V	1~ / 50 / 220-240	1~ / 50 / 220-240
EER / COP	-	2,3 / 2,2	2,8 / 2,7
Livello di pressione sonora a 1m	ID	dB(A)	53 / 47 / 42
	OD	dB(A)	53
Dimensioni (LxAxP) / Peso netto	ID	mm/kg	610 x 49 x 485 / 2,7
	OD	mm/kg	1077 x 283 x 720 / 35,0
Intervallo temperatura di funzionamento (raffreddamento/riscaldamento)	°C	18 ~ 46 / -5 ~ 24	18 ~ 46 / -5 ~ 24



>
UNITÀ INTERNA
 DAL DESIGN
 ULTRA SOTTILE
 E INNOVATIVO

SERIE IMBARCAZIONI



CARATTERISTICHE

- Design compatto per ridurre l'ingombro
- Alimentazione a 50/60 Hz
- COP più elevato rispetto alle unità raffreddate ad aria
- Trattamento anti-corrosione e anti-ruggine
- Materiale isolante termico di elevata qualità
- Intervallo temperatura di funzionamento:
 - Raffrescamento: 16-43 °C
(acqua in ingresso 10-35 °C) per ASB-12°
 - Riscaldamento: -10~30 °C
(acqua in ingresso 4~25 °C)
- Unità di controllo cablata
- Telecomando di serie

R410A**Blue
Fin**

MODELLO		ASB-05A	ASB-09A	ASB-12A
Capacità nom. raffreddamento/riscaldamento	kW	1,1 / 1,4	2,1 / 2,2	3,1 / 3,2
Alimentazione	Hz / V	1~ / 50 / 220-240	1~ / 50 / 220-240	1~ / 50 / 220-240
EER / COP	-	2,0 / 2,6	2,3 / 2,5	2,8 / 2,9
Livello di pressione sonora a 1m	ID dB(A)	58	58	58
Dimensioni (LxAxP) / Peso netto	ID mm/kg	285 x 408 x 295 / 25,5	380 x 408 x 310 / 28,0	380 x 420 x 330 / 33,0
Intervallo temperatura di funzionamento (raffreddamento/riscaldamento)	°C	16~43 / -10~30	16~43 / -10~30	16~43 / -10~30

MODELLO		ASB-16A	ASB-24A
Capacità nom. raffreddamento/riscaldamento	kW	3,2 / 4,0	6,4 / 6,7
Alimentazione	Hz / V	1~ / 50 / 220-240	1~ / 50 / 220-240
EER / COP	-	2,7 / 3,1	4,4 / 3,8
Livello di pressione sonora a 1m	ID dB(A)	62	60
Dimensioni (LxAxP) / Peso netto	ID mm/kg	450 x 465 x 330 / 37,5	595 x 529 x 386 / 60,0
Intervallo temperatura di funzionamento (raffreddamento/riscaldamento)	°C	16~43 / -10~30	16~43 / -10~30



ESPANSIONE DIRETTA

SISTEMI MULTISPLIT

SERIE MULTI VARIABLE



N° Unità interne collegabili		2	
UNITÀ ESTERNA		MV-E14BI2	MV-E18BI2
Alimentazione	V-Hz-Ph	220-240 / 50Hz / 1phase	220-240 / 50Hz / 1phase
Capacità Raffrescamento	kW	4,2 (2,1 - 4,4)	5,3 (2,1 - 5,8)
Capacità Riscaldamento	kW	4,4 (2,5 - 5,4)	5,6 (2,6 - 6,0)
SEER/ SCOP (stagione media)	W/W	7,20/4,20	7,20/4,20
Classe di Efficienza Energetica		A++/A+	A++/A+
Corrente assorbita nominale (Raffrescamento)	A	4,88	6,56
Potenza assorbita nominale (Raffrescamento)	W	1100	1480
Corrente assorbita nominale (Riscaldamento)	A	4,44	5,55
Potenza assorbita nominale (Riscaldamento)	W	970	1250
Corrente nominale	A	10	11
Potenza nominale	W	2250	2500
Portata d'aria	m ³ /h	2300	2300
Livello pressione sonora	dB(A)	52	54
Livello potenza sonora	dB(A)	62	64
Dimensioni (LxPxA)	mm	822 x 352 x 550	822 x 352 x 550
Imballo (LxPxA)	mm	872 x 398 x 620	872 x 398 x 620
Peso (netto/lordo)	kg	30 / 32,5	32 / 34,5
GWP		675	675
Quantità di refrigerante (R32)	kg/TonEQCO ₂	0,75 /0,51	0,90 / 0,61
Tubazioni Liquido/Gas	mm (inch)	Ø6/Ø9.52 (1/4"/3/8") x2	Ø6/Ø9.52 (1/4"/3/8") x2
Lunghezza tubazioni	m	10	10
Carica aggiuntiva	g/m	20	20
Lunghezza totale tubazioni Max	m	40	40
Dislivello tra UI-UE Max	m	20	20
Dislivello tra UI-UI Max	m	15	15
Limiti operativi Raffrescamento	°C	-15~43	-15~43
Limiti operativi Riscaldamento	°C	-22~24	-22~24

CARATTERISTICHE

- Funzione di riavvio automatico
- Resistenze antigelo su chassis + Resistenza preriscaldamento compressore
- Modalità sbrinamento automatica
- Possibilità di Multimach flessibile
- Funzionamento fino a basse temperature esterne

ACCESSORI IN DOTAZIONE

- Tappi di scarico
- Adattatore scarico condensa



DC INVERTER

3	4	4	5	5
MV-E21BI2	MV-E24BI2	MV-E28BI2	MV-E36BI2	MV-E42BI2
220-240 / 50Hz / 1phase	220-240 / 50Hz / 1phase	220-240 / 50Hz / 1phase	220-240 / 50Hz / 1phase	220-240 / 50Hz / 1phase
6,1 (2,2 - 7,3)	7,1 (2,3 - 8,5)	8,0 (2,3 - 10,3)	10,5 (2,1 - 11,0)	12,1 (2,1 - 13,6)
6,5 (3,6 - 8,5)	8,6 (3,7 - 8,8)	9,5 (3,7 - 10,3)	12,0 (2,6 - 13,0)	13,0 (2,6 - 14,0)
7,80/4,30	7,10/4,30	7,20/4,20	6,1/4,0	6,1/4,0
A++/A+	A++/A+	A++/A+	A++/A+	A++/A+
6,57	8,35	9,41	15,42	16,43
1480	1880	2120	3500	3590
6,57	9,89	9,77	15,2	16,22
1430	2230	2200	3750	3550
12,9	15	15,97	20	20
2900	3400	3600	4880	5300
3800	3800	3800	7200	7200
58	58	58	60	60
68	68	68	70	70
964 x 402 x 660	964 x 402 x 660	964 x 402 x 660	1087 x 440 x 1106	1087 x 440 x 1106
1032 x 456 x 737	1032 x 456 x 737	1032 x 456 x 737	1158 x 493 x 1235	1158 x 493 x 1235
47,5 / 52	47,5 / 52	51 / 55,5	90,0 / 98,0	90,0 / 98,0
675	675	675	675	675
1,60 / 1,08	1,70 / 1,15	1,80 / 1,22	2,75 / 1,86	2,75 / 1,86
Φ6/Φ9.52 (1/4"/3/8") x3	Φ6/Φ9.52 (1/4"/3/8") x3	Φ6/Φ9.52 (1/4"/3/8") x4	Φ6/Φ9.52 (1/4"/3/8") x4	Φ6/Φ9.52 (1/4"/3/8") x5
30	30	40	40	40
20	20	20	20	20
60	60	70	75	75
20	20	20	25	25
15	15	15	7,5	7,5
-15~43	-15~43	-15~43	-15~43	-15~43
-22~24	-22~24	-22~24	-20~24	-20~24

SISTEMI MULTISPLIT UNITÀ INTERNE



COMANDI





■ Telecomando incluso

MARVIN

UNITÀ INTERNA		SIH-09BIM*	SIH-13BIM*	SIH-18BIM*	SIH-24BIM*
Alimentazione		220-240 / 50Hz / 1phase			
Capacità Raffrescamento	kW	2,7	3,51	5,2	7
Capacità Riscaldamento	kW	3	3,81	5,3	7,4
Potenza nominale	W	15	15	45	45
Corrente nominale Max.	A	0,22	0,20	0,25	0,25
Livello potenza sonora	dB(A)	58/45/36/33	60/47/39/33	60/50/39/36	65/55/48/42
Livello pressione sonora (Max. ~ Min.)	dB(A)	38/31/22/19	41/33/25/19	45/37/26/23	48/40/33/27
Portata d'aria (Min. ~ Max.)	m³/h	390/610	390/680	450/1000	400/1000
Peso (netto/lordo)	kg	9,5/11,5	9,5/11,5	12,5/15	13/15,5
Dimensioni (LxAxP)	mm	837×293×200	837×293×200	993×311×222	993×311×222
Tubazioni Liquido/Gas	mm (inch)	Φ6/Φ9.52 (1/4"/3/8")	Φ6/Φ9.52 (1/4"/3/8")	Φ6/Φ9.52 (1/4"/3/8")	Φ6/Φ16 (1/4"/5/8")

*Disponibile in vari colori: SIH-xxBIMW - bianco, SIH-xxBIMN - blue navy, SIH-xxBIMS - argento, SIH-xxBIMC - champagne

ACCESSORI OPZIONALI

	Modello	Descrizione
	SWC-02	Comando a filo per gamma residenziale multisplit / monosplit con programmazione settimanale - necessario cavo SC-H01
	SC-H01	Cavo connessione per comando SWC-02 con parete e console multi
	SCC-36	Comando centralizzato touch screen per uni split/multisplit/residenziale - necessario cavo SCC-36K
	SCC-36K	Cavo di comunicazione per comando centralizzato SCC-36



COMANDI





■ Telecomando incluso

TERREL

UNITÀ INTERNA		SIH-09BIT*	SIH-13BIT*	SIH-18BIT*	SIH-24BIT*
Alimentazione		220-240 / 50Hz / 1phase			
Capacità Raffrescamento	kW	2,7	3,51	5,2	7
Capacità Riscaldamento	kW	3	3,81	5,3	7,4
Potenza nominale	W	20	20	35	35
Corrente nominale Max.	A	0,31	0,31	0,35	0,35
Livello potenza sonora	dB(A)	54/48/43/37	57/50/44/37	59/57/52/45	58/55/49/43
Livello pressione sonora (Max. ~ Min.)	dB(A)	38/36/31/25	42/38/32/25	45/43/38/31	48/45/39/33
Portata d'aria (Min. ~ Max.)	m³/h	390/610	360/700	470/800	390/660
Peso (netto/lordo)	kg	11/13	11/13	13,5/16,5	17,5/21
Dimensioni (LxAxP)	mm	889×294×212	889×294×212	1013×307×221	1122×329×247
Tubazioni Liquido/Gas	mm (inch)	Φ6/Φ9.52 (1/4"/3/8")	Φ6/Φ9.52 (1/4"/3/8")	Φ6/Φ12 (1/4"/1/2")	Φ6/Φ16 (1/4"/5/8")

*Disponibile in vari colori: SIH-xxBITW - bianco, SIH-xxBITB - nero, SIH-xxBITS - argento, SIH-xxBITC - champagne

ACCESSORI OPZIONALI

	Modello	Descrizione
	SWC-02	Comando a filo per gamma residenziale multisplit / monosplit con programmazione settimanale - necessario cavo SC-H01
	SC-H01	Cavo connessione per comando SWC-02 con parete e console multi
	SCC-36	Comando centralizzato touch screen per uni split/multisplit/residenziale - necessario cavo SCC-36K
	SCC-36K	Cavo di comunicazione per comando centralizzato SCC-36







COMANDI

- Telecomando incluso
- Sulla taglia 7K-9K non è disponibile il contatto pulito
- SWC-02 e SCC-36 non compatibili con le taglie 7k-9k
- Sul modello SIH-07BIK per controllo tramite WiFi necessario modulo opzionale SWM-04

KEYON

UNITÀ INTERNA		SIH-07BIK	SIH-09BIK	SIH-12BIK	SIH-18BIK	SIH-24BIK
Alimentazione		220-240 / 50Hz / 1phase				
Capacità Raffrescamento	kW	2,2 (0,3-2,8)	2,7 (0,6 - 3,4)	3,2 (0,9 - 3,7)	4,6 (1,0 - 5,3)	6,2 (1,8 - 6,4)
Capacità Riscaldamento	kW	2,4 (0,6-2,9)	2,8 (0,6 - 3,7)	3,4 (0,9 - 4,1)	5,2 (1,0 - 5,7)	6,4 (1,6 - 6,6)
Potenza nominale	W	20	20	20	20	20
Corrente nominale Max.	A	0,22	0,22	0,30	0,45	0,35
Livello potenza sonora	dB(A)	55/49/45/34	55/48/44/36	57/48/45/37	54/52/48/41	59/54/50/44
Livello pressione sonora (Max. ~ Min.)	dB(A)	39/37/33/22	40/38/34/23	41/38/35/23	44/42/38/31	48/44/40/34
Portata d'aria (Min. ~ Max.)	m³/h	290/550	290/550	390/680	550/850	520/850
Peso (netto/lordo)	kg	7,5/9,0	8,5/10	10,5/12,5	13,5/16	13,5/16
Dimensioni (LxAxP)	mm	696×251×190	770×251×190	849×289×215	972×300×225	972×300×225
Tubazioni Liquido/Gas	mm (inch)	Φ6/Φ9.52 (1/4"/3/8")	Φ6/Φ9.52 (1/4"/3/8")	Φ6/Φ9.52 (1/4"/3/8")	Φ6/Φ9.52 (1/4"/3/8")	Φ6/Φ16 (1/4"/5/8")

ACCESSORI OPZIONALI

	Modello	Descrizione
	SWM-04	Modulo Wi-Fi necessario per modello SIH-07BIK
	SWC-02	Comando a filo per gamma residenziale multisplit / monosplit con programmazione settimanale - necessario cavo SC-H01
	SC-H01	Cavo connessione per comando SWC-02 con parete e console multi
	SCC-36	Comando centralizzato touch screen per uni split/multisplit/residenziale - necessario cavo SCC-36K
	SCC-36K	Cavo di comunicazione per comando centralizzato SCC-36



COMANDI

- Telecomando incluso
- Per controllo tramite WiFi necessario modulo opzionale SWM-04
- Contatto pulito non disponibile
- SWC-02 e SCC-36 non compatibili

RAY

UNITÀ INTERNA		SIH-09BIR	SIH-12BIR3	SIH-18BIR	SIH-24BIR
Alimentazione		220-240 / 50Hz / 1phase			
Capacità Raffrescamento	kW	2,5 (0,5 - 3,3)	3,2 (0,9 - 3,6)	4,6	4,6
Capacità Riscaldamento	kW	2,8 (0,5 - 3,5)	3,4 (0,9 - 4,0)	5,2	5,2
Potenza nominale	W	20	20	n.d.	n.d.
Corrente nominale Max.	A	0,22	0,30	n.d.	n.d.
Livello potenza sonora	dB(A)	55/48/44/34	57/49/44/37	54/52/48/41	59/54/50/44
Livello pressione sonora (Max. ~ Min.)	dB(A)	38/36/32/22	42/36/32/26	44/38/34/31	48/44/40/34
Portata d'aria (Min. ~ Max.)	m³/h	250 / 500	320 / 590	550 / 850	350 / 900
Peso (netto/lordo)	kg	7,5/8,5	10,5/12,5	13,5/16,0	13,5/16,5
Dimensioni (LxAxP)	mm	698×250×185	849×289×215	970×300×225	970×300×225
Tubazioni Liquido/Gas	mm (inch)	Φ6/Φ9.52 (1/4"/3/8")	Φ6/Φ9.52 (1/4"/3/8")	Φ6/Φ9.52 (1/4"/3/8")	Φ6/Φ12 (1/4"/1/2")

ACCESSORI OPZIONALI

	Modello	Descrizione
	SWM-04	Modulo Wi-Fi

SISTEMI MULTISPLIT UNITÀ INTERNE







COMANDI

■ Telecomando incluso

CONSOLE

UNITÀ INTERNA	MV-P09BI	MV-P12BI	MV-P18BI
Alimentazione	220-240 / 50Hz / 1phase		
Capacità Raffrescamento	kW 2,7 (0,7 - 3,4)	3,5 (0,8 - 4,4)	5,2 (1,3 - 6,6)
Capacità Riscaldamento	kW 2,9 (0,6 - 3,5)	3,8 (1,1 - 4,4)	5,3 (1,1 - 6,8)
Deumidificazione	l/h 0,8	1,2	1,8
Livello potenza sonora	dB(A) 50/48/42/34	52/50/46/35	57/55/51/42
Livello pressione sonora (Max. ~ Min.)	dB(A) 40/36/32/23	42/40/36/25	47/45/40/31
Portata d'aria (Min. ~ Max.)	m ³ /h 250/500	280/600	320/700
Peso (netto/lordo)	kg 15,5 / 18,5	15,5 / 18,5	15,5 / 18,5
Dimensioni (LxAxP)	mm 700×600×215	700×600×215	700×600×215
Tubazioni Liquido/Gas	mm (inch) Ø6/Ø9.52 (1/4"/3/8")	Ø6/Ø9.52 (1/4"/3/8")	Ø6/Ø12 (1/4"/1/2")

ACCESSORI OPZIONALI

	Modello	Descrizione
	SWC-02	Comando a filo per gamma residenziale multisplit / monosplit con programmazione settimanale - necessario cavo SC-H01
	SC-H01	Cavo connessione per comando SWC-02 con parete e console multi
	SCC-36	Comando centralizzato touch screen per uni split/multisplit/residenziale - necessario cavo SCC-36K
	SCC-36K	Cavo di comunicazione per comando centralizzato SCC-36







COMANDI

■ Telecomando incluso

SOFFITTO/PAVIMENTO

UNITÀ INTERNA	MV-F09BI	MV-F12BI	MV-F18BI	MV-F24BI
Alimentazione	220-240 / 50Hz / 1phase			
Capacità Raffrescamento	kW 2,6	3,5	4,5	7,1
Capacità Riscaldamento	kW 2,7	4,0	5,0	8,0
Deumidificazione	l/h 0,8	1,4	1,8	2,5
Livello potenza sonora	dB(A) 52/49/44/40	52/49/44/40	52/49/44/40	52/49/44/41
Livello pressione sonora (Max. ~ Min.)	dB(A) 38/35/30/26	38/35/30/26	38/35/30/26	38/35/30/26
Portata d'aria (Min. ~ Max.)	m ³ /h 420 / 700	420 / 700	410 / 680	720 / 950
Peso (netto/lordo)	kg 25/30	25/30	25,5/30,5	33/40
Dimensioni (LxAxP)	mm 235×870×665	235×870×665	235×870×665	1200×665×235
Tubazioni Liquido/Gas	mm (inch) Ø6/Ø9.52 (1/4"/3/8")	Ø6/Ø12 (1/4"/1/2")	Ø6/Ø12 (1/4"/1/2")	Ø9.52/Ø16 (3/8"/5/8")

ACCESSORI OPZIONALI

	Modello	Descrizione
	SWC-04	Comando a filo con wifi per gamma interne multisplit - necessario cavo SC-CDF
	SWC-02	Comando a filo per gamma residenziale multisplit / monosplit con programmazione settimanale - necessario cavo SC-CDF
	SC-CDF	Cavo connessione per comandi SWC-04 e SWC-02 con cassette canalizzate e soff/pav
	SCC-36	Comando centralizzato touch screen per uni split/multisplit/residenziale - necessario cavo SCC-36K
	SCC-36K	Cavo di comunicazione per comando centralizzato SCC-36







COMANDI

- Telecomando incluso

CASSETTA A 4 VIE

UNITÀ INTERNA	MV-C12BI2	MV-C18BI2	MV-C24BI2
Alimentazione	220-240 / 50Hz / 1phase		
Capacità Raffrescamento	kW 3,5	5,0	7,0
Capacità Riscaldamento	kW 4,0	5,5	8,0
Livello potenza sonora	dB(A) 57/52/48/44	59/52/48/44	61/57/55/32
Livello pressione sonora (Max. ~ Min.)	dB(A) 41/36/32/28	43/36/32/28	44/43/40/37
Portata d'aria (Min. ~ Max.)	m ³ /h 350 / 560	350 / 650	800 / 1100
Peso (netto/lordo)	kg 17/22	17/22	29/36
Dimensioni (LxAxP)	mm 570×265×570	570×265×570	840×240×840
Griglia	mm 60×60	60×60	90×90
Tubazioni Liquido/Gas	mm (inch) Ø6/Ø9.52 (1/4"/3/8")	Ø6/Ø12 (1/4"/1/2")	Ø6/Ø16 (1/4"/5/8")

ACCESSORI OPZIONALI

	Modello	Descrizione
	SWC-04	Comando a filo con wifi per gamma interne multisplit - necessario cavo SC-CDF
	SWC-02	Comando a filo per gamma residenziale multisplit / monosplit con programmazione settimanale - necessario cavo SC-CDF
	SC-CDF	Cavo connessione per comandi SWC-04 e SWC-02 con cassette canalizzate e soff/pav
	SCC-36	Comando centralizzato touch screen per uni split/multisplit/residenziale - necessario cavo SCC-36K
	SCC-36K	Cavo di comunicazione per comando centralizzato SCC-36





COMANDI

- Telecomando incluso
- Comando a filo SWC-04 di serie con WiFi

CANALIZZATA ALTA PREVALENZA

UNITÀ INTERNA	MV-D09BIP	MV-D12BIP	MV-D18BIP	MV-D24BIP
Alimentazione	220-240 / 50Hz / 1phase			
Capacità Raffrescamento	kW 2,6	3,5	5,0	7,0
Capacità Riscaldamento	kW 2,8	4,0	5,5	8,0
Livello potenza sonora	dB(A) 57/53/51/50	55/51/49/48	57/54/53/50	62/57/55/53
Livello pressione sonora (Max. ~ Min.)	dB(A) 41/37/35/34	39/37/34/32	41/38/37/34	45/40/38/36
Portata d'aria (Min. ~ Max.)	m ³ /h 520 / 700	380 / 650	730 / 880	900 / 1500
Peso (netto/lordo)	kg 18.5/22.5	19/23	25/30	31/36
Dimensioni (LxAxP)	mm 710×200×450	710×200×450	1010×200×450	900×260×655
Tubazioni Liquido/Gas	mm (inch) Ø6/Ø9.52 (1/4"/3/8")	Ø6/Ø9.52 (1/4"/3/8")	Ø6/Ø12 (1/4"/1/2")	Ø6/Ø16 (1/4"/5/8")
Pressione statica esterna nom/min-max	Pa 25-60	25-60	25-60	25-125

ACCESSORI OPZIONALI

	Modello Sinclair	Descrizione
	SWC-02	Comando a filo per gamma residenziale multisplit / monosplit con programmazione settimanale - necessario cavo SC-CDF
	SC-CDF	Cavo connessione per comandi SWC-04 e SWC-02 con cassette canalizzate e soff/pav
	SCC-36	Comando centralizzato touch screen per uni split/multisplit/residenziale - necessario cavo SCC-36K
	SCC-36K	Cavo di comunicazione per comando centralizzato SCC-36

MV-E14BI2, MV-E18BI2, MV-E21BI2, MV-E24BI2, MV-E28BI2, MV-E36BI2, MV-E42BI2

MV-E14BI2, MV-E18BI2

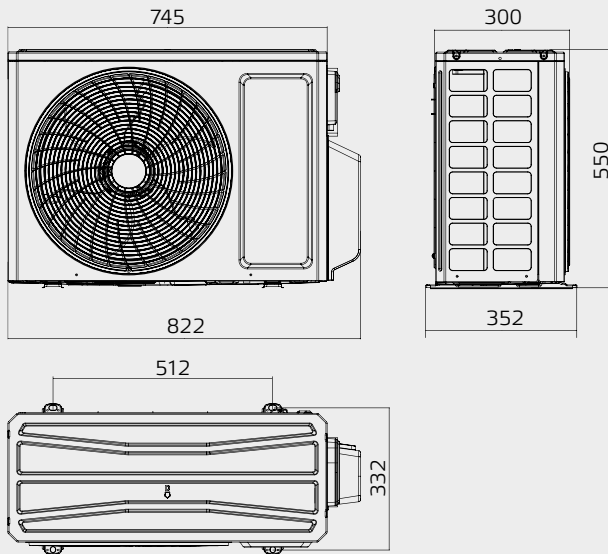

MV-E21BI2, MV-E24BI2, MV-E28BI2

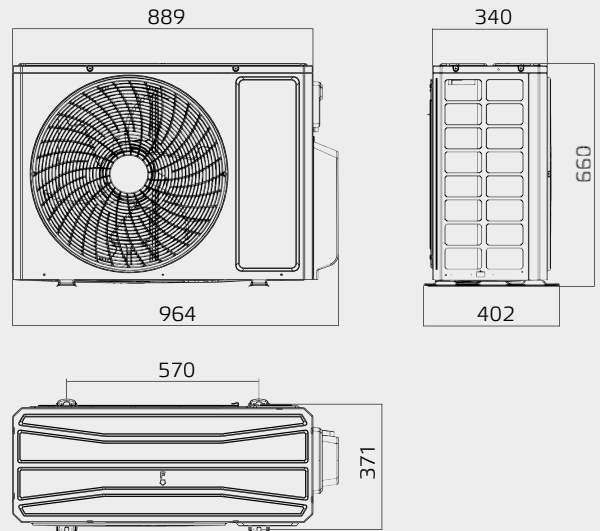

MV-E36BI2, MV-E42BI2

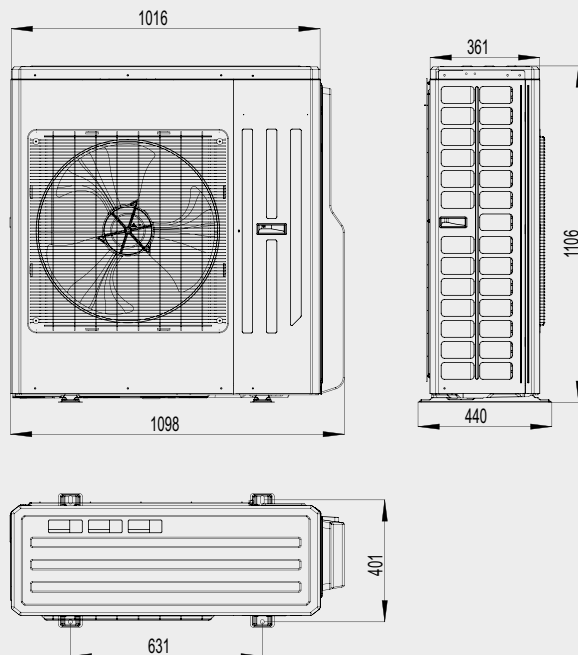

Unità: mm

SISTEMI MULTISPLIT

UNITÀ INTERNE (Per dimensionali e schemi elettrici delle interne a parete e console, fare riferimento alle combinazioni monosplit, pag.16 e seguenti)

DIMENSIONALI SOFFITTO/PAVIMENTO

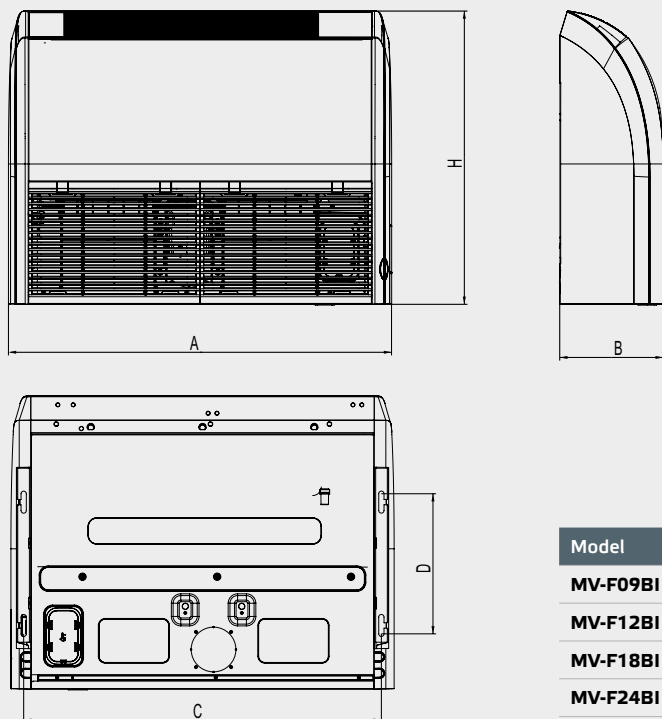

Model	A	B	C	D	E
MV-F09BI					
MV-F12BI	870	235	812	318	665
MV-F18BI					
MV-F24BI	1200	235	1142	318	665

DIMENSIONALI CASSETTA A 4 VIE

MV-C12BI

MV-C18BI

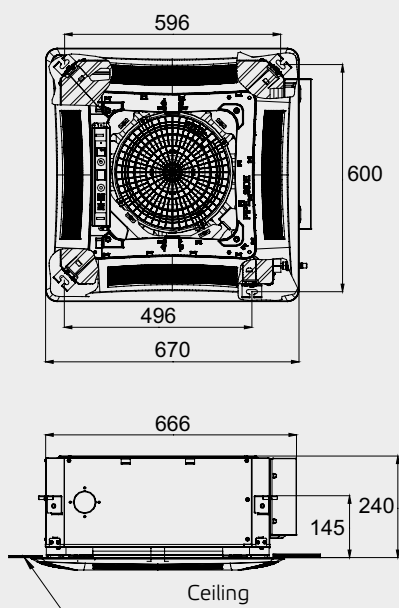

MV-C24BI

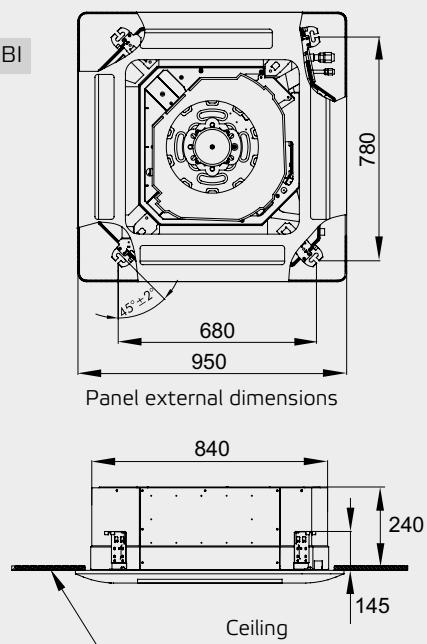

Unità: mm

MV-C12BI2

MV-C18BI2

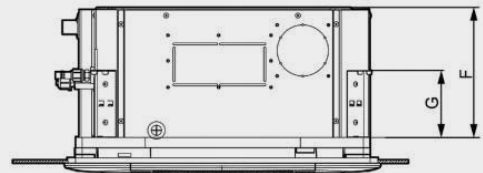
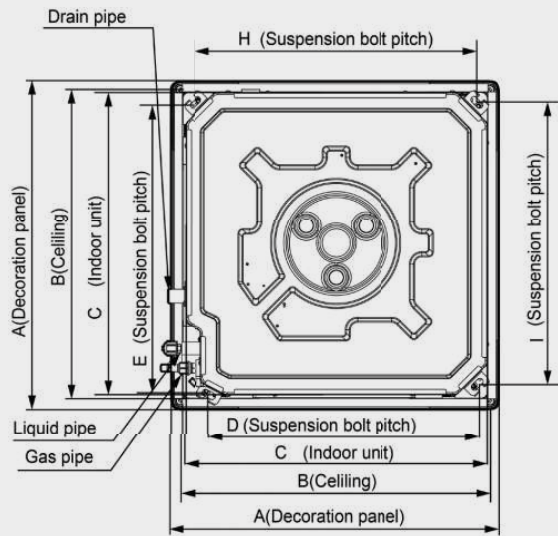

Model	A	B	C	D	E	F	G	H	I
MV-C12BI2	620	580	570	505	550	265	140	530	530
MV-C18BI2	620	580	570	505	550	265	140	530	530

MV-C24BI2

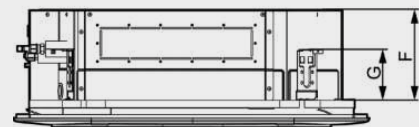
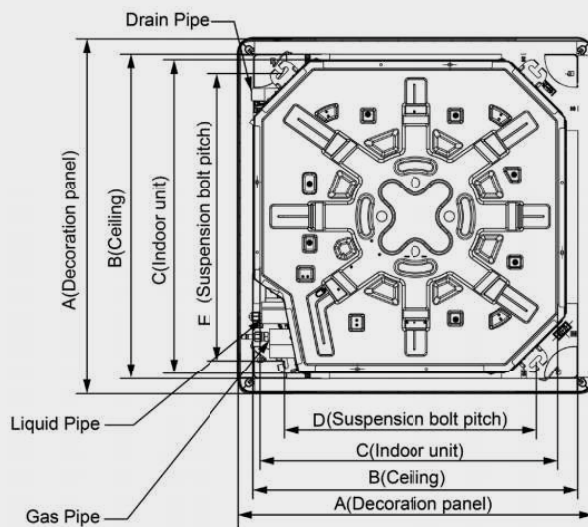

Model	A	B	C	D	E	F	G
MV-C24BI2	950	870	840	680	780	240	135

Unità: mm

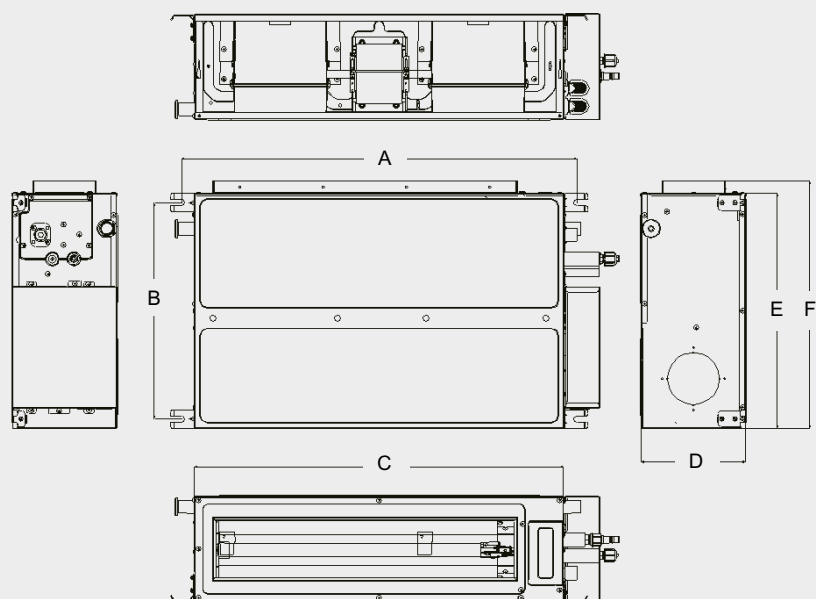

Model	A	B	C	D	E	F
MV-D09BIP / MV-D12BIP	760	415	710	200	450	474
MV-D18BIP	1060	415	1010	200	450	474
MV-D24BIP	942	530	900	260	655	685

Unità: mm

14K - 18K

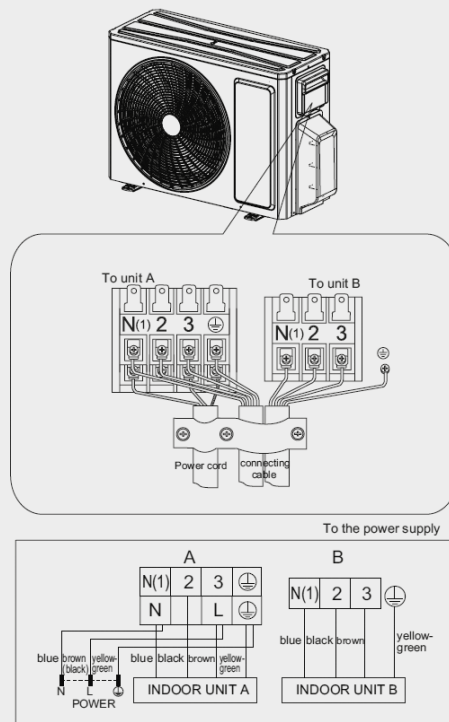

21K - 24K

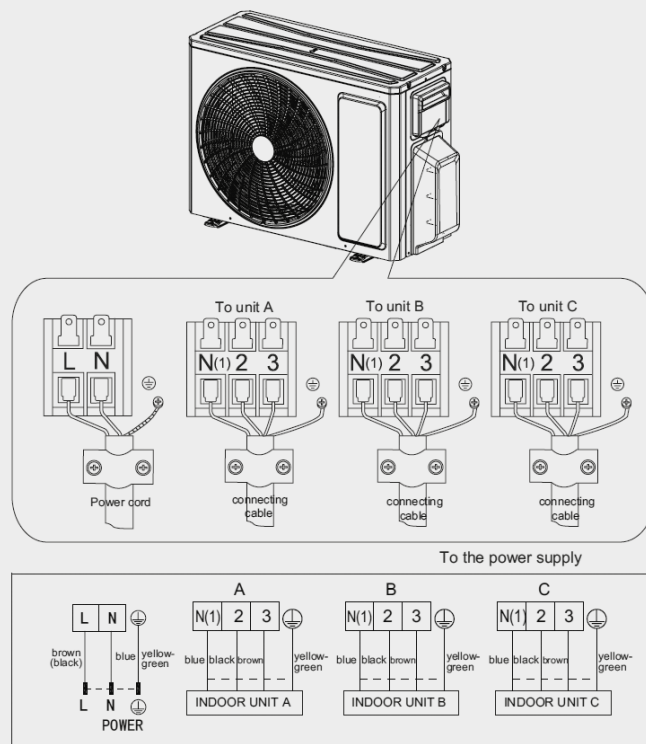

28K - 36K

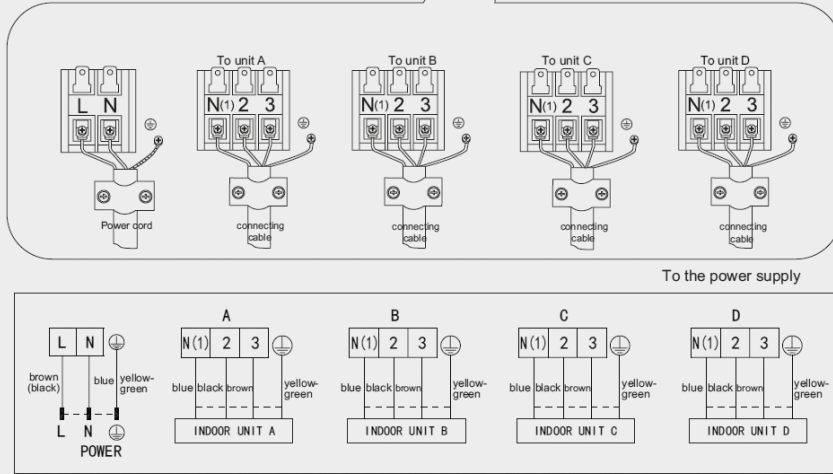
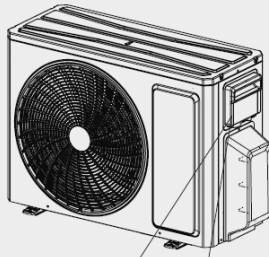

36K

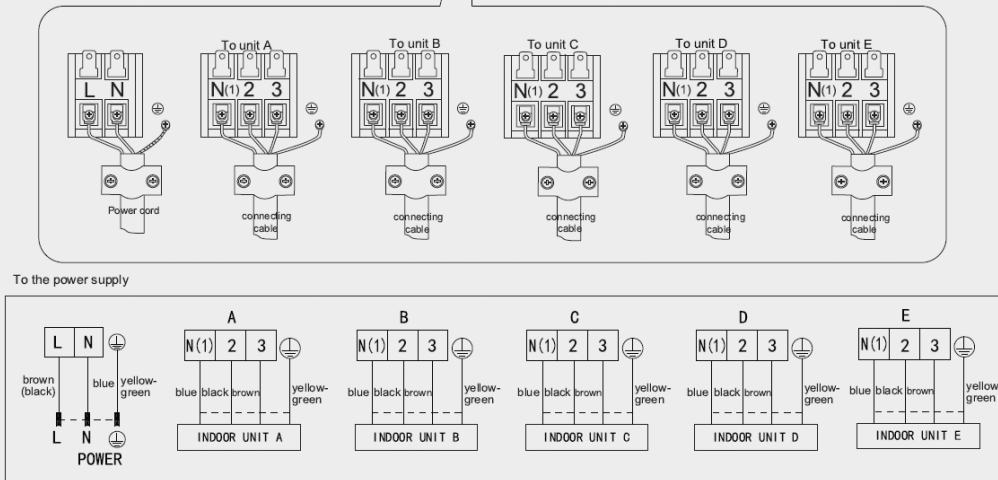
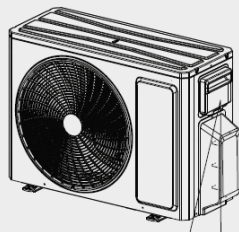

UNITÀ ESTERNA MULTI 14Kbtu

RAFFRESCAMENTO

Unità interna					Capacità individuale nominale (KW)					Capacità totale erogata (KW)			Potenza totale assorbita (KW)			Alimentazione (A) 230V			SEER (W/W)	Classe energ.	EER	Detraz. fiscali
Unità A	Unità B	Unità C	Unità D	Unità E	Unità A	Unità B	Unità C	Unità D	Unità E	Min	Nom	Max	Min	Nom	Max	Min	Nom	Max				
7					2,10					2,05	2,10	2,90	0,20	0,65	1,30	0,89	2,88	5,77	6,1	A++	3,23	
9					2,60					2,05	2,60	3,00	0,20	0,70	1,30	0,89	3,11	5,77	6,1	A++	3,71	
12					3,50					2,05	3,50	4,00	0,30	1,00	1,78	1,33	4,44	7,90	6,1	A++	3,50	CT EB
7	7				2,05	2,05				2,05	4,10	5,00	0,40	1,10	2,25	1,77	4,88	9,98	6,5	A++	3,73	CT EB
7	9				1,79	2,31				2,05	4,10	5,00	0,40	1,10	2,25	1,77	4,88	9,98	6,5	A++	3,73	CT EB
7	12				1,51	2,59				2,05	4,10	5,00	0,40	1,10	2,25	1,77	4,88	9,98	6,5	A++	3,73	CT EB
9	9				2,05	2,05				2,05	4,10	5,00	0,40	1,10	2,25	1,77	4,88	9,98	6,5	A++	3,73	CT EB
9	12				1,76	2,34				2,05	4,10	5,00	0,40	1,10	2,25	1,77	4,88	9,98	6,5	A++	3,73	CT EB

RISCALDAMENTO

Unità interna					Capacità individuale nominale (KW)					Capacità totale erogata (KW)			Potenza totale assorbita (KW)			Alimentazione (A) 230V			SEER (W/W)	Classe energ.	COP	Detraz. fiscali
Unità A	Unità B	Unità C	Unità D	Unità E	Unità A	Unità B	Unità C	Unità D	Unità E	Min	Nom	Max	Min	Nom	Max	Min	Nom	Max				
7					2,60					2,05	2,60	2,81	0,30	0,80	1,80	1,33	3,55	7,99	4,0	A+	3,25	
9					2,80					2,05	2,80	3,02	0,30	0,80	1,80	1,33	3,55	7,99	4,0	A+	3,50	
12					3,80					2,05	3,80	4,10	0,40	0,80	2,00	1,77	3,55	8,87	4,0	A+	4,75	CT EB
7	7				2,20	2,20				2,50	4,40	5,40	0,60	0,97	2,25	2,66	4,30	9,98	4,0	A+	4,54	CT EB
7	9				1,93	2,48				2,50	4,40	5,40	0,60	0,97	2,25	2,66	4,30	9,98	4,0	A+	4,54	CT EB
7	12				1,62	2,78				2,50	4,40	5,40	0,60	0,97	2,25	2,66	4,30	9,98	4,0	A+	4,54	CT EB
9	9				2,20	2,20				2,50	4,40	5,40	0,60	0,97	2,25	2,66	4,30	9,98	4,0	A+	4,54	CT EB
9	12				1,89	2,51				2,50	4,40	5,40	0,60	0,97	2,25	2,66	4,30	9,98	4,0	A+	4,54	CT EB

UNITÀ ESTERNA MULTI 18Kbtu

RAFFRESCAMENTO

Unità interna					Capacità individuale nominale (KW)					Capacità totale erogata (KW)			Potenza totale assorbita (KW)			Alimentazione (A) 230V			SEER (W/W)	Classe energ.	EER	Detraz. fiscali
Unità A	Unità B	Unità C	Unità D	Unità E	Unità A	Unità B	Unità C	Unità D	Unità E	Min	Nom	Max	Min	Nom	Max	Min	Nom	Max				
9					2,6					2,15	2,60	3,00	0,30	0,70	1,50	1,33	3,11	6,65	6,1	A++	3,71	
12					3,5					2,15	3,50	3,80	0,30	1,20	1,80	1,33	5,32	7,99	6,1	A++	2,92	CT
7	7				2,1	2,1				2,15	4,20	4,80	0,40	1,40	2,00	1,77	6,21	8,87	6,6	A++	3,00	CT
7	9				2,1	2,6				2,15	4,70	5,20	0,40	1,44	2,00	1,77	6,39	8,87	6,6	A++	3,26	CT EB
7	12				2,1	3,1				2,15	5,20	5,80	0,40	1,48	2,50	1,77	6,57	11,09	6,6	A++	3,51	CT EB
9	9				2,6	2,6				2,15	5,20	5,80	0,40	1,48	2,50	1,77	6,57	11,09	6,6	A++	3,51	CT EB
9	12				2,23	2,97				2,15	5,20	5,80	0,50	1,48	2,50	2,22	6,57	11,09	6,6	A++	3,51	CT EB
12	12				2,60	2,60				2,15	5,20	5,80	0,50	1,48	2,50	2,22	6,57	11,09	6,6	A++	3,51	CT EB

RISCALDAMENTO

Unità interna					Capacità individuale nominale (KW)					Capacità totale erogata (KW)			Potenza totale assorbita (KW)			Alimentazione (A) 230V			SEER (W/W)	Classe energ.	COP	Detraz. fiscali
Unità A	Unità B	Unità C	Unità D	Unità E	Unità A	Unità B	Unità C	Unità D	Unità E	Min	Nom	Max	Min	Nom	Max	Min	Nom	Max				
9					2,8					2,05	2,80	3,02	0,40	0,80	1,80	1,77	3,55	7,99	4,0	A+	3,50	
12					3,8					2,05	3,80	4,10	0,40	0,80	2,00	1,77	3,55	8,87	4,0	A+	4,75	CT
7	7				2,6	2,6				2,05	5,20	5,62	0,50	1,00	2,20	2,22	4,44	9,76	4,0	A+	5,20	CT
7	9				2,6	2,8				2,05	5,40	5,83	0,60	1,10	2,20	2,66	4,88	9,76	4,0	A+	4,91	CT EB
7	12				1,99	3,41				2,50	5,40	5,90	0,70	1,25	2,50	3,11	5,55	11,09	4,0	A+	4,32	CT EB
9	9				2,70	2,70				2,50	5,40	5,90	0,70	1,25	2,50	3,11	5,55	11,09	4,0	A+	4,32	CT EB
9	12				2,31	3,09				2,50	5,40	5,90	0,70	1,25	2,50	3,11	5,55	11,09	4,0	A+	4,32	CT EB
12	12				2,70	2,70				2,50	5,40	5,90	0,70	1,25	2,50	3,11	5,55	11,09	4,0	A+	4,32	CT EB

Detrazioni fiscali (per riferimenti, consultare pag. 9 - 11):

- **CT**: la combinazione presenta i requisiti prestazionali per accedere al Conto Termico 2.0

- **EB**: la combinazione presenta i requisiti prestazioni per accedere agli Ecobonus (aliquote 90%, 65% e 50%).

UNITÀ ESTERNA MULTI 21Kbtu

RAFFRESCAMENTO

Unità interna					Capacità individuale nominale (KW)					Capacità totale erogata (KW)			Potenza totale assorbita (KW)			Alimentazione (A) 230V			SEER (W/W)	Classe energ.	EER	Detraz. fiscali
Unità A	Unità B	Unità C	Unità D	Unità E	Unità A	Unità B	Unità C	Unità D	Unità E	Min	Nom	Max	Min	Nom	Max	Min	Nom	Max				
7	7				2,10	2,10				2,20	4,20	2,80	0,40	0,90	2,00	1,77	3,99	8,87	6,1	A++	4,67	CT EB
7	9				2,10	2,60				2,20	4,70	3,00	0,40	1,00	2,40	1,77	4,44	10,65	6,1	A++	4,70	CT EB
7	12				2,10	3,50				2,20	5,60	3,80	0,40	1,20	2,60	1,77	5,32	11,54	6,1	A++	4,67	CT EB
7	18				1,71	4,39				2,20	6,10	7,33	0,50	1,48	2,90	2,22	6,57	12,87	6,1	A++	4,12	CT EB
9	9				2,55	2,55				2,20	5,10	5,60	0,40	1,20	2,60	1,77	5,32	11,54	6,1	A++	4,25	CT EB
9	12				2,61	3,49				2,20	6,10	7,33	0,50	1,48	2,90	2,22	6,57	12,87	6,1	A++	4,12	CT EB
9	18				2,03	4,07				2,20	6,10	7,33	0,60	1,48	2,90	2,66	6,57	12,87	6,1	A++	4,12	CT EB
12	12				3,05	3,05				2,20	6,10	7,33	0,60	1,48	2,90	2,66	6,57	12,87	6,1	A++	4,12	CT EB
12	18				2,44	3,66				2,20	6,10	7,33	0,60	1,48	2,90	2,66	6,57	12,87	6,1	A++	4,12	CT EB
7	7	7			2,03	2,03	2,03			2,20	6,10	7,33	0,60	1,48	2,90	2,66	6,57	12,87	6,5	A++	4,12	CT EB
7	7	9			1,86	1,86	2,39			2,20	6,10	7,33	0,60	1,48	2,90	2,66	6,57	12,87	6,5	A++	4,12	CT EB
7	7	12			1,64	1,64	2,82			2,20	6,10	7,33	0,60	1,48	2,90	2,66	6,57	12,87	6,5	A++	4,12	CT EB
7	9	9			1,71	2,20	2,20			2,20	6,10	7,33	0,60	1,48	2,90	2,66	6,57	12,87	6,5	A++	4,12	CT EB
7	9	12			1,53	1,96	2,61			2,20	6,10	7,33	0,60	1,48	2,90	2,66	6,57	12,87	6,5	A++	4,12	CT EB
7	12	12			1,38	2,36	2,36			2,20	6,10	7,33	0,60	1,48	2,90	2,66	6,57	12,87	6,5	A++	4,12	CT EB
9	9	9			2,03	2,03	2,03			2,20	6,10	7,33	0,60	1,48	2,90	2,66	6,57	12,87	6,5	A++	4,12	CT EB
9	9	12			1,83	1,83	2,44			2,20	6,10	7,33	0,60	1,48	2,90	2,66	6,57	12,87	6,5	A++	4,12	CT EB

RISCALDAMENTO

Unità interna					Capacità individuale nominale (KW)					Capacità totale erogata (KW)			Potenza totale assorbita (KW)			Alimentazione (A) 230V			SEER (W/W)	Classe energ.	COP	Detraz. fiscali
Unità A	Unità B	Unità C	Unità D	Unità E	Unità A	Unità B	Unità C	Unità D	Unità E	Min	Nom	Max	Min	Nom	Max	Min	Nom	Max				
7	7				2,60	2,60				3,60	5,20	8,50	0,4	0,95	2,2	1,77	4,23	9,76	4,0	A+	5,45	CT EB
7	9				2,60	2,80				3,60	5,40	8,50	0,4	1,09	2,2	1,77	4,83	9,76	4,0	A+	4,96	CT EB
7	12				2,60	3,80				3,60	6,40	8,50	0,6	1,29	2,5	2,66	5,74	11,09	4,0	A+	4,95	CT EB
7	18				1,82	4,68				3,60	6,50	8,50	0,8	1,43	2,9	3,55	6,34	12,87	4,0	A+	4,55	CT EB
9	9				2,80	2,80				3,60	5,60	8,50	0,6	1,23	2,5	2,66	5,44	11,09	4,0	A+	4,57	CT EB
9	12				2,70	3,80				3,60	6,50	8,50	0,8	1,43	2,9	3,55	6,34	12,87	4,0	A+	4,55	CT EB
9	18				2,17	4,33				3,60	6,50	8,50	0,8	1,43	2,9	3,55	6,34	12,87	4,0	A+	4,55	CT EB
12	12				3,25	3,25				3,60	6,50	8,50	0,8	1,43	2,9	3,55	6,34	12,87	4,0	A+	4,55	CT EB
12	18				2,60	3,90				3,60	6,50	8,50	0,8	1,43	2,9	3,55	6,34	12,87	4,0	A+	4,55	CT EB
7	7	7			2,17	2,17	2,17			3,60	6,50	8,50	0,8	1,43	2,9	3,55	6,34	12,87	4,0	A+	4,55	CT EB
7	7	9			1,98	1,98	2,54			3,60	6,50	8,50	0,8	1,43	2,9	3,55	6,34	12,87	4,0	A+	4,55	CT EB
7	7	12			1,75	1,75	3,00			3,60	6,50	8,50	0,8	1,43	2,9	3,55	6,34	12,87	4,0	A+	4,55	CT EB
7	9	9			1,82	2,34	2,34			3,60	6,50	8,50	0,8	1,43	2,9	3,55	6,34	12,87	4,0	A+	4,55	CT EB
7	9	12			1,63	2,09	2,79			3,60	6,50	8,50	0,8	1,43	2,9	3,55	6,34	12,87	4,0	A+	4,55	CT EB
7	12	12			1,47	2,52	2,52			3,60	6,50	8,50	0,8	1,43	2,9	3,55	6,34	12,87	4,0	A+	4,55	CT EB
9	9	9			2,17	2,17	2,17			3,60	6,50	8,50	0,8	1,43	2,9	3,55	6,34	12,87	4,0	A+	4,55	CT EB
9	9	12			1,95	1,95	2,60			3,60	6,50	8,50	0,8	1,43	2,9	3,55	6,34	12,87	4,0	A+	4,55	CT EB

Detrazioni fiscali (per riferimenti, consultare pag. 9 - 11):

- **CT**: la combinazione presenta i requisiti prestazionali per accedere al Conto Termico 2.0

- **EB**: la combinazione presenta i requisiti prestazioni per accedere agli Ecobonus (aliquote 90%, 65% e 50%).



RAFFRESCAMENTO																						
Unità interna					Capacità individuale nominale (KW)					Capacità totale erogata (KW)			Potenza totale assorbita (KW)			Alimentazione (A) 230V			SEER (W/W)	Classe energ.	EER	Detraz. fiscali
Unità A	Unità B	Unità C	Unità D	Unità E	Unità A	Unità B	Unità C	Unità D	Unità E	Min	Nom	Max	Min	Nom	Max	Min	Nom	Max				
7	7	12	12		1,93	1,93	3,32	3,32		2,40	10,50	11,00	1,60	3,10	4,00	7,10	13,75	17,75	6,10	A++	3,39	CT EB
7	7	12	18		1,67	1,67	2,86	4,30		2,40	10,50	11,00	1,60	3,10	4,00	7,10	13,75	17,75	6,10	A++	3,39	CT EB
7	7	12	24		1,47	1,47	2,52	5,04		2,40	10,50	11,00	1,60	3,10	4,00	7,10	13,75	17,75	6,10	A++	3,39	CT EB
7	7	18	18		1,47	1,47	3,78	3,78		2,40	10,50	11,00	1,60	3,10	4,00	7,10	13,75	17,75	6,10	A++	3,39	CT EB
7	9	9	9		2,30	2,60	2,60	2,60		2,40	10,10	11,19	1,60	3,10	4,00	7,10	13,75	17,75	6,10	A++	3,26	
7	9	9	12		1,99	2,55	2,55	3,41		2,40	10,50	11,00	1,60	3,10	4,00	7,10	13,75	17,75	6,10	A++	3,39	CT EB
7	9	9	18		1,71	2,20	2,20	4,40		2,40	10,50	11,00	1,60	3,10	4,00	7,10	13,75	17,75	6,10	A++	3,39	CT EB
7	9	9	24		1,50	1,93	1,93	5,14		2,40	10,50	11,00	1,60	3,10	4,00	7,10	13,75	17,75	6,10	A++	3,39	CT EB
7	9	12	12		1,84	2,36	3,15	3,15		2,40	10,50	11,00	1,60	3,10	4,00	7,10	13,75	17,75	6,10	A++	3,39	CT EB
7	9	12	18		1,60	2,05	2,74	4,11		2,40	10,50	11,00	1,60	3,10	4,00	7,10	13,75	17,75	6,10	A++	3,39	CT EB
7	9	12	24		1,41	1,82	2,42	4,85		2,40	10,50	11,00	1,60	3,10	4,00	7,10	13,75	17,75	6,10	A++	3,39	CT EB
7	9	18	18		1,41	1,82	3,63	3,63		2,40	10,50	11,00	1,60	3,10	4,00	7,10	13,75	17,75	6,10	A++	3,39	CT EB
7	12	12	12		1,71	2,93	2,93	2,93		2,40	10,50	11,00	1,60	3,10	4,00	7,10	13,75	17,75	6,10	A++	3,39	CT EB
7	12	12	18		1,50	2,57	2,57	3,86		2,40	10,50	11,00	1,60	3,10	4,00	7,10	13,75	17,75	6,10	A++	3,39	CT EB
9	9	9	9		2,63	2,63	2,63	2,63		2,40	10,50	11,00	1,60	3,10	4,00	7,10	13,75	17,75	6,10	A++	3,39	CT EB
9	9	9	12		2,42	2,42	2,42	3,23		2,40	10,50	11,00	1,60	3,10	4,00	7,10	13,75	17,75	6,10	A++	3,39	CT EB
9	9	9	18		2,10	2,10	2,10	4,20		2,40	10,50	11,00	1,60	3,10	4,00	7,10	13,75	17,75	6,10	A++	3,39	CT EB
9	9	9	24		1,85	1,85	1,85	4,94		2,40	10,50	11,00	1,60	3,10	4,00	7,10	13,75	17,75	6,10	A++	3,39	CT EB
9	9	12	12		2,25	2,25	3,00	3,00		2,40	10,50	11,00	1,60	3,10	4,00	7,10	13,75	17,75	6,10	A++	3,39	CT EB
9	9	12	18		1,97	1,97	2,63	3,94		2,40	10,50	11,00	1,60	3,10	4,00	7,10	13,75	17,75	6,10	A++	3,39	CT EB
9	9	12	24		1,75	1,75	2,33	4,67		2,40	10,50	11,00	1,60	3,10	4,00	7,10	13,75	17,75	6,10	A++	3,39	CT EB
9	9	18	18		1,75	1,75	3,50	3,50		2,40	10,50	11,00	1,60	3,10	4,00	7,10	13,75	17,75	6,10	A++	3,39	CT EB
9	12	12	12		2,10	2,80	2,80	2,80		2,40	10,50	11,00	1,60	3,10	4,00	7,10	13,75	17,75	6,10	A++	3,39	CT EB
9	12	12	18		1,85	2,47	2,47	3,71		2,40	10,50	11,00	1,60	3,10	4,00	7,10	13,75	17,75	6,10	A++	3,39	CT EB
12	12	12	12		2,63	2,63	2,63	2,63		2,40	10,50	11,00	1,60	3,10	4,00	7,10	13,75	17,75	6,10	A++	3,39	CT EB
12	12	12	18		2,33	2,33	2,33	3,50		2,40	10,50	11,00	1,60	3,10	4,00	7,10	13,75	17,75	6,10	A++	3,39	CT EB

Detrazioni fiscali (per riferimenti, consultare pag. 9 - 11):

- **CT**: la combinazione presenta i requisiti prestazionali per accedere al Conto Termico 2.0

- **EB**: la combinazione presenta i requisiti prestazioni per accedere agli Ecobonus (aliquote 90%, 65% e 50%).



RISCALDAMENTO

Unità interna					Capacità individuale nominale (KW)					Capacità totale erogata (KW)			Potenza totale assorbita (KW)			Alimentazione (A) 230V			SEER (W/W)	Classe energ.	COP	Detraz. fiscali
Unità A	Unità B	Unità C	Unità D	Unità E	Unità A	Unità B	Unità C	Unità D	Unità E	Min	Nom	Max	Min	Nom	Max	Min	Nom	Max				
7	7	12	12		2,21	2,21	3,79	3,79		2,60	12,00	13,00	1,61	3,20	4,00	7,13	14,20	17,75	4,0	A+	3,75	CT EB
7	7	12	18		1,91	1,91	3,27	4,91		2,60	12,00	13,00	1,61	3,20	4,00	7,13	14,20	17,75	4,0	A+	3,75	CT EB
7	7	12	24		1,68	1,68	2,88	5,76		2,60	12,00	13,00	1,61	3,20	4,00	7,13	14,20	17,75	4,0	A+	3,75	CT EB
7	7	18	18		1,68	1,68	4,32	4,32		2,60	12,00	13,00	1,61	3,20	4,00	7,13	14,20	17,75	4,0	A+	3,75	CT EB
7	9	9	9		2,60	2,80	2,80	2,80		2,60	11,00	13,00	1,61	3,20	4,00	7,13	14,20	17,75	4,0	A+	3,44	
7	9	9	12		2,27	2,92	2,92	3,89		2,60	12,00	13,00	1,61	3,20	4,00	7,13	14,20	17,75	4,0	A+	3,75	CT EB
7	9	9	18		1,95	2,51	2,51	5,02		2,60	12,00	13,00	1,61	3,20	4,00	7,13	14,20	17,75	4,0	A+	3,75	CT EB
7	9	9	24		1,71	2,20	2,20	5,88		2,60	12,00	13,00	1,61	3,20	4,00	7,13	14,20	17,75	4,0	A+	3,75	CT EB
7	9	12	12		2,10	2,70	3,60	3,60		2,60	12,00	13,00	1,61	3,20	4,00	7,13	14,20	17,75	4,0	A+	3,75	CT EB
7	9	12	18		1,83	2,35	3,13	4,70		2,60	12,00	13,00	1,61	3,20	4,00	7,13	14,20	17,75	4,0	A+	3,75	CT EB
7	9	12	24		1,62	2,08	2,77	5,54		2,60	12,00	13,00	1,61	3,20	4,00	7,13	14,20	17,75	4,0	A+	3,75	CT EB
7	9	18	18		1,62	2,08	4,15	4,15		2,60	12,00	13,00	1,61	3,20	4,00	7,13	14,20	17,75	4,0	A+	3,75	CT EB
7	12	12	12		1,95	3,35	3,35	3,35		2,60	12,00	13,00	1,61	3,20	4,00	7,13	14,20	17,75	4,0	A+	3,75	CT EB
7	12	12	18		1,71	2,94	2,94	4,41		2,60	12,00	13,00	1,61	3,20	4,00	7,13	14,20	17,75	4,0	A+	3,75	CT EB
9	9	9	9		3,00	3,00	3,00	3,00		2,60	12,00	13,00	1,61	3,20	4,00	7,13	14,20	17,75	4,0	A+	3,75	CT EB
9	9	9	12		2,77	2,77	2,77	3,69		2,60	12,00	13,00	1,61	3,20	4,00	7,13	14,20	17,75	4,0	A+	3,75	CT EB
9	9	9	18		2,40	2,40	2,40	4,80		2,60	12,00	13,00	1,61	3,20	4,00	7,13	14,20	17,75	4,0	A+	3,75	CT EB
9	9	9	24		2,12	2,12	2,12	5,65		2,60	12,00	13,00	1,61	3,20	4,00	7,13	14,20	17,75	4,0	A+	3,75	CT EB
9	9	12	12		2,57	2,57	3,43	3,43		2,60	12,00	13,00	1,61	3,20	4,00	7,13	14,20	17,75	4,0	A+	3,75	CT EB
9	9	12	18		2,25	2,25	3,00	4,50		2,60	12,00	13,00	1,61	3,20	4,00	7,13	14,20	17,75	4,0	A+	3,75	CT EB
9	9	12	24		2,00	2,00	2,67	5,33		2,60	12,00	13,00	1,61	3,20	4,00	7,13	14,20	17,75	4,0	A+	3,75	CT EB
9	9	18	18		2,00	2,00	4,00	4,00		2,60	12,00	13,00	1,61	3,20	4,00	7,13	14,20	17,75	4,0	A+	3,75	CT EB
9	12	12	12		2,40	3,20	3,20	3,20		2,60	12,00	13,00	1,61	3,20	4,00	7,13	14,20	17,75	4,0	A+	3,75	CT EB
9	12	12	18		2,12	2,82	2,82	4,24		2,60	12,00	13,00	1,61	3,20	4,00	7,13	14,20	17,75	4,0	A+	3,75	CT EB
12	12	12	12		3,00	3,00	3,00	3,00		2,60	12,00	13,00	1,61	3,20	4,00	7,13	14,20	17,75	4,0	A+	3,75	CT EB
12	12	12	18		2,67	2,67	2,67	4,00		2,60	12,00	13,00	1,61	3,20	4,00	7,13	14,20	17,75	4,0	A+	3,75	CT EB

Detrazioni fiscali (per riferimenti, consultare pag. 9 - 11):

- **CT**: la combinazione presenta i requisiti prestazionali per accedere al Conto Termico 2.0

- **EB**: la combinazione presenta i requisiti prestazionali per accedere agli Ecobonus (aliquote 90%, 65% e 50%).



RISCALDAMENTO																								
Unità interna					Capacità individuale nominale (KW)					Capacità totale erogata (KW)			Potenza totale assorbita (KW)			Alimentazione (A) 230V			SEER (W/W)	Classe energ.	COP	Detraz. fiscali		
Unità A	Unità B	Unità C	Unità D	Unità E	Unità A	Unità B	Unità C	Unità D	Unità E	Min	Nom	Max	Min	Nom	Max	Min	Nom	Max						
12	12	12	18		2,89	2,89	2,89	4,33		13,00	13,00	1,61	3,20	4,00	7,13	14,20	17,75	4,0	A+	4,06	CT EB			
12	12	12	21		2,74	2,74	2,74	4,79		13,00	13,00	1,61	3,20	4,00	7,13	14,20	17,75	4,0	A+	4,06	CT EB			
12	12	12	24		2,60	2,60	2,60	5,20		13,00	13,00	1,61	3,20	4,00	7,13	14,20	17,75	4,0	A+	4,06	CT EB			
12	12	18	18		2,60	2,60	3,90	3,90		13,00	13,00	1,61	3,20	4,00	7,13	14,20	17,75	4,0	A+	4,06	CT EB			
12	12	18	21		2,48	2,48	3,71	4,33		13,00	13,00	1,61	3,20	4,00	7,13	14,20	17,75	4,0	A+	4,06	CT EB			
7	7	7	7	7	2,60	2,60	2,60	2,60	2,60	13,00	13,00	1,61	3,20	4,00	7,13	14,20	17,75	4,0	A+	4,06	CT			
7	7	7	7	9	2,46	2,46	2,46	2,46	3,16	13,00	13,00	1,61	3,20	4,00	7,13	14,20	17,75	4,0	A+	4,06	CT			
7	7	7	7	12	2,28	2,28	2,28	2,28	3,90	13,00	13,00	1,61	3,20	4,00	7,13	14,20	17,75	4,0	A+	4,06	CT EB			
7	7	7	7	18	1,98	1,98	1,98	1,98	5,09	13,00	13,00	1,61	3,20	4,00	7,13	14,20	17,75	4,0	A+	4,06	CT EB			
7	7	7	7	21	1,86	1,86	1,86	1,86	5,57	13,00	13,00	1,61	3,20	4,00	7,13	14,20	17,75	4,0	A+	4,06	CT EB			
7	7	7	7	24	1,75	1,75	1,75	1,75	6,00	13,00	13,00	1,61	3,20	4,00	7,13	14,20	17,75	4,0	A+	4,06	CT EB			
7	7	7	9	9	2,33	2,33	2,33	3,00	3,00	13,00	13,00	1,61	3,20	4,00	7,13	14,20	17,75	4,0	A+	4,06	CT EB			
7	7	7	9	12	2,17	2,17	2,17	2,79	3,71	13,00	13,00	1,61	3,20	4,00	7,13	14,20	17,75	4,0	A+	4,06	CT EB			
7	7	7	9	18	1,90	1,90	1,90	2,44	4,88	13,00	13,00	1,61	3,20	4,00	7,13	14,20	17,75	4,0	A+	4,06	CT EB			
7	7	7	9	21	1,78	1,78	1,78	2,29	5,35	13,00	13,00	1,61	3,20	4,00	7,13	14,20	17,75	4,0	A+	4,06	CT EB			
7	7	7	9	24	1,69	1,69	1,69	2,17	5,78	13,00	13,00	1,61	3,20	4,00	7,13	14,20	17,75	4,0	A+	4,06	CT EB			
7	7	7	12	12	2,02	2,02	2,02	3,47	3,47	13,00	13,00	1,61	3,20	4,00	7,13	14,20	17,75	4,0	A+	4,06	CT EB			
7	7	7	12	18	1,78	1,78	1,78	3,06	4,59	13,00	13,00	1,61	3,20	4,00	7,13	14,20	17,75	4,0	A+	4,06	CT EB			
7	7	7	12	21	1,69	1,69	1,69	2,89	5,06	13,00	13,00	1,61	3,20	4,00	7,13	14,20	17,75	4,0	A+	4,06	CT EB			
7	7	7	12	24	1,60	1,60	1,60	2,74	5,47	13,00	13,00	1,61	3,20	4,00	7,13	14,20	17,75	4,0	A+	4,06	CT EB			
7	7	7	18	18	1,60	1,60	1,60	4,11	4,11	13,00	13,00	1,61	3,20	4,00	7,13	14,20	17,75	4,0	A+	4,06	CT EB			
7	7	7	18	21	1,52	1,52	1,52	3,90	4,55	13,00	13,00	1,61	3,20	4,00	7,13	14,20	17,75	4,0	A+	4,06	CT EB			
7	7	7	18	24	1,44	1,44	1,44	3,71	4,95	13,00	13,00	1,61	3,20	4,00	7,13	14,20	17,75	4,0	A+	4,06	CT EB			
7	7	7	21	21	1,44	1,44	1,44	4,33	4,33	13,00	13,00	1,61	3,20	4,00	7,13	14,20	17,75	4,0	A+	4,06	CT EB			
7	7	9	9	9	2,22	2,22	2,85	2,85	2,85	13,00	13,00	1,61	3,20	4,00	7,13	14,20	17,75	4,0	A+	4,06	CT EB			
7	7	9	9	12	2,07	2,07	2,66	2,66	3,55	13,00	13,00	1,61	3,20	4,00	7,13	14,20	17,75	4,0	A+	4,06	CT EB			
7	7	9	9	18	1,82	1,82	2,34	2,34	4,68	13,00	13,00	1,61	3,20	4,00	7,13	14,20	17,75	4,0	A+	4,06	CT EB			
7	7	9	9	21	1,72	1,72	2,21	2,21	5,15	13,00	13,00	1,61	3,20	4,00	7,13	14,20	17,75	4,0	A+	4,06	CT EB			
7	7	9	9	24	1,63	1,63	2,09	2,09	5,57	13,00	13,00	1,61	3,20	4,00	7,13	14,20	17,75	4,0	A+	4,06	CT EB			
7	7	9	12	12	1,94	1,94	2,49	3,32	3,32	13,00	13,00	1,61	3,20	4,00	7,13	14,20	17,75	4,0	A+	4,06	CT EB			
7	7	9	12	18	1,72	1,72	2,21	2,94	4,42	13,00	13,00	1,61	3,20	4,00	7,13	14,20	17,75	4,0	A+	4,06	CT EB			
7	7	9	12	21	1,63	1,63	2,09	2,79	4,88	13,00	13,00	1,61	3,20	4,00	7,13	14,20	17,75	4,0	A+	4,06	CT EB			
7	7	9	12	24	1,54	1,54	1,98	2,64	5,29	13,00	13,00	1,61	3,20	4,00	7,13	14,20	17,75	4,0	A+	4,06	CT EB			
7	7	9	18	18	1,54	1,54	1,98	3,97	3,97	13,00	13,00	1,61	3,20	4,00	7,13	14,20	17,75	4,0	A+	4,06	CT EB			
7	7	9	18	21	1,47	1,47	1,89	3,77	4,40	13,00	13,00	1,61	3,20	4,00	7,13	14,20	17,75	4,0	A+	4,06	CT EB			
7	7	12	12	12	1,82	1,82	3,12	3,12	3,12	13,00	13,00	1,61	3,20	4,00	7,13	14,20	17,75	4,0	A+	4,06	CT EB			
7	7	12	12	18	1,63	1,63	2,79	2,79	4,18	13,00	13,00	1,61	3,20	4,00	7,13	14,20	17,75	4,0	A+	4,06	CT EB			
7	7	12	12	21	1,54	1,54	2,64	2,64	4,63	13,00	13,00	1,61	3,20	4,00	7,13	14,20	17,75	4,0	A+	4,06	CT EB			
7	7	12	12	24	1,47	1,47	2,52	2,52	5,03	13,00	13,00	1,61	3,20	4,00	7,13	14,20	17,75	4,0	A+	4,06	CT EB			
7	7	12	18	18	1,47	1,47	2,52	3,77	3,77	13,00	13,00	1,61	3,20	4,00	7,13	14,20	17,75	4,0	A+	4,06	CT EB			
7	9	9	9	9	2,12	2,72	2,72	2,72	2,72	13,00	13,00	1,61	3,20	4,00	7,13	14,20	17,75	4,0	A+	4,06	CT EB			
7	9	9	9	12	1,98	2,54	2,54	2,54	3,39	13,00	13,00	1,61	3,20	4,00	7,13	14,20	17,75	4,0	A+	4,06	CT EB			
7	9	9	9	18	1,75	2,25	2,25	2,25	4,50	13,00	13,00	1,61	3,20	4,00	7,13	14,20	17,75	4,0	A+	4,06	CT EB			
7	9	9	9	21	1,65	2,13	2,13	2,13	4,96	13,00	13,00	1,61	3,20	4,00	7,13	14,20	17,75	4,0	A+	4,06	CT EB			
7	9	9	9	24	1,57	2,02	2,02	2,02	5,38	13,00	13,00	1,61	3,20	4,00	7,13	14,20	17,75	4,0	A+	4,06	CT EB			
7	9	9	12	12	1,86	2,39	2,39	3,18	3,18	13,00	13,00	1,61	3,20	4,00	7,13	14,20	17,75	4,0	A+	4,06	CT EB			
7	9	9	12	18	1,65	2,13	2,13	2,84	4,25	13,00	13,00	1,61	3,20	4,00	7,13	14,20	17,75	4,0	A+	4,06	CT EB			
7	9	9	12	21	1,57	2,02	2,02	2,69	4,71	13,00	13,00	1,61	3,20	4,00	7,13	14,20	17,75	4,0	A+	4,06	CT EB			
7	9	9	12	24	1,49	1,92	1,92	2,56	5,11	13,00	13,00	1,61	3,20	4,00	7,13	14,20	17,75	4,0	A+	4,06	CT EB			
7	9	9	18	18	1,49	1,92	1,92	3,84	3,84	13,00	13,00	1,61	3,20	4,00	7,13	14,20	17,75	4,0	A+	4,06	CT EB			
7	9	12	12	12	1,75	2,25	3,00	3,00	3,00	13,00	13,00	1,61	3,20	4,00	7,13	14,20	17,75	4,0	A+	4,06	CT EB			
7	9	12	12	18	1,57	2,02	2,69	2,69	4,03	13,00	13,00	1,61	3,20	4,00	7,13	14,20	17,75	4,0	A+	4,06	CT EB			
7	9	12	12	21	1,49	1,92	2,56	2,56	4,48	13,00	13,00	1,61	3,20	4,00	7,13	14,20	17,75	4,0	A+	4,06	CT EB			
7	12	12	12	12	1,65	2,84	2,84	2,84	2,84	13,00	13,00	1,61	3,20	4,00	7,13	14,20	17,75	4,0	A+	4,06	CT EB			
7	12	12	12	18	1,49	2,56	2,56	2,56	3,84	13,00	13,00	1,61	3,20	4,00	7,13	14,20	17,75	4,0	A+	4,06	CT EB			
9	9	9	9	9	2,60	2,60	2,60	2,60	2,60	13,00	13,00	1,61	3,20	4,00	7,13	14,20	17,75	4,0	A+	4,06	CT EB			
9	9	9	9	12	2,44	2,44	2,44	2,44	3,25	13,00	13,00	1,61	3,20	4,00	7,13	14,20	17,75	4,0	A+	4,06	CT EB			
9	9	9	9	18	2,17	2,17	2,17	2,17	4,33	13,00	13,00	1,61	3,20	4,00	7,13	14,20	17,75	4,0	A+	4,06	CT EB			
9	9	9	9	21	2,05	2,05	2,05	2,05	4,79	13,00	13,00	1,61	3,20	4,00	7,13	14,20	17,75	4,0	A+	4,06	CT EB			
9	9	9	9	24	1,95	1,95	1,95	1,95	5,20	13,00	13,00	1,61	3,20	4,00	7,13	14,20	17,75	4,0	A+	4,06	CT EB			
9	9	9	12	12	2,29	2,29	2,29	3,06	3,06	13,00	13,00	1,61	3,20	4,00	7,13	14,20	17,75	4,0	A+	4,06	CT EB			
9	9	9	12	18	2,05	2,05	2,05	2,74	4,11	13,00	13,00	1,61	3,20	4,00	7,13	14,20	17,75	4,0	A+	4,06	CT EB			
9	9	9	12	21	1,95	1,95	1,95	2,60	4,55	13,00	13,00	1,61	3,20	4,00	7,13	14,20	17,75	4,0	A+	4,06	CT			





UNI SPLIT

SERIE UNI SPLIT R32
UNITÀ ESTERNE

SERIE UNI SPLIT



Blue
Fin



DC INVERTER

CARATTERISTICHE

- Tecnologia DC Inverter
- Funzione di riavvio automatico
- Scambiatori con trattamento anti-corrosione

SISTEMI MONOFASE

CAPACITÀ		12K	18K	24K	30K	36K	42K	48K
UNITÀ ESTERNA								
SERIE	CODICE	ASGE-12BI2	ASGE-18BI2	ASGE-24BI2	ASGE-30BI2	ASGE-36BI2	ASGE-42BI2	ASGE-48BI2
CASSETTA 4 VIE 60X60		ASC-12BI2	ASC-18BI2					
CASSETTA 4 VIE 90X90				ASC-24BI2	ASC-30BI2	ASC-36BI2	ASC-42BI2	ASC-48BI2
SOFFITTO / PAVIMENTO		ASF-12BI2	ASF-18BI2	ASF-24BI2	ASF-30BI2	ASF-36BI2	ASF-42BI2	ASF-48BI2
CANALIZZABILE		ASD-12BI2	ASD-18BI2	ASD-24BI2	ASD-30BI2	ASD-36BI2	ASD-42BI2	ASD-48BI2

SISTEMI TRIFASE

CAPACITÀ		36K	42K	48K	60K
UNITÀ ESTERNA					
SERIE	CODICE	ASGE-36BI2-3	ASGE-42BI2-3	ASGE-48BI2-3	ASGE-60BI2-3
CASSETTA 4 VIE 90X90		ASC-36BI2	ASC-42BI2	ASC-48BI2	ASC-60BI2
SOFFITTO / PAVIMENTO		ASF-36BI2	ASF-42BI2	ASF-48BI2	ASF-60BI2
CANALIZZABILE		ASD-36BI2	ASD-42BI2	ASD-48BI2	ASD-60BI2





SERIE UNI SPLIT CASSETTE 4 VIE



CARATTERISTICHE





- Funzione di riavvio automatico
- Contatto ON/OFF pulito
- Predisposizione aria di rinnovo
- Telecomando incluso
- Funzione "I FEEL"
- Riscaldamento a 8 °C
- Predisposizione per canalizzazione parziale dell'aria trattata
- Uscita aria 340°
- Oscillazione alette regolabile da telecomando
- Dima in cartone inclusa

ACCESSORI OPZIONALI





	Modello	Descrizione
	SWC-07	Comando a filo per interne unisplit con wifi e programmazione settimanale
	SWC-05W	Comando a filo per interne unisplit con wifi
	SCC-36	Comando centralizzato touch screen per uni split/multisplit/residenziale - necessario cavo SCC36K
	SCC-36K	Cavo di comunicazione per comando centralizzato SCC-36
	SMG-01	Modbus gateway per uni split esterne e uni split interne con SCC-36*

* Per la configurazione con il centralizzatore SCC-36, è obbligatorio acquistare almeno un comando SWC-05W.





UNITÀ INTERNA		ASC-12BI2	ASC-18BI2	ASC-24BI2
UNITÀ ESTERNA		ASGE-12BI2	ASGE-18BI2	ASGE-24BI2
Detraibilità fiscale / Conto Termico		 		 
Capacità Raffrescamento	kW	3,50	5,00	7,10
Capacità Riscaldamento	kW	4,00	5,60	7,80
Carico termico Teorico (PdesignC)	kW	3,50	5,30	7,10
Carico Termico Teorico (PdesignH)	kW	3,10	3,90	5,00
SEER / SCOP	W/W	7,1/4,2	6,6/4,0	6,7/4,3
Classe di Efficienza Energetica		A++/A+	A++/A+	A++/A+
Consumo energetico annuo indicativo	kWh	173/1034	258/1270	371/1628
EER/COP	W/W	3,80/4,00	3,40/3,50	3,50/3,90
Corrente assorbita nominale (Raffrescamento)	A	4,90	7,5	9,7
Potenza assorbita nominale (Raffrescamento)	W	1030	1560	2030
Corrente assorbita nominale (Riscaldamento)	A	4,80	7	9,6
Potenza assorbita nominale (Riscaldamento)	W	1000	1470	2000
UNITÀ ESTERNA		ASGE-12BI2	ASGE-18BI2	ASGE-24BI2
Intervallo di Funzionamento (Raffrescamento)	°C	-20~52	-20~52	-20~52
Intervallo di Funzionamento (Riscaldamento)	°C	-20~24	-20~24	-20~24
Alimentazione	ph/Hz/V	1~ / 50-60 / 220-240	1~ / 50-60 / 220-240	1~ / 50-60 / 220-240
Compressore		DC Inverter	DC Inverter	DC Inverter
Quantità di refrigerante (R32)	kg/TCO2	0,57 / 0,38	0,85 / 0,57	1,5 / 1,01
Tubazioni Liquido/Gas	mm(inch)	6,4(1/4) / 9,5(3/8)	6,4(1/4) / 12,7(1/2)	9,5(3/8) / 15,9(5/8)
Lunghezza tubazioni Standard	m	5	5	5
Lunghezza tubazioni Max	m	30	30	30
Dislivello Max	m	15	20	20
Carica aggiuntiva refrigerante	g/m	16	16	20
Livello potenza sonora	dB(A)	56	65	69
Livello pressione sonora	dB(A)	48	52	55
Portata d'aria	m³/h	1800	2200	3600
Peso (netto/lordo)	kg	24,5 / 27,0	30,5 / 33,0	41,5 / 45,0
Dimensioni (LxAxP)	mm	675x285x553	745x300x555	889x340x660
Imballo (LxAxP)	mm	794x376x605	872x398x609	1032x456x730
UNITÀ INTERNA		ASC-12BI2	ASC-18BI2	ASC-24BI2
Livello potenza sonora	dB(A)	47	56	51
Livello pressione sonora (high/med/low)	dB(A)	36/35/33/29	43/41/39/35	39/38/36/34
Portata d'aria (high/med/low)	m³/h	600/550/500/400	720/650/600/500	1100/1000/900/800
Peso unità (netto/lordo)	kg	16,5 / 21,0	16,5 / 21,0	21,0 / 27,0
Peso griglia (netto/lordo)	kg	3,0/4,5	3,0/4,5	6,0/9,5
Dimensioni unità (LxAxP)	mm	570x570x260	570x570x260	840x840x200
Imballo unità (LxAxP)	mm	698x653x295	698x653x295	943x923x245
Dimensioni griglia (LxAxP)	mm	620x620x47.5	620x620x47.5	950x950x52
Imballo griglia (LxAxP)	mm	693x693x115	693x693x115	1033x1020x110

CASSETTE 4 VIE

UNITÀ INTERNA		ASC-30B12	ASC-36B12	ASC-42B12	ASC-48B12
UNITÀ ESTERNA		ASGE-30B12	ASGE-36B12	ASGE-42B12	ASGE-48B12
Detraibilità fiscale / Conto Termico		 	 		
Capacità Raffrescamento	kW	8,50	10,50	12,10	13,40
Capacità Riscaldamento	kW	8,80	11,50	13,50	15,50
Carico termico Teorico (PdesignC)	kW	8,5	10,5	-	-
Carico Termico Teorico (PdesignH)	kW	6,0	7,0	-	-
SEER / SCOP	W/W	6,9/4,3	6,6/4,4	6,10/4,10	6,30/4,00
Classe di Efficienza Energetica		A++/A+	A++/A+	A++/A+	A++/A+
Consumo energetico annuo indicativo	kWh	432/1954	557/2227	-	-
EER/COP	W/W	3,40/3,90	3,40/3,90	3,10/3,40	2,91/3,30
Corrente assorbita nominale (Raffrescamento)	A	11,4	14,8	nd	nd
Potenza assorbita nominale (Raffrescamento)	W	2500	3100	nd	nd
Corrente assorbita nominale (Riscaldamento)	A	10,3	14,1	nd	nd
Potenza assorbita nominale (Riscaldamento)	W	2250	2950	nd	nd

UNITÀ ESTERNA		ASGE-30B12	ASGE-36B12	ASGE-42B12	ASGE-48B12
Intervallo di Funzionamento (Raffrescamento)	°C	-20~52	-20~52	-20~52	-20~52
Intervallo di Funzionamento (Riscaldamento)	°C	-20~24	-20~24	-20~24	-20~24
Alimentazione	ph/Hz/V	1~ / 50-60 / 220-240	1~ / 50-60 / 220-240	1~ / 50-60 / 220-240	1~ / 50-60 / 220-240
Compressore		DC Inverter	DC Inverter	DC Inverter	DC Inverter
Quantità di refrigerante (R32)	kg/TCO2	1,5 / 1,01	2,1 / 1,42	2,25 / 1,52	2,80 / 1,89
Tubazioni Liquido/Gas	mm(inch)	9,5(3/8) / 15,9(5/8)	9,5(3/8) / 15,9(5/8)	9,5(3/8) / 15,9(5/8)	9,5(3/8) / 15,9(5/8)
Lunghezza tubazioni Standard	m	5	5	5	7,5
Lunghezza tubazioni Max	m	30	75	75	75
Dislivello Max	m	25	30	30	30
Carica aggiuntiva refrigerante	g/m	20	20	20	35
Livello potenza sonora	dB(A)	70	70	73	75
Livello pressione sonora	dB(A)	57	57	58	59
Portata d'aria	m³/h	3600	4800	5200	5200
Peso (netto/lordo)	kg	46,0 / 50,0	65,0 / 72,0	66 / 73	73 / 80
Dimensioni (LxAxP)	mm	889x340x660	940x370x820	940x370x820	940x370x820
Imballo (LxAxP)	mm	1032x456x730	1093x497x885	1093x497x885	1093x497x885

UNITÀ INTERNA		ASC-30B12	ASC-36B12	ASC-42B12	ASC-48B12
Livello potenza sonora	dB(A)	59	56	60	64
Livello pressione sonora (high/med/low)	dB(A)	47/46/42/38	43/41/39/38	48/46/43/39	50/48/45/41
Portata d'aria (high/med/low)	m³/h	1400/1300/1100/1000	1500/1400/1200/1000	1700/1500/1300/1100	2000/1800/1600/1400
Peso unità (netto/lordo)	kg	21,0 / 27,0	23,0 / 29,0	21,0 / 27,0	21,0 / 27,0
Peso griglia (netto/lordo)	kg	6,0/9,5	6,0/9,5	6,0/9,5	6,0/9,5
Dimensioni unità (LxAxP)	mm	840x840x200	840x840x240	840x840x240	840x840x290
Imballo unità (LxAxP)	mm	943x923x245	933x903x272	933x903x272	933x903x335
Dimensioni griglia (LxAxP)	mm	950x950x52	950x950x52	950x950x52	950x950x52
Imballo griglia (LxAxP)	mm	1033x1020x110	1033x1020x110	1033x1020x110	1033x1020x110

UNITÀ INTERNA		ASC-36BI2	ASC-42BI2	ASC-48BI2	ASC-60BI2
UNITÀ ESTERNA		ASGE-36BI2-3	ASGE-42BI2-3	ASGE-48BI2-3	ASGE-60BI2-3
Detraibilità fiscale / Conto Termico		 			
Capacità Raffrescamento	kW	10,50	12,10	13,40	14,50
Capacità Riscaldamento	kW	11,50	13,50	15,50	17,00
Carico termico Teorico (PdesignC)	kW	10,5	-	-	-
Carico Termico Teorico (PdesignH)	kW	7,0	-	-	-
SEER / SCOP	W/W	6,6/4,4	6,1/4,1	6,3/4,0	6,1/4,0
Classe di Efficienza Energetica		A++/A+	-	-	-
Consumo energetico annuo indicativo	kWh	557/2227	-	-	-
EER/COP	W/W	3,40/3,90	3,10/3,40	2,91/3,30	2,74/2,98
Corrente assorbita nominale (Raffrescamento)	A	4,9	6,2	7	9,2
Potenza assorbita nominale (Raffrescamento)	W	3100	3900	4600	5400
Corrente assorbita nominale (Riscaldamento)	A	4,7	6,3	7,1	9,7
Potenza assorbita nominale (Riscaldamento)	W	2950	3970	4700	5700

UNITÀ ESTERNA		ASGE-36BI2-3	ASGE-42BI2-3	ASGE-48BI2-3	ASGE-60BI2-3
Intervallo di Funzionamento (Raffrescamento)	°C	-20~52	-20~52	-20~52	-20~52
Intervallo di Funzionamento (Riscaldamento)	°C	-20~24	-20~24	-20~24	-20~24
Alimentazione	ph/Hz/V	3~ / 50-60 / 380-415	3~ / 50-60 / 380-415	3~ / 50-60 / 380-415	3~ / 50-60 / 380-415
Compressore		DC Inverter	DC Inverter	DC Inverter	DC Inverter
Quantità di refrigerante (R32)	kg/TCO2	2,1 / 1,42	2,25 / 1,52	2,8 / 1,89	3,5 / 2,36
Tubazioni Liquido/Gas	mm(inch)	9,5(3/8) / 15,9(5/8)	9,5(3/8) / 15,9(5/8)	9,5(3/8) / 15,9(5/8)	9,5(3/8) / 15,9(5/8)
Lunghezza tubazioni Standard	m	5	5	7,5	7,5
Lunghezza tubazioni Max	m	75	75	75	75
Dislivello Max	m	30	30	30	30
Carica aggiuntiva refrigerante	g/m	20	20	35	35
Livello potenza sonora	dB(A)	70	73	75	75
Livello pressione sonora	dB(A)	57	58	59	60
Portata d'aria	m³/h	4800	5200	5200	5500
Peso (netto/lordo)	kg	75,0 / 82,0	76,0 / 83,0	81,0 / 88,0	94,0 / 103,0
Dimensioni (L×A×P)	mm	940×370×820	940×370×820	940×370×820	990×370×960
Imballo (L×A×P)	mm	1093×497×885	1093×497×885	1093×497×885	1153×478×1110

UNITÀ INTERNA		ASC-36BI2	ASC-42BI2	ASC-48BI2	ASC-60BI2
Livello potenza sonora	dB(A)	56	60	64	65
Livello pressione sonora (high/med/low)	dB(A)	43/41/39/38	48/46/43/39	50/48/45/41	52/50/48/44
Portata d'aria (high/med/low)	m³/h	1500/1400/1200/1000	1700/1500/1300/1100	2000/1800/1600/1400	2300/2100/1900/1600
Peso unità (netto/lordo)	kg	23,0 / 29,0	23,0 / 29,0	25,0 / 32,0	26,0 / 33,0
Peso griglia (netto/lordo)	kg	6,0/9,5	6,0/9,5	6,0/9,5	6,0/9,5
Dimensioni unità (L×A×P)	mm	840×840×240	840×840×240	840×840×290	840×840×290
Imballo unità (L×A×P)	mm	933×903×272	933×903×272	933×903×335	933×903×335
Dimensioni griglia (L×A×P)	mm	950×950×52	950×950×52	950×950×52	950×950×52
Imballo griglia (L×A×P)	mm	1033×1020×110	1033×1020×110	1033×1020×110	1033×1020×110





SERIE UNI SPLIT SOFFITTO / PAVIMENTO



CARATTERISTICHE







- Funzione di riavvio automatico
- Contatto ON/OFF
- Telecomando incluso
- Funzione "I FEEL"
- Riscaldamento a 8 °C
- Dima in cartone inclusa

ACCESSORI OPZIONALI





	Modello	Descrizione
	SWC-07	Comando a filo per interne unisplit con wifi e progr. Settimanale
	SWC-05W	Comando a filo per interne unisplit con wifi
	SCC-36	Comando centralizzato touch screen per uni split/multisplit/residenziale - necessario cavo SCC36K
	SCC-36K	Cavo di comunicazione per comando centralizzato SCC-36
	SMG-01	Modbus gateway per uni split esterne e uni split interne con SCC-36*

* Per la configurazione con il centralizzatore SCC-36, è obbligatorio acquistare almeno un comando SWC-05W.





UNITÀ INTERNA		ASF-12BI2	ASF-18BI2	ASF-24BI2
UNITÀ ESTERNA		ASGE-12BI2	ASGE-18BI2	ASGE-24BI2
Detraibilità fiscale / Conto Termico		 	 	 
Capacità Raffrescamento	kW	3,50	5,30	7,10
Capacità Riscaldamento	kW	4,00	5,60	7,70
Carico termico Teorico (PdesignC)	kW	3,50	5,30	7,10
Carico Termico Teorico (PdesignH)	kW	3,10	3,90	4,70
SEER / SCOP	W/W	7,2/4,1	6,5/4,2	7,2/4,3
Classe di Efficienza Energetica		A++/A+	A++/A+	A++/A+
Consumo energetico annuo indicativo	kWh	170/1059	285/1300	345/1530
EER/COP	W/W	3,80/4,30	3,40/3,90	3,50/3,95
Corrente assorbita nominale (Raffrescamento)	A	4,90	7,5	9,7
Potenza assorbita nominale (Raffrescamento)	W	1030	1560	2030
Corrente assorbita nominale (Riscaldamento)	A	4,80	7,0	9,6
Potenza assorbita nominale (Riscaldamento)	W	1000	1470	2000
UNITÀ ESTERNA		ASGE-12BI2	ASGE-18BI2	ASGE-24BI2
Intervallo di Funzionamento (Raffrescamento)	°C	-20~52	-20~52	-20~52
Intervallo di Funzionamento (Riscaldamento)	°C	-20~24	-20~24	-20~24
Alimentazione	ph/Hz/V	1~ / 50-60 / 220-240	1~ / 50-60 / 220-240	1~ / 50-60 / 220-240
Compressore		DC Inverter	DC Inverter	DC Inverter
Quantità di refrigerante (R32)	kg/TCO2	0,57 / 0,38	0,85 / 0,57	1,5 / 1,01
Tubazioni Liquido/Gas	mm(inch)	6,4(1/4) / 9,5(3/8)	6,4(1/4) / 12,7(1/2)	9,5(3/8) / 15,9(5/8)
Lunghezza tubazioni Standard	m	5	5	5
Lunghezza tubazioni Max	m	30	30	30
Dislivello Max	m	15	20	20
Carica aggiuntiva refrigerante	g/m	16	16	20
Livello potenza sonora	dB(A)	56	65	69
Livello pressione sonora	dB(A)	48	52	55
Portata d'aria	m³/h	1800	2200	3600
Peso (netto/lordo)	kg	24,5 / 27,0	30,5 / 33,0	41,5 / 45,0
Dimensioni (LxAxP)	mm	675x285x553	745x300x555	889x340x660
Imballo (LxAxP)	mm	794x376x605	872x398x609	1032x456x730
UNITÀ INTERNA		ASF-12BI2	ASF-18BI2	ASF-24BI2
Livello potenza sonora	dB(A)	49	59	54
Livello pressione sonora (high/med/low)	dB(A)	35/34/31/28	41/40/38/36	41/39/37/35
Portata d'aria (high/med/low)	m³/h	650/600/500/400	900/800/700/600	1250/1100/1000/900
Peso unità (netto/lordo)	kg	24,0 / 28,0	25,0 / 29,0	31,0 / 36,0
Dimensioni unità (LxAxP)	mm	870x665x235	870x665x235	1200x665x235
Imballo unità (LxAxP)	mm	973x770x300	973x770x300	1303x770x300

SOFFITTO / PAVIMENTO

UNITÀ INTERNA		ASF-30B12	ASF-36B12	ASF-42B12	ASF-48B12
UNITÀ ESTERNA		ASGE-30B12	ASGE-36B12	ASGE-42B12	ASGE-48B12
Detraibilità fiscale / Conto Termico		 	 		
Capacità Raffrescamento	kW	8,50	10,00	12,10	13,40
Capacità Riscaldamento	kW	8,80	11,50	13,50	15,50
Carico termico Teorico (PdesignC)	kW	8,5	10	-	-
Carico Termico Teorico (PdesignH)	kW	6,0	7,0	-	-
SEER / SCOP	W/W	6,8/4,5	6,3/4,2	6,3/4,0	6,3/4,0
Classe di Efficienza Energetica		A++/A+	A++/A+	-	-
Consumo energetico annuo indicativo	kWh	345/1530	556/2333	-	-
EER/COP	W/W	3,40/3,90	3,40/3,90	3,30/3,60	3,12/3,69
Corrente assorbita nominale (Raffrescamento)	A	11,4	14,8	6,2	7
Potenza assorbita nominale (Raffrescamento)	W	2500	3100	3900	4600
Corrente assorbita nominale (Riscaldamento)	A	10,3	14,1	6,3	7,1
Potenza assorbita nominale (Riscaldamento)	W	2250	2950	3970	4700
UNITÀ ESTERNA		ASGE-30B12	ASGE-36B12	ASGE-42B12	ASGE-48B12
Intervallo di Funzionamento (Raffrescamento)	°C	-20~52	-20~52	-20~52	-20~52
Intervallo di Funzionamento (Riscaldamento)	°C	-20~24	-20~24	-20~24	-20~24
Alimentazione	ph/Hz/V	1~ / 50-60 / 220-240	1~ / 50-60 / 220-240	1~ / 50-60 / 220-240	1~ / 50-60 / 220-240
Compressore		DC Inverter	DC Inverter	DC Inverter	DC Inverter
Quantità di refrigerante (R32)	kg/TCO2	1,5 / 1,01	2,1 / 1,42	2,25 / 1,52	2,8 / 1,89
Tubazioni Liquido/Gas	mm(inch)	9,5(3/8) / 15,9(5/8)	9,5(3/8) / 15,9(5/8)	9,5(3/8) / 15,9(5/8)	9,5(3/8) / 15,9(5/8)
Lunghezza tubazioni Standard	m	5	5	5	7,5
Lunghezza tubazioni Max	m	30	75	75	75
Dislivello Max	m	25	30	30	30
Carica aggiuntiva refrigerante	g/m	20	20	20	35
Livello potenza sonora	dB(A)	70	70	73	75
Livello pressione sonora	dB(A)	57	57	58	59
Portata d'aria	m³/h	3600	4800	5200	5200
Peso (netto/lordo)	kg	46,0 / 50,0	65,0 / 72,0	66,0 / 73,0	73 / 80
Dimensioni (LxAxP)	mm	889x340x660	940x370x820	940x370x820	940x370x820
Imballo (LxAxP)	mm	1032x456x730	1093x497x885	1093x497x885	1093x497x885
UNITÀ INTERNA		ASF-30B12	ASF-36B12	ASF-42B12	ASF-48B12
Livello potenza sonora	dB(A)	62	65	57	67
Livello pressione sonora (high/med/low)	dB(A)	46/45/43/39	48/46/45/43	45/43/40/38	51/48/45/43
Portata d'aria (high/med/low)	m³/h	1400/1300/1200/1000	1600/1500/1400/1200	1900/1800/1600/1400	2300/2100/1800/1500
Peso unità (netto/lordo)	kg	32,0 / 37,0	32,0 / 37,0	39,5 / 46,5	42,0 / 49,0
Dimensioni unità (LxAxP)	mm	1200x665x235	1200x665x235	1570x665x235	1570x665x235
Imballo unità (LxAxP)	mm	1303x770x300	1303x770x300	1669x770x300	1669x770x300

* Dati preliminari

UNITÀ INTERNA		ASF-36BI2	ASF-42BI2	ASF-48BI2	ASF-60BI2
UNITÀ ESTERNA		ASGE-36BI2-3	ASGE-42BI2-3	ASGE-48BI2-3	ASGE-60BI2-3
Detraibilità fiscale / Conto Termico		 			
Capacità Raffrescamento	kW	10,00	12,10	13,40	16,00
Capacità Riscaldamento	kW	11,50	13,50	15,50	17,00
Carico termico Teorico (PdesignC)	kW	10	-	-	-
Carico Termico Teorico (PdesignH)	kW	7,0	-	-	-
SEER / SCOP	W/W	6,3/4,2	6,3/4,0	6,3/4,0	6,1/4,0
Classe di Efficienza Energetica		A++/A+	-	-	-
Consumo energetico annuo indicativo	kWh	556/2333	-	-	-
EER/COP	W/W	3,40/3,90	3,30/3,60	3,12/3,69	3,02/3,54
Corrente assorbita nominale (Raffrescamento)	A	4,9	6,2	7	9,2
Potenza assorbita nominale (Raffrescamento)	W	3100	3900	4600	5400
Corrente assorbita nominale (Riscaldamento)	A	4,7	6,3	7,1	9,7
Potenza assorbita nominale (Riscaldamento)	W	2950	3970	4700	5700

UNITÀ ESTERNA		ASGE-36BI2-3	ASGE-42BI2-3	ASGE-48BI2-3	ASGE-60BI2-3
Intervallo di Funzionamento (Raffrescamento)	°C	-20~52	-20~52	-20~52	-20~52
Intervallo di Funzionamento (Riscaldamento)	°C	-20~24	-20~24	-20~24	-20~24
Alimentazione	ph/Hz/V	3~ / 50-60 / 380-415	3~ / 50-60 / 380-415	3~ / 50-60 / 380-415	3~ / 50-60 / 380-415
Compressore		DC Inverter	DC Inverter	DC Inverter	DC Inverter
Quantità di refrigerante (R32)	kg/TCO2	2,1 / 1,42	2,25 / 1,52	2,8 / 1,89	3,5 / 2,36
Tubazioni Liquido/Gas	mm(inch)	9,5(3/8) / 15,9(5/8)	9,5(3/8) / 15,9(5/8)	9,5(3/8) / 15,9(5/8)	9,5(3/8) / 15,9(5/8)
Lunghezza tubazioni Standard	m	5	5	7,5	7,5
Lunghezza tubazioni Max	m	75	75	75	75
Dislivello Max	m	30	30	30	30
Carica aggiuntiva refrigerante	g/m	20	20	35	35
Livello potenza sonora	dB(A)	70	73	75	75
Livello pressione sonora	dB(A)	57	58	59	60
Portata d'aria	m³/h	4800	5200	5200	5500
Peso (netto/lordo)	kg	75,0 / 82,0	76,0 / 83,0	81,0 / 88,0	94,0 / 103,0
Dimensioni (L×A×P)	mm	940×370×820	940×370×820	940×370×820	990×370×960
Imballo (L×A×P)	mm	1093×497×885	1093×497×885	1093×497×885	1153×478×1110

UNITÀ INTERNA		ASF-36BI2	ASF-42BI2	ASF-48BI2	ASF-60BI2
Livello potenza sonora	dB(A)	65	57	67	68
Livello pressione sonora (high/med/low)	dB(A)	48/46/45/43	45/43/40/38	51/48/45/43	53/51/48/44
Portata d'aria (high/med/low)	m³/h	1600/1500/1400/1200	1900/1800/1600/1400	2300/2100/1800/1500	2400/2200/1900/1600
Peso unità (netto/lordo)	kg	32,0 / 37,0	39,5 / 46,5	42,0 / 49,0	42,0 / 49,0
Dimensioni unità (L×A×P)	mm	1200×665×235	1570×665×235	1570×665×235	1570×665×235
Imballo unità (L×A×P)	mm	1303×770×300	1669×770×300	1669×770×300	1669×770×300

* Dati preliminari

SERIE UNI SPLIT CANALIZZABILE

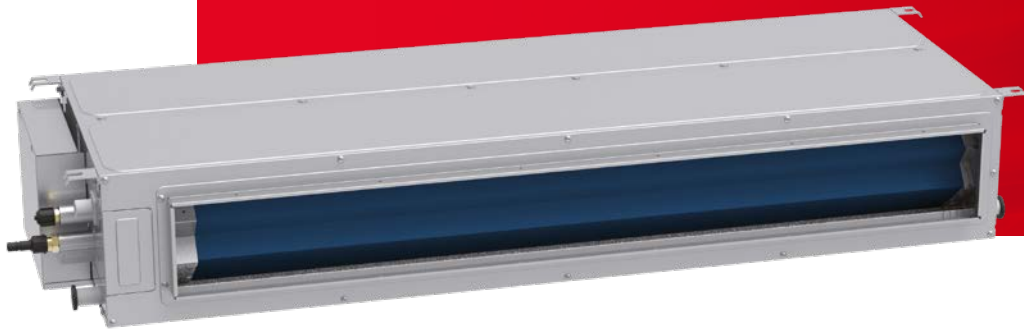

CARATTERISTICHE





- Funzione di riavvio automatico
- Contatto ON/OFF
- Pompa di scarico condensa Integrata
- Pompa dell'acqua
- Comando a filo SWC-05W di serie con WiFi
- Funzione "I FEEL"
- Riscaldamento a 8 °C
- Unità con prevalenza selezionabile in base alle esigenze

ACCESSORI OPZIONALI







- Compatibile con plenum e sistemi di diffusione dell'aria by Tecnosystemi (non forniti da Sinclair - per maggiori informazioni contattare Tecnosystemi)







ACCESSORI OPZIONALI

	Modello	Descrizione
	SWC-07	Comando a filo per interne unisplit con wifi e progr. Settimanale
	SCC-36	Comando centralizzato touch screen per uni split/multisplit/residenziale - necessario cavo SCC36K
	SCC-36K	Cavo di comunicazione per comando centralizzato SCC-36
	SMG-01	Modbus gateway per uni split esterne e uni split interne con SCC-36





UNITÀ INTERNA		ASD-12BI2	ASD-18BI2	ASD-24BI2
UNITÀ ESTERNA		ASGE-12BI2	ASGE-18BI2	ASGE-24BI2
Detraibilità fiscale / Conto Termico		 	 	 
Capacità Raffrescamento	kW	3,50	5,30	7,10
Capacità Riscaldamento	kW	4,00	5,60	8,00
Carico termico Teorico (PdesignC)	kW	3,50	5,30	7,10
Carico Termico Teorico (PdesignH)	kW	3,00	3,90	4,70
SEER / SCOP	W/W	6,5/4,0	6,3/4,0	6,6/4,1
Classe di Efficienza Energetica		A++/A+	A++/A+	A++/A+
Consumo energetico annuo indicativo	kWh	189/1050	294/1365	377/1605
EER/COP	W/W	3,40/4,00	3,50/3,95	3,70/4,00
Corrente assorbita nominale (Raffrescamento)	A	4,90	7,5	9,7
Potenza assorbita nominale (Raffrescamento)	W	1030	1560	2030
Corrente assorbita nominale (Riscaldamento)	A	4,80	7,0	9,6
Potenza assorbita nominale (Riscaldamento)	W	1000	1470	2000
UNITÀ ESTERNA		ASGE-12BI2	ASGE-18BI2	ASGE-24BI2
Intervallo di Funzionamento (Raffrescamento)	°C	-20~52	-20~52	-20~52
Intervallo di Funzionamento (Riscaldamento)	°C	-20~24	-20~24	-20~24
Alimentazione	ph/Hz/V	1~ / 50-60 / 220-240	1~ / 50-60 / 220-240	1~ / 50-60 / 220-240
Compressore		DC Inverter	DC Inverter	DC Inverter
Quantità di refrigerante (R32)	kg/TCO2	0,57 / 0,38	0,85 / 0,57	1,5 / 1,01
Tubazioni Liquido/Gas	mm(inch)	6,4(1/4) / 9,5(3/8)	6,4(1/4) / 12,7(1/2)	9,5(3/8) / 15,9(5/8)
Lunghezza tubazioni Standard	m	5	5	5
Lunghezza tubazioni Max	m	30	30	30
Dislivello Max	m	15	20	20
Carica aggiuntiva refrigerante	g/m	16	16	20
Livello potenza sonora	dB(A)	56	65	69
Livello pressione sonora	dB(A)	48	52	55
Portata d'aria	m³/h	1800	2200	3600
Peso (netto/lordo)	kg	24,5 / 27,0	30,5 / 33,0	41,5 / 45,0
Dimensioni (L×A×P)	mm	675×285×553	745×300×555	889×340×660
Imballo (L×A×P)	mm	794×376×605	872×398×609	1032×456×730
UNITÀ INTERNA		ASD-12BI2	ASD-18BI2	ASD-24BI2
Livello potenza sonora	dB(A)	56	59	58
Livello pressione sonora (high/med/low)	dB(A)	35/33/32/30	36/35/33/31	37/35/33/31
Portata d'aria (high/med/low)	m³/h	600/550/500/400	900/800/700/600	1100/1000/900/800
Pressione statica esterna (min-max)	Pa	25	25	25
Peso unità (netto/lordo)	kg	18,0 / 22,0	24,0 / 29,0	29,5 / 33,5
Dimensioni unità (L×A×P)	mm	700×450×200	1000×450×200	900×655×260
Imballo unità (L×A×P)	mm	1008×568×275	1308×568×275	1115×772×320

CANALIZZABILE

UNITÀ INTERNA		ASD-30BI2	ASD-36BI2	ASD-42BI2	ASD-48BI2
UNITÀ ESTERNA		ASGE-30BI2	ASGE-36BI2	ASGE-42BI2	ASGE-48BI2
Detraibilità fiscale / Conto Termico		 	 		
Capacità Raffrescamento	kW	8,50	10,50	12,10	13,40
Capacità Riscaldamento	kW	8,80	11,50	13,50	15,50
Carico termico Teorico (PdesignC)	kW	8,5	10,5	-	-
Carico Termico Teorico (PdesignH)	kW	6,0	7,0	-	-
SEER / SCOP	W/W	6,4/4,1	6,4/4,2	6,1/4,1	6,1/4,0
Classe di Efficienza Energetica		A++/A+	A++/A+	-	-
Consumo energetico annuo indicativo	kWh	465/2049	574/2333	-	-
EER/COP	W/W	3,40/3,90	3,50/4,10	3,38/3,65	2,98/3,44
Corrente assorbita nominale (Raffrescamento)	A	11,4	14,8	6,2	7,0
Potenza assorbita nominale (Raffrescamento)	W	2500	3100	3900	4600
Corrente assorbita nominale (Riscaldamento)	A	10,3	14,1	6,3	7,1
Potenza assorbita nominale (Riscaldamento)	W	2250	2950	3970	4700

UNITÀ ESTERNA		ASGE-30BI2	ASGE-36BI2	ASGE-42BI2	ASGE-48BI2
Intervallo di Funzionamento (Raffrescamento)	°C	-20~52	-20~52	-20~52	-20~52
Intervallo di Funzionamento (Riscaldamento)	°C	-20~24	-20~24	-20~24	-20~24
Alimentazione	ph/Hz/V	1~ / 50-60 / 220-240	1~ / 50-60 / 220-240	1~ / 50-60 / 220-240	1~ / 50-60 / 220-240
Compressore		DC Inverter	DC Inverter	DC Inverter	DC Inverter
Quantità di refrigerante (R32)	kg/TCO2	1,5 / 1,01	2,1 / 1,42	2,25 / 1,52	2,8 / 1,89
Tubazioni Liquido/Gas	mm(inch)	9,5(3/8) / 15,9(5/8)	9,5(3/8) / 15,9(5/8)	9,5(3/8) / 15,9(5/8)	9,5(3/8) / 15,9(5/8)
Lunghezza tubazioni Standard	m	5	5	5	7,5
Lunghezza tubazioni Max	m	30	75	75	75
Dislivello Max	m	25	30	30	30
Carica aggiuntiva refrigerante	g/m	20	20	20	35
Livello potenza sonora	dB(A)	70	70	73	75
Livello pressione sonora	dB(A)	57	57	58	59
Portata d'aria	m³/h	3600	4800	5200	5200
Peso (netto/lordo)	kg	46,0 / 50,0	65,0 / 72,0	66 / 73	73 / 80
Dimensioni (LxAxP)	mm	889x340x660	940x370x820	940x370x820	940x370x820
Imballo (LxAxP)	mm	1032x456x730	1093x497x885	1093x497x885	1093x497x885

UNITÀ INTERNA		ASD-30BI2	ASD-36BI2	ASD-42BI2	ASD-48BI2
Livello potenza sonora	dB(A)	65	62	66	67
Livello pressione sonora (high/med/low)	dB(A)	43/41/39/37	39/38/37/36	43/42/41/40	43/42/40/38
Portata d'aria (high/med/low)	m³/h	1400/1300/1100/1000	1700/1600/1400/1200	2000/1800/1600/1400	2300/2100/1800/1500
Pressione statica esterna (nom/min-max)	Pa	37	37	50	50
Peso unità (netto/lordo)	kg	29,5 / 33,5	43,0 / 49,0	43,0 / 49,0	52,0 / 58,0
Dimensioni unità (LxAxP)	mm	900x655x260	1340x655x260	1340x655x260	1400x700x300
Imballo unità (LxAxP)	mm	1115x772x320	1568x770x323	1568x770x323	1601x813x365

UNITÀ INTERNA		ASD-36B12	ASD-42B12	ASD-48B12	ASD-60B12
UNITÀ ESTERNA		ASGE-36B12-3	ASGE-42B12-3	ASGE-48B12-3	ASGE-60B12-3
Detraibilità fiscale / Conto Termico		 			
Capacità Raffrescamento	kW	10,50	12,10	13,40	16,00
Capacità Riscaldamento	kW	11,50	13,50	15,50	17,00
Carico termico Teorico (PdesignC)	kW	10,5	-	-	-
Carico Termico Teorico (PdesignH)	kW	7,0	-	-	-
SEER / SCOP	W/W	6,4/4,2	6,1/4,1	6,1/4,0	6,1/4,0
Classe di Efficienza Energetica		A++/A+	-	-	-
Consumo energetico annuo indicativo	kWh	574/2333	-	-	-
EER/COP	W/W	3,50/4,10	3,38/3,65	2,98/3,44	2,96/3,62
Corrente assorbita nominale (Raffrescamento)	A	4,9	6,2	7,0	9,2
Potenza assorbita nominale (Raffrescamento)	W	3100	3900	4600	5400
Corrente assorbita nominale (Riscaldamento)	A	4,7	6,3	7,1	9,7
Potenza assorbita nominale (Riscaldamento)	W	2950	3970	4700	5700

UNITÀ ESTERNA		ASGE-36B12-3	ASGE-42B12-3	ASGE-48B12-3	ASGE-60B12-3
Intervallo di Funzionamento (Raffrescamento)	°C	-20~52	-20~52	-20~52	-20~52
Intervallo di Funzionamento (Riscaldamento)	°C	-20~24	-20~24	-20~24	-20~24
Alimentazione	ph/Hz/V	3~ / 50-60 / 380-415	3~ / 50-60 / 380-415	3~ / 50-60 / 380-415	3~ / 50-60 / 380-415
Compressore		DC Inverter	DC Inverter	DC Inverter	DC Inverter
Quantità di refrigerante (R32)	kg/TCO2	2,1 / 1,42	2,25 / 1,52	2,8 / 1,89	3,5 / 2,36
Tubazioni Liquido/Gas	mm(inch)	9,5(3/8) / 15,9(5/8)	9,5(3/8) / 15,9(5/8)	9,5(3/8) / 15,9(5/8)	9,5(3/8) / 15,9(5/8)
Lunghezza tubazioni Standard	m	5	5	7,5	7,5
Lunghezza tubazioni Max	m	75	75	75	75
Dislivello Max	m	30	30	30	30
Carica aggiuntiva refrigerante	g/m	20	20	35	35
Livello potenza sonora	dB(A)	70	73	75	75
Livello pressione sonora	dB(A)	57	58	59	60
Portata d'aria	m³/h	4800	5200	5200	5500
Peso (netto/lordo)	kg	75,0 / 82,0	76,0 / 83,0	81,0 / 88,0	94,0 / 103,0
Dimensioni (LxAxP)	mm	940x378x820	940x370x820	940x370x820	990x370x960
Imballo (LxAxP)	mm	1093x497x885	1093x497x885	1093x497x885	1153x1110x478

UNITÀ INTERNA		ASD-36B12	ASD-42B12	ASD-48B12	ASD-60B12
Livello potenza sonora	dB(A)	62	66	67	70
Livello pressione sonora (high/med/low)	dB(A)	39/38/37/36	43/42/41/40	43/42/40/38	46/44/42/40
Portata d'aria	m³/h	1700/1600/1400/1200	2000/1800/1600/1400	2300/2100/1800/1500	2600/2300/2000/1700
Pressione statica esterna (nom/min-max)	Pa	37	50	50	50
Peso unità (netto/lordo)	kg	43,0 / 49,0	43,0 / 49,0	52,0 / 58,0	55,0 / 62,0
Dimensioni unità (LxAxP)	mm	1340x655x260	1340x655x260	1400x700x300	1400x700x300
Imballo unità (LxAxP)	mm	1568x770x323	1568x770x323	1601x813x365	1601x813x365





SERIE UNI SPLIT UNITÀ INTERNE A PARETE



CARATTERISTICHE

- Funzione di riavvio automatico
- Display a scomparsa
- Scarico condensa reversibile
- Funzione "I FEEL"
- Riscaldamento a 8 °C
- Unità interne non compatibili con esterne ASGE-**BI2
- Modulo WiFi SWM-03 incluso
- Telecomando incluso
- Oscillazione orizzontale

ACCESSORI OPZIONALI

	Modello	Descrizione
	SWC-03U	Comando a filo timer settimanale per interne parete uni split
	SCC-36	Comando centralizzato touch screen per uni split/multisplit/residenziale - necessario cavo SCC-36K
	SCC-36K	Cavo di comunicazione per comando centralizzato SCC-36
	SMG-01	Modbus gateway per uni split esterne e uni split interne con SCC-36*

* Per la configurazione con il centralizzatore SCC-36, è obbligatorio acquistare almeno un comando SWC-03U.

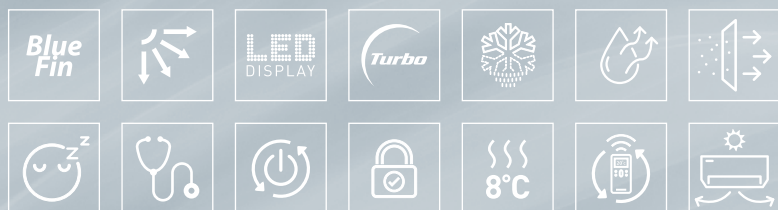
PLASMA+TEC

UNITÀ INTERNA	ASH-24BIH	ASH-36BIH
UNITÀ ESTERNA	ASGE-24BI	ASGE-36BI

Detraibilità fiscale / Conto Termico

Capacità di raffreddamento	kW	0,72-7,0-7,37	1,18-10,0-10,50
Capacità di riscaldamento	kW	1,80-8,0-8,28	2,50-12,0-12,42
Carico Termico Teorico (PdesignC)	kW	7,00	10,00
Carico Termico Teorico (PdesignH)	kW	6,40	9,00
SEER/SCOP	W/W	6,8/4,0	6,1/4,0
Classe di efficienza energetica	-	A++/A+	A++/A+
Consumo energetico annuo indicativo	kWh	359/2295	573/3149
EER/COP	W/W	3,33/3,27	3,03/3,33
Corrente assorbita nominale (Raffrescamento)	A	8,8	14,5
Potenza assorbita nominale (Raffrescamento)	W	2100	3300
Corrente assorbita nominale (Riscaldamento)	A	10,5	15,9
Potenza assorbita nominale (Riscaldamento)	W	2450	3600

UNITÀ ESTERNA	ASGE-24BI	ASGE-36BI	
Intervallo di Funzionamento (Raffrescamento)	°C	-20~48	-20~48
Intervallo di Funzionamento (Riscaldamento)	°C	-20~24	-20~24
Alimentazione	-	1/50/220-240	1/50/220-240
Compressore		Inverter	Inverter
Quantità di refrigerante (R32)	kg/TCO ₂	1,60/1,08	2,50/1,69
Tubazioni Liquido/Gas	mm (inch)	9,5(3/8) / 15,9(5/8)	9,5(3/8) / 15,9(5/8)
Lunghezza tubazioni Standard	m	5	5
Lunghezza tubazioni Max	m	50	65
Dislivello Max	m	25	30
Carica aggiuntiva refrigerante	g/m	40	40
Livello potenza sonora	dB(A)	67	70
Livello pressione sonora	dB(A)	52	55
Portata d'aria	m ³ /h	3600	4050
Peso (netto/lordo)	kg	53/57	83/95
Dimensioni (L×AxP)	mm	892×698×396	940×820×530
Imballo (L×AxP)	mm	1029×750×458	1073×868×563

UNITÀ INTERNA	ASH-24BIH	ASH-36BIH	
Livello potenza sonora	dB(A)	51	51
Livello pressione sonora (high/med/low)	dB(A)	45/43/40	45/43/40
Portata d'aria	m ³ /h	1300	1600
Peso unità (netto/lordo)	kg	15/18	18/23
Dimensioni unità (L×AxP)	mm	1078×325×246	1350×253×326
Imballo unità (L×AxP)	mm	1127×403×344	1441×421×367

* Disponibile fino a esaurimento scorte

SERIE COLONNA



CARATTERISTICHE

- Unità progettate con una particolare cura per l'estetica
- Adatte a spazi ampi quali uffici, sale riunioni, ristoranti, ecc.
- Modalità di riscaldamento e raffreddamento TURBO
- Regolazione elettrica dell'aletta in senso orizzontale e verticale
- Funzione di auto-diagnosi
- Sistema di sbrinamento intelligente
- Modulo WiFi incluso
- Gestione tramite pannello integrato o telecomando
- Telecomando incluso

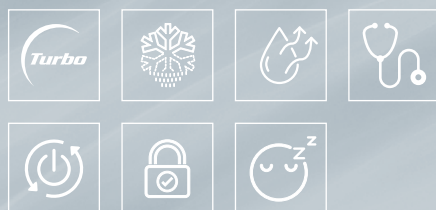

DC INVERTER



MODELLO		AST-24BI2	AST-48BI2
Detraibilità fiscale / Conto Termico			
Capacità di raffreddamento	kW	7,2	12,3
Capacità di riscaldamento	kW	7,9	12,6
SEER/SCOP	W/W	6,1/3,8	5,7/3,7
Classe di efficienza energetica	-	A++/A+	A+/A
Consumo energetico annuo indicativo	kWh	413/2135	781/3405
EER/COP	W/W	3,51/3,39	2,95/3,30
Corrente assorbita nominale (Raffreddamento)	A	9	18
Potenza assorbita nominale (Raffreddamento)	W	2050	4170
Corrente assorbita nominale (Riscaldamento)	A	10,5	20,0
Potenza assorbita nominale (Riscaldamento)	W	2330	3820
UNITÀ ESTERNA		AST-24BI2	AST-48BI2
Intervallo di Funzionamento (Raffreddamento)	°C	-15 ~ 50	-15 ~ 50
Intervallo di Funzionamento (Riscaldamento)	°C	-15 ~ 30	-15 ~ 30
Alimentazione	-	220-240/1/50	220-240/1/50
Quantità di refrigerante (R32)	kg/TCO ₂	1,5/1,01	2/1,35
Tubazioni Liquido/Gas	mm (inch)	6,4(1/4")/15,9(5/8")	9,5(3/8")/15,9(5/8")
Lunghezza tubazioni Standard	m	5	5
Lunghezza tubazioni Max	m	25	30
Dislivello Max	m	10	20
Carica aggiuntiva refrigerante	g/m	40	50
Livello potenza sonora	dB(A)	70	73
Livello pressione sonora	dB(A)	61	63
Portata d'aria	m ³ /h	3600	4000
Peso (netto/lordo)	kg	43/47,5	55/60
Dimensioni (L×AxP)	mm	958×660×402	1000×746×427
Imballo (L×AxP)	mm	1029×453×715	1077×480×758
UNITÀ INTERNA		AST-24BI2	AST-48BI2
Livello potenza sonora	dB(A)	56/52/50/46	64/61/60/58
Livello pressione sonora (high/med/low)	dB(A)	45/41/39/35	53/51/50/48
Portata d'aria	m ³ /h	1250/950/850/750	2000/1850/1700/1580
Peso unità (netto/lordo)	kg	38/50	53/65
Dimensioni unità (L×AxP)	mm	507×1770×320	587×1882×394
Imballo unità (L×AxP)	mm	1988×623×440	2128×718×485

SERIE UNI SPLIT R32
UNITÀ ESTERNE

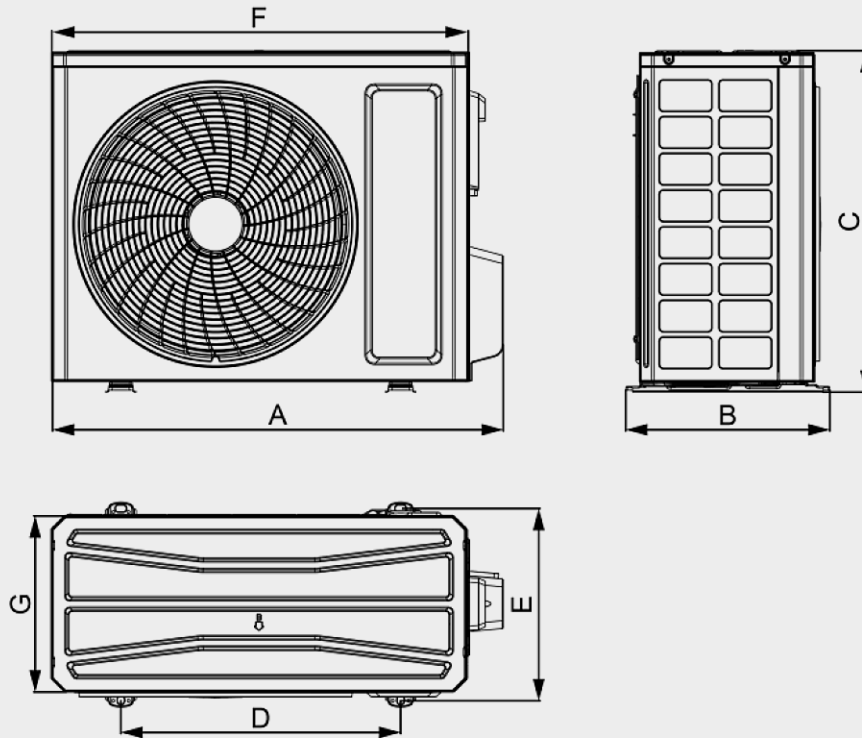
**ASGE-12BI2, ASGE-18BI2, ASGE-24BI2,
 ASGE-30BI2, ASGE-36BI2, ASGE-36BI2-3,
 ASGE-42BI2, ASGE-42BI2-3,
 ASGE-48BI2, ASGE-48BI2-3, ASGE-60BI2-3**



Unità: mm

Modello	A	B	C	D	E	F	G
ASGE-12BI2	732	330	553	455	310	675	285
ASGE-18BI2	802	350	555	512	331	745	300
ASGE-24BI2	958	402	660	570	371	889	340
ASGE-30BI2	958	402	660	570	371	889	340
ASGE-36BI2	1020	427	820	635	396	940	370
ASGE-36BI2-3	1020	427	820	635	396	940	370
ASGE-42BI2	1020	427	820	635	396	940	370
ASGE-42BI2-3	1020	427	820	635	396	940	370
ASGE-48BI2	1020	427	820	635	396	940	370
ASGE-48BI2-3	1020	427	820	635	396	940	370
ASGE-60BI2-3	1070	427	960	755	396	990	370

DIMENSIONALI **CASSETTE 4 VIE**

ASC-12BI2, ASC-18BI2

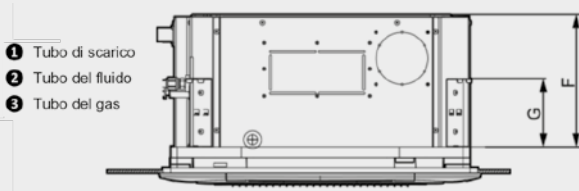
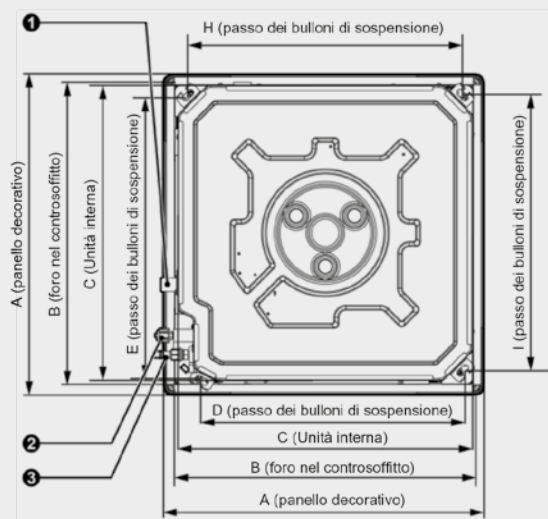

ASC-24BI2, ASC-30BI2, ASC-36BI2, ASC-42BI2, ASC-48BI2, ASC-60BI2

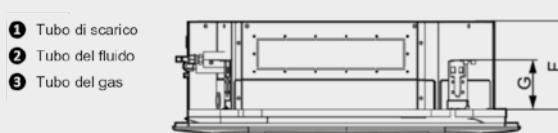
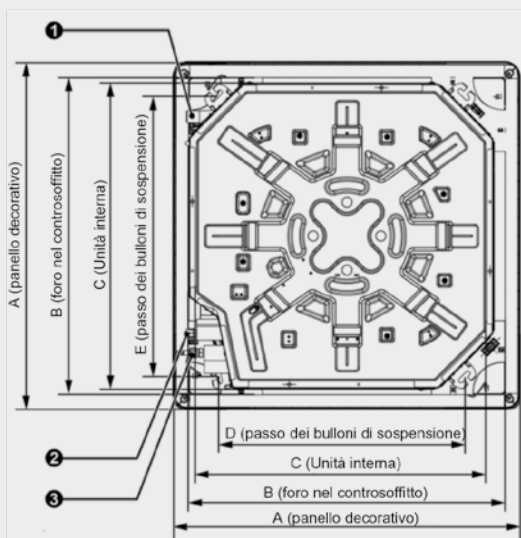

Unità: mm

Modello	A	B	C	D	E	F	G	H	I
ASC-12BI2	620	580	570	505	550	260	140	530	530
ASC-18BI2	620	580	570	505	550	260	140	530	530
ASC-24BI2	950	890	840	680	780	200	135	-	-
ASC-30BI2	950	890	840	680	780	200	135	-	-
ASC-36BI2	950	890	840	680	780	240	135	-	-
ASC-42BI2	950	890	840	680	780	240	135	-	-
ASC-48BI2	950	890	840	680	780	290	135	-	-
ASC-60BI2	950	890	840	680	780	290	135	-	-

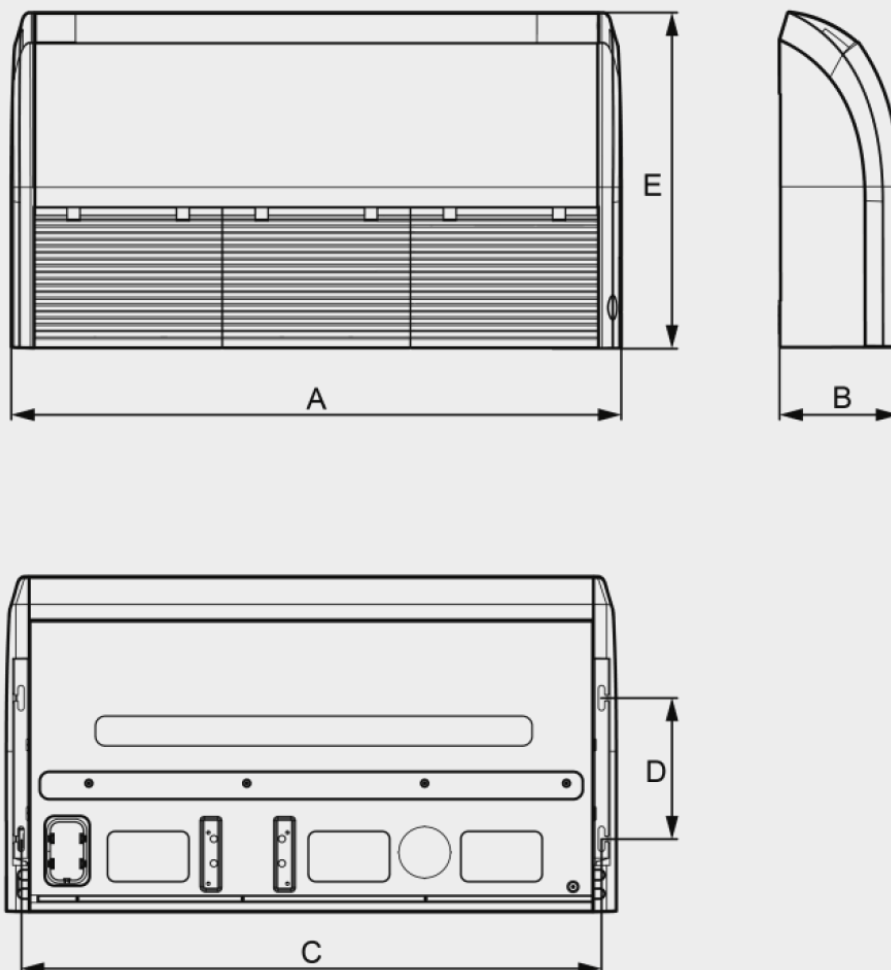

Unità: mm

Modello	A	B	C	D	E
ASF-12BI2	870	235	812	280	665
ASF-18BI2	870	235	812	280	665
ASF-24BI2	1200	235	1142	280	665
ASF-30BI2	1200	235	1142	280	665
ASF-36BI2	1200	235	1142	280	665
ASF-42BI2	1570	235	1512	280	665
ASF-48BI2	1570	235	1512	280	665
ASF-60BI2	1570	235	1512	280	665

ASD-12BI2, ASD-18BI2

ASD-24BI2, ASD-30BI2, ASD-36BI2, ASD-42BI2, ASD-48BI2, ASD-60BI2

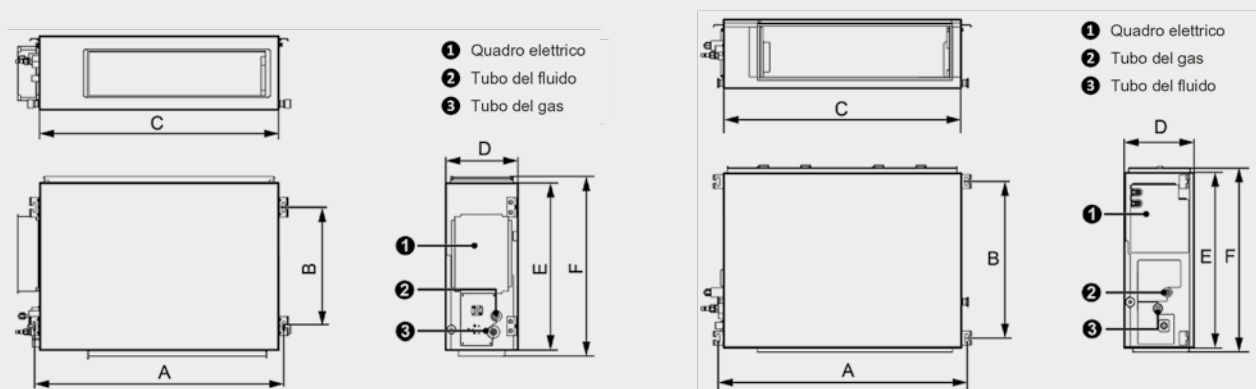

Modello	A	B	C	D	E	F
ASD-12BI2	760	415	700	200	450	486
ASD-18BI2	1060	415	1000	200	450	486
ASD-24BI2	942	590	900	260	655	692
ASD-30BI2	942	590	900	260	655	692
ASD-36BI2	1381	585	1340	260	655	697
ASD-42BI2	1381	585	1340	260	655	697
ASD-48BI2	1440	500	1400	300	700	754
ASD-60BI2	1440	500	1400	300	700	754

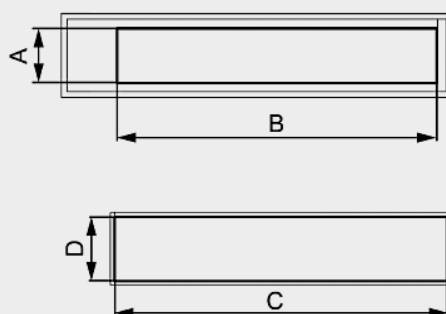

Unità: mm

Modello	Foro per lo scarico dell'aria		Foro per l'ingresso dell'aria	
	A	B	C	D
ASD-12BI2	122	585	700	200
ASD-18BI2	122	885	1000	200
ASD-24BI2	215	740	871	234
ASD-36BI2	215	1153	1188	220
ASD-42BI2	215	1153	1188	220
ASD-48BI2	197	1151	1362	264
ASD-60BI2	197	1151	1362	264

ASH-24BIH

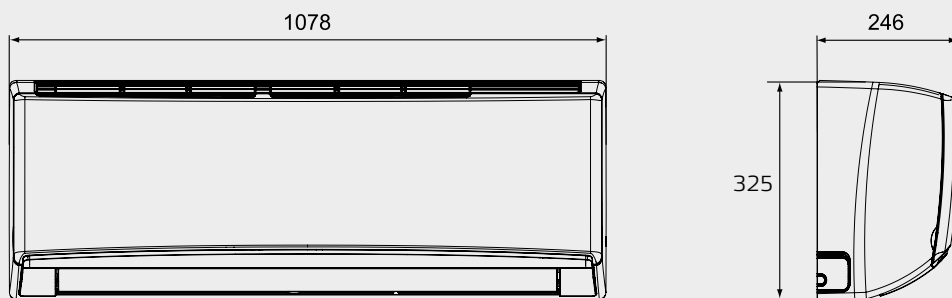

ASH-36BIH

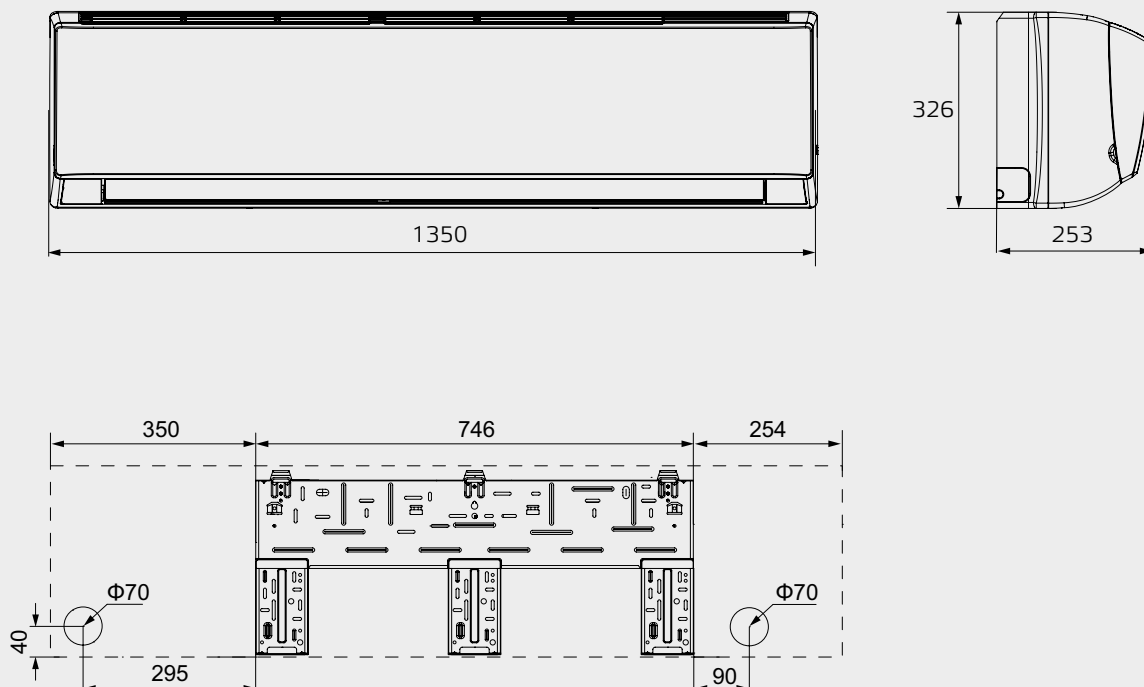

Unità: mm

ASGE-24BI

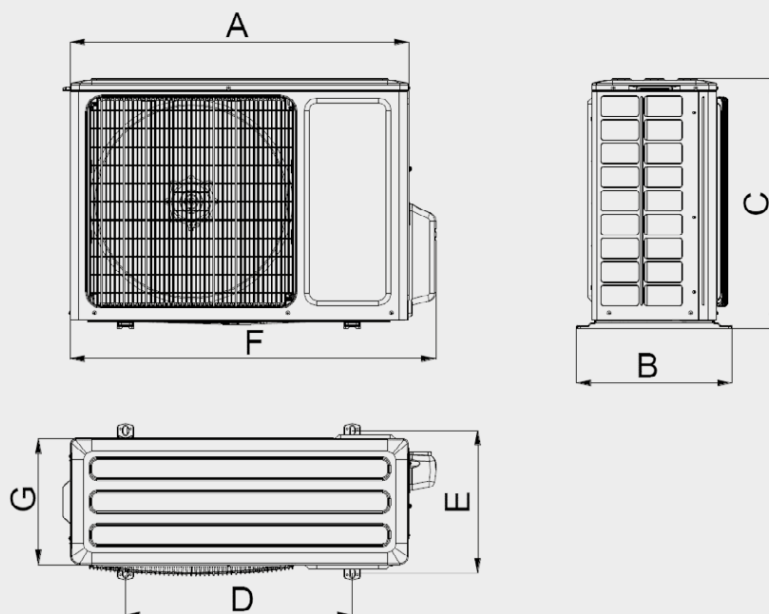

ASGE-36BI

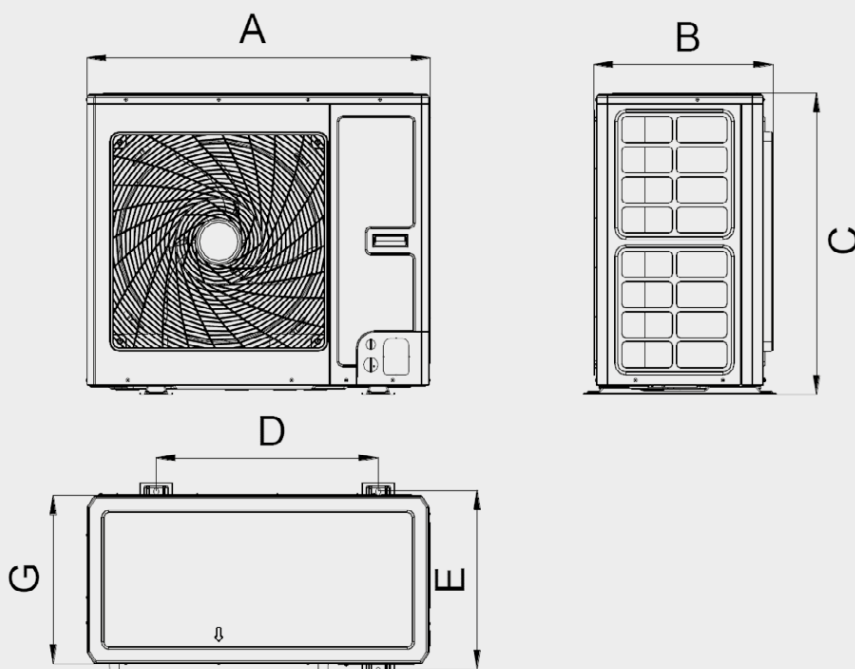

Unità: mm

Model	A	B	C	D	E	F	G
ASGE-24BI	892	396	698	560	364	952	340
ASGE-36BI	940	530	820	610	486	/	460

AT-24BI2

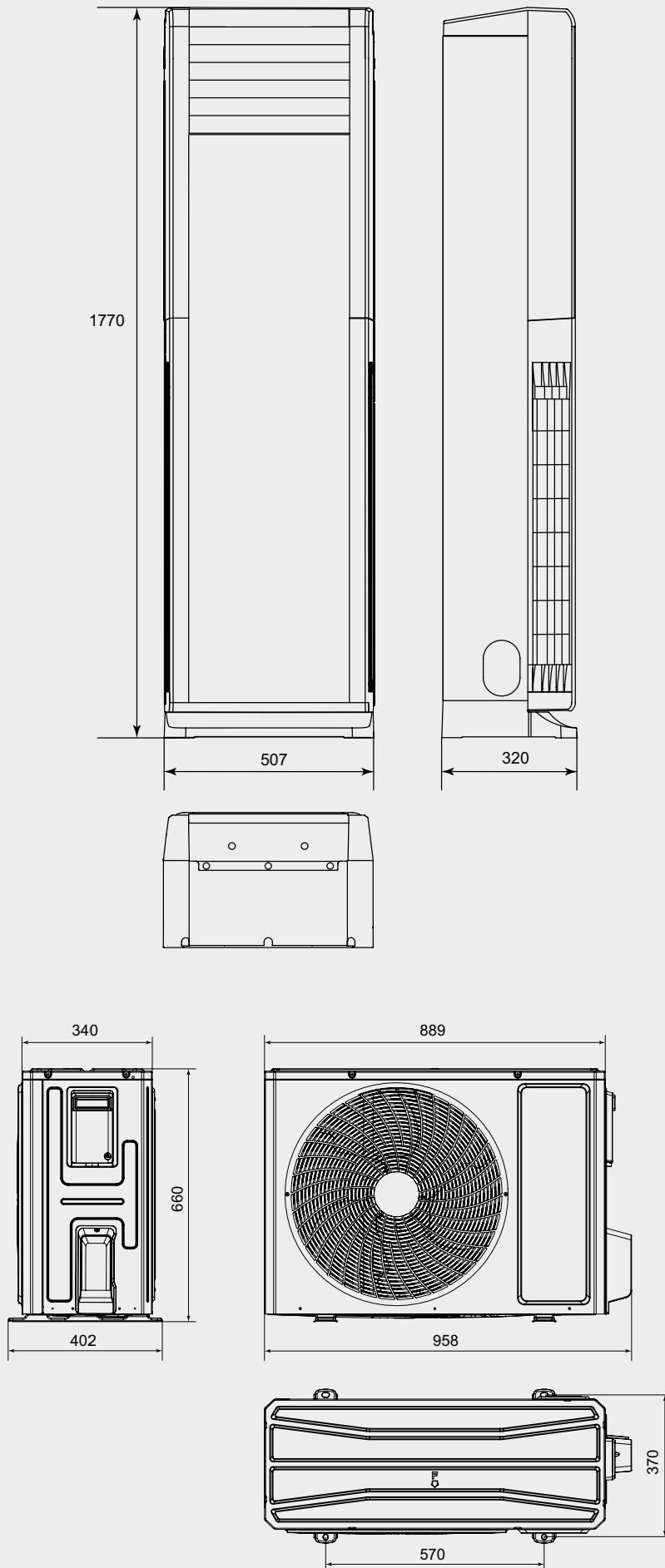

Unità: mm

AT-48BI2

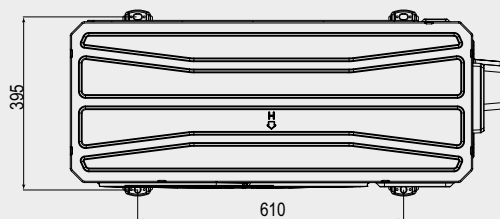
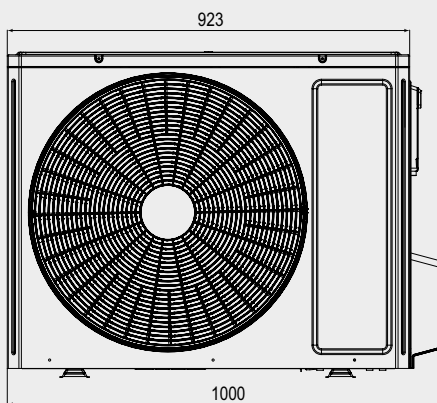
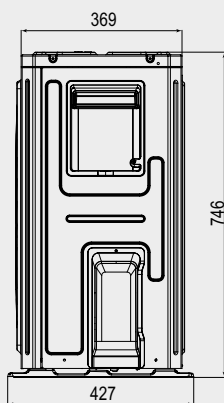
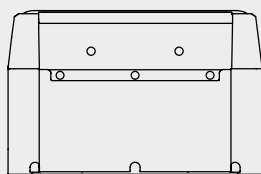
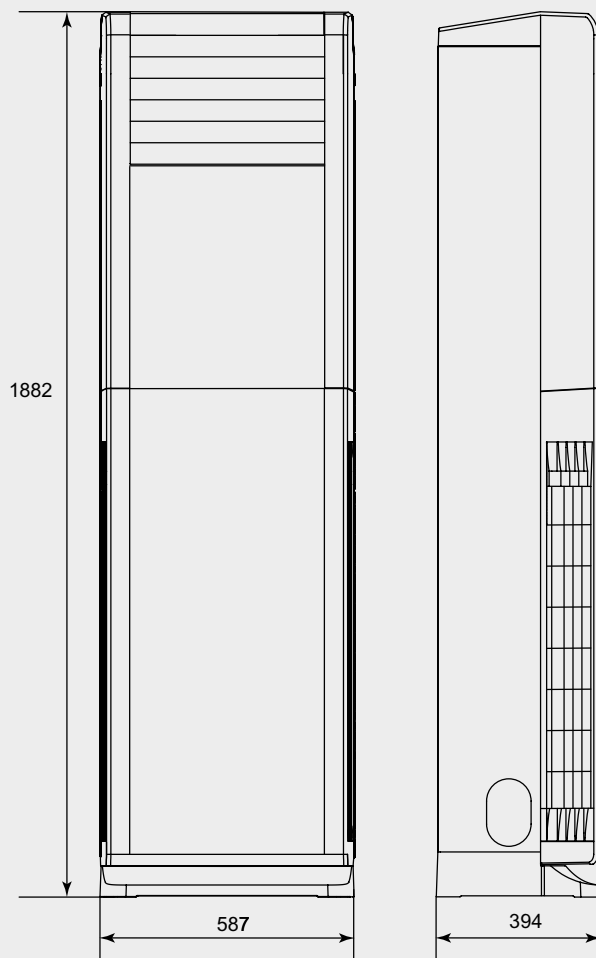

Unità: mm

230V

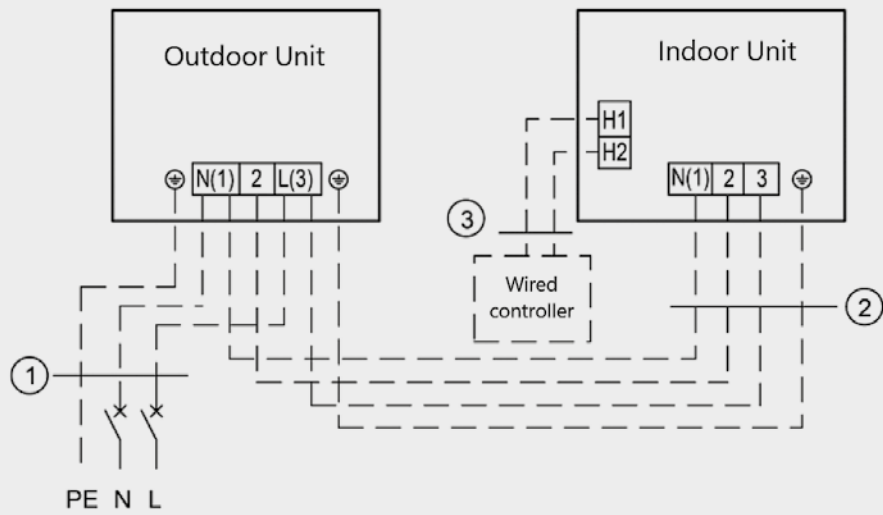

400V

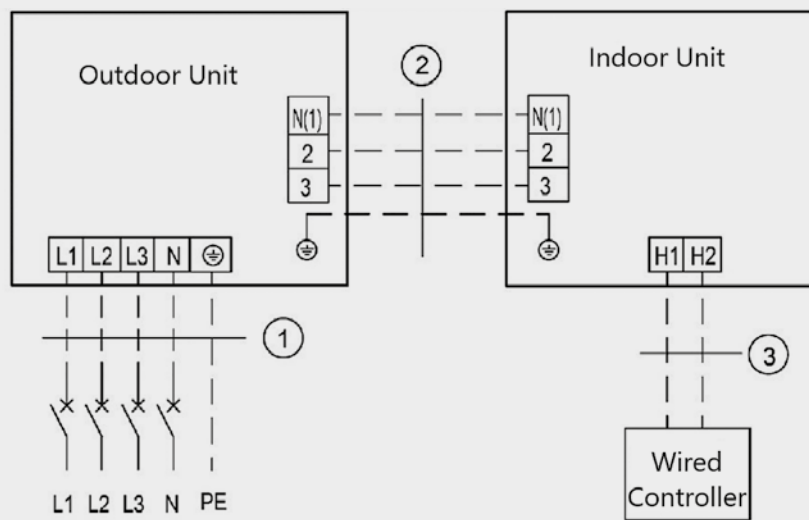

ASGE-24BI

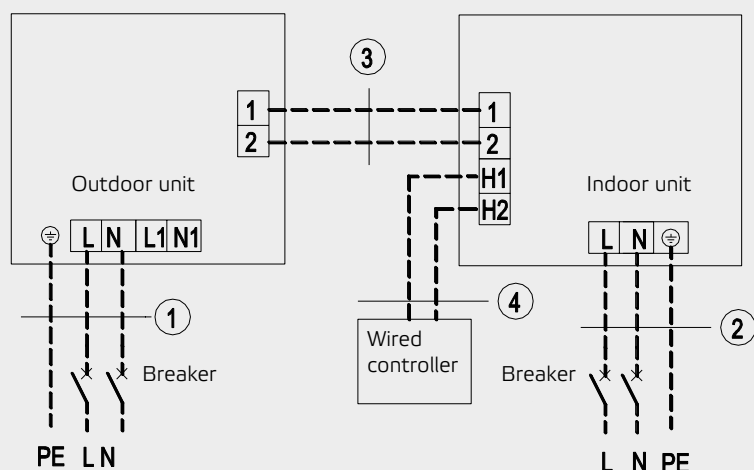

Power : 220–240 V~, 50 Hz / 208–230 V~, 60 Hz

Power : 220–240 V~, 50 Hz / 208–230 V~, 60 Hz

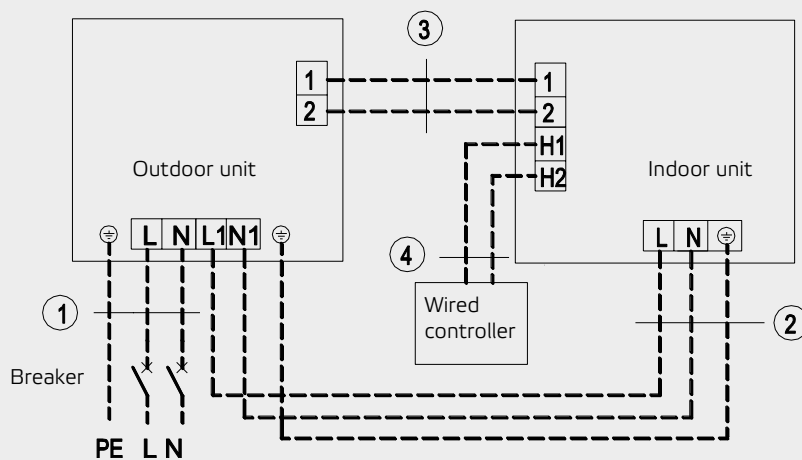

Power : 220–240 V~, 50 Hz / 208–230 V~, 60 Hz

Power : 220–240 V~, 50 Hz / 208–230 V~, 60 Hz

1 Outdoor unit power supply 2 Indoor unit power supply 3 Communication cable 4 Communication cable

ASGE-36BI

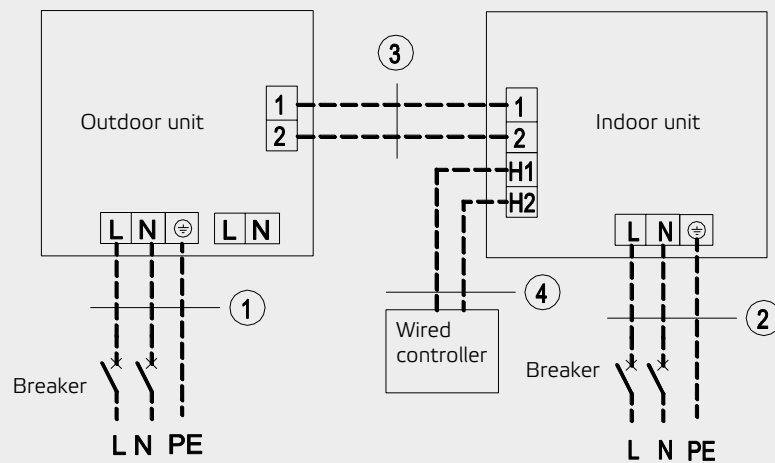

Power : 220-240 V~, 50 Hz / 208-230 V~, 60 Hz

Power : 220-240 V~, 50 Hz / 208-230 V~, 60 Hz

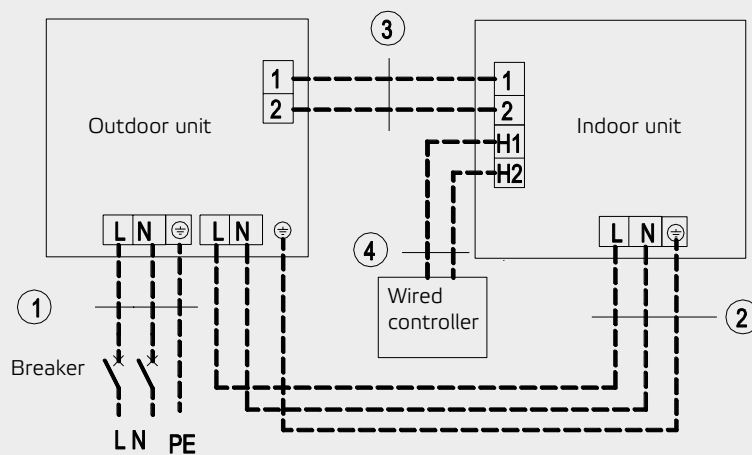

Power : 220-240 V~, 50 Hz / 208-230 V~, 60 Hz

Power : 220-240 V~, 50 Hz / 208-230 V~, 60 Hz

1 Outdoor unit power supply 2 Indoor unit power supply 3 Communication cable 4 Communication cable

SCHEMI ELETTRICI COLONNA

Unità esterna

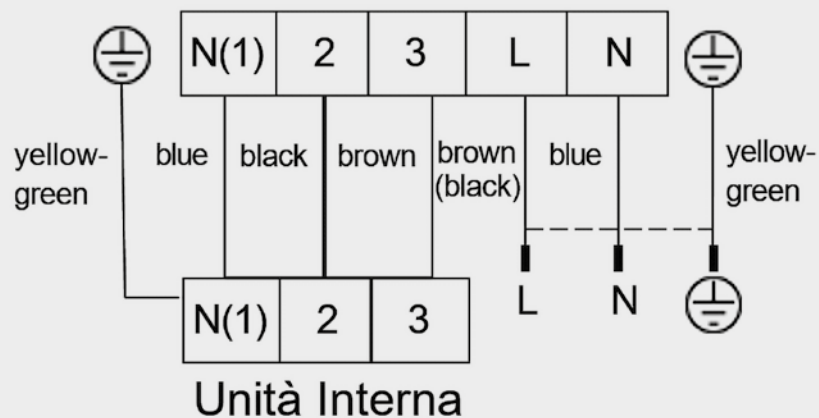



ACCESSORI

APPLICAZIONE WI-FI EWPE

L'app EWPE Smart è pensata per gestire a distanza i climatizzatori Sinclair tramite rete Wi-Fi. È sufficiente creare un account e registrare l'unità per avere il pieno controllo della climatizzazione ovunque, in qualsiasi momento.

Ogni dispositivo può essere gestito da più utenti e ogni utente può gestire fino a 30 unità.

L'app è compatibile con gli assistenti virtuali Google Assistant e Amazon Alexa e per funzionare richiede una rete Wi-Fi a 2,4 GHz.

Download da Google Play e App Store.

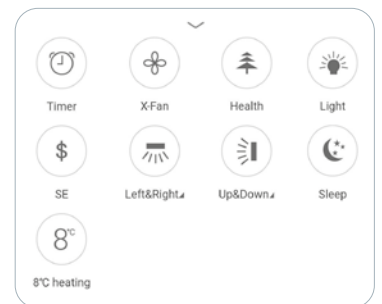
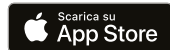

UNITÀ DI CONTROLLO CABLATE SWC-02

SWC-02 per unità a parete e a console serie Multisplit.

Un terminale cablato opzionale da collegare direttamente all'unità interna.

- Selezione delle modalità principali
- Impostazione degli indirizzi per una gestione centralizzata
- Visualizzazione dello stato dell'unità
- Visualizzazione dei codici d'errore
- Visualizzazione in tempo reale
- Funzioni Sleep, Health e silenziosa
- Modalità vacanza
- Modalità risparmio energetico / Turbo / (X-Fan)
- Blocco delle funzioni selezionate
- Blocco tasti
- Riavvio automatico
- Timer (giornaliero, settimanale, bisettimanale)

COMANDO A FILO SWC-04

Compatibile con i sistemi split a parete, con le unità interne console e con le unità interne multisplit soffitto/pavimento, cassette e canalizzate.

Il comando permette di impostare tutte le funzioni base. Grazie al modulo Wi-Fi integrato, l'installazione di questo comando permette anche di gestire l'unità tramite App EWPE. Inoltre, è compatibile anche con i sistemi MODBUS e collegabile ai comandi centralizzati SCC-36.



SWC-02



SWC-04



UNITÀ DI CONTROLLO CENTRALIZZATA SCC-36 CON TIMER SETTIMANALE

Compatibile con le unità serie UNI SPLIT e Multisplit e le unità a parete dotate di unità di controllo cablata.

- Unità di controllo centralizzata con touchscreen
- Collega fino a 36 unità interne
- Interfaccia intuitiva
- Timer settimanale
- Gestione di unità singole, a gruppi o di tutte le unità
- Necessario cavo di connessione SCC-36K



GATEWAY MODBUS SMG-01

- Consente la comunicazione con le unità interne serie UNI SPLIT tramite protocollo Modbus
- Da utilizzare per il collegamento a sistemi di controllo esterni basati sul protocollo Modbus o a un'unità di controllo centralizzata SCC-36 o SCC-16
- Software di gestione non incluso, da acquistare a parte



COMANDO A FILO SWC-05W

- Comando a filo opzionale per unità UNI SPLIT
- Dotato di Wi-Fi
- Impostazione dell'indirizzo per il controllo centrale
- Visualizzazione dello stato dell'unità e degli errori
- Blocco bambini



COMANDO A FILO SWC-07

- Comando a filo opzionale per unità UNI SPLIT
- Dotato di Wi-Fi
- Display LCD
- Permette di impostare tutte le funzioni dell'unità interna



MODULO WI-FI SWM-04

- Accessorio opzionale per Ray
- Un modulo Wi-Fi da collegare alle unità interne per il funzionamento da remoto tramite smartphone e tablet.

ACCESSORI FILTRI OPZIONALI

FILTRO ALLA CATECHINA SAF-OPWC4

La catechina è una sostanza estratta dalla tè verde che, in virtù delle sue proprietà ossidanti e sterilizzanti, si presta alla realizzazione di filtri per i climatizzatori. Gli enzimi attivi in grado di assorbire i cattivi odori presenti nell'aria. I filtri alla catechina imprigionano e sterilizzano efficacemente le particelle di polvere ed esercitano anche un'azione antibatterica.

FILTRO AI CARBONI ATTIVI SAF-OPWA

I carboni attivi sono sostanze con eccellenti proprietà assorbenti fisiche e chimiche, efficaci sia sull'aria che sui fluidi.

FILTRO FOTOCATALITICO SAF-OPWP4

I filtri fotocatalitici contrastano odori e germi tramite l'azione della luce ultravioletta, mantenendo l'aria fresca e purificata. Il biossido di titanio (TiO₂) contenuto nel filtro un ottimo fotocatalizzatore eco-compatibile.



FILTRO AGLI IONI D'ARGENTO SAF-OPWS4

Il filtro agli ioni d'argento è un prodotto sterilizzante innovativo ed estremamente efficiente. Dopo la sterilizzazione, gli ioni si auto-riciclano, prolungando la vita utile del filtro e impedendo efficacemente la proliferazione dei batteri. Ecologico e sicuro, questo prodotto garantisce un'efficienza elevata. Gli ioni d'argento attraggono batteri e microorganismi, penetrano attraverso la loro membrana cellulare e inibiscono la replicazione.

FILTRO ANTIBATTERICO BIOLOGICO SAF-OPWBA4

Un filtro realizzato con un materiale dalle eccellenti proprietà sterilizzanti, in grado di trattenere la polvere. Al passaggio dell'aria, il particolato e i batteri vengono trattenuti dalla superficie del filtro con un 95% di efficacia nel ripulire l'aria da particolato fine, polvere e allergeni.

FILTRO ANTI-ACARI SAF-OPWMA4

Un filtro in grado di rimuovere quasi il 90% degli acari in tempi brevi, particolarmente utile per chi è affetto da allergie.

FILTRO A CATALIZZATORE FREDDO SAF-OPWK4

Filtro realizzato in poliuretano (PU) e altre fibre catalitiche. Trattiene e rimuove efficacemente composti organici volatili (COV), oltre che i cattivi odori e muffe.





SISTEMI VRF

SISTEMI VRF E A RECUPERO DI CALORE

VRF

I sistemi VRF con gas refrigerante in R410A sono la soluzione ad espansione diretta per la climatizzazione a ciclo annuale, particolarmente indicata per edifici commerciali, alberghi ed uffici. Le versioni a espulsione frontale di media o piccola potenza, possono essere utilizzati anche in ambito residenziale.

Sia lato sorgente che lato utilizzo, si basa sullo scambio di calore diretto tra refrigerante e ambiente.

I terminali dell'impianto, ovvero le unità interne, sono parte integrante del circuito frigorifero, fungendo da evaporatore nel funzionamento estivo e da condensatore nel funzionamento invernale.

Rispetto al sistema SPLIT, il VRF è caratterizzato dalla presenza della valvola di espansione elettronica a bordo delle singole unità interne, garantendo una maggiore estensione dell'impianto, oltre ad un elevato numero e alla totale indipendenza di funzionamento dei terminali.



IMPIANTO A GAS O AD ACQUA?

Abitazioni, ospedali, uffici, scuole, negozi, hotel, centri sportivi, banche o stabilimenti produttivi? Per ogni applicazione, Sinclair pronta a studiare un progetto su misura.

Grazie al software di progettazione Selection, possiamo scegliere la combinazione ideale di unità esterne, unità interne e giunti refnet e calcolare l'esatto quantitativo di refrigerante da introdurre nel sistema. Una volta stabilita la temperatura da raggiungere nel locale,

penseremo noi a tutto e provvederemo a inviare il risultato in vari formati, per poter consultare il progetto ovunque e in qualsiasi momento.

Il nostro ampio assortimento spazia dai piccoli impianti ai sistemi su vasta scala.

Elevata efficienza, risparmio, affidabilità e rapidità di installazione: **la nostra tecnologia non smette mai di sorprendere.**

MINI VRF SDV5

MINI VRF

La serie Mini VRF garantisce un funzionamento stabile anche in condizioni estreme tra -5°C fino a 48°C (funzionamento in freddo), -20 °C fino a 24°C (funzionamento in riscaldamento). Possibilità di collegamento da 6 fino a 13 unità interne (in base alle taglie).

Le unità esterne SDV5-EAS sono sviluppate su potenze da 7 kW a 33,5 kW.

I compressori DC Inverter, sono progettati per garantire elevate prestazioni e ridurre gli assorbimenti elettrici fino a 25%.

La velocità dei ventilatori è regolata in base alla pressione del circuito frigorifero ed al carico richiesto, per ottenere un minor consumo energetico.

Le unità esterne possono essere collegate ad unità interne fino a gestire capacità dal 50% fino al 130% del totale della potenzialità dell'unità esterna.

L'innovativo sistema di collegamento a Y permette l'impiego di soli 2 tubi abbattendo drasticamente i costi di installazione e gli oneri delle opere murarie.

CARATTERISTICHE

- Compressore DC Inverter
- Auto-indirizzamento delle unità interne
- Facili da installare
- Ampio range operativo di funzionamento
- Design compatto, ingombro ridotto
- Motore DC del ventilatore silenzioso



La lunghezza effettiva del tubo corrisponde alla distanza tra il primo giunto a Y e l'unità interna più lontana. La lunghezza equivalente del tubo corrisponde alla distanza complessiva tra il primo giunto a Y e l'unità interna più lontana prolungata di 0,5 m per ciascun giunto a Y installato. La lunghezza totale del tubo corrisponde alla distanza tra l'unità esterna e il primo giunto a Y, al doppio della distanza di tutti i tubi tra i giunti a Y e alla somma della distanza tra il giunto a Y e l'unità interna. SDV5-100EAS: SCOP 3,8; SEER 5,12.



MODELLO		SDV5-80EAS	SDV5-100EAS	SDV5-120EAS	SDV5-140EAS	SDV5-160EAS
Detraibilità fiscale / Conto Termico		ECO BONUS CONTO TERMICO 2.0	ECO BONUS CONTO TERMICO 2.0	CONTO TERMICO 2.0	CONTO TERMICO 2.0	
Alimentazione	V/ph/Hz	220-240 / 1 / 50	220-240 / 1 / 50	220-240 / 1 / 50	220-240 / 1 / 50	220-240 / 1 / 50
Potenza frigorifera	kW	7,2 (1,5-8)	9,0 (2,0-10,0)	12,2	14	15,5
Potenza assorbita in raffrescam.	kW	2,18	2,64	4,32	4,56	5,35
EER	-	3,30	3,41	2,83	3,07	2,90
Capacità termica	kW	7,2 (1,6-9)	9 (2,1-12,0)	14	16	18
Potenza assorbita in riscaldam.	kW	1,82	2,12	3,17	4,08	5,71
COP	-	3,95	4,29	4,40	3,92	3,20
Intervallo di funzionamento in raffr.	°C	-5~55	-5~55	-5~55	-5~55	-5~55
Intervallo di funzionamento in risc.	°C	-15~27	-15~27	-15~27	-15~27	-15~27
Livello di pressione sonora a 1 m	dB(A)	54	54	56	56	56
Livello di potenza sonora	dB(A)	65	68	70	71	71
Portata d'aria	m ³ /h	3700	5200	5000	5400	5200
Peso netto	kg	55	72,5	84	91,4	95,4
Peso lordo	kg	59,5	82	93	101,4	105,4
Dimensioni unità (LxAxP)	mm	982×712×440	950×840×426	950×840×426	1040×865×523	1040×865×523
Dimensioni imballaggio (LxAxP)	mm	1048×810×485	1025×950×510	1025×950×510	1120×980×560	1120×980×560
Numero di unità interne	-	4	6	7	8	9
Refrigerante	Tipo	R410A	R410A	R410A	R410A	R410A
	kg	2,20	2,35	3,0	3,4	3,8
	t eq.CO ₂	4,59	4,91	6,26	7,10	7,93
Tubazioni Liquido/Gas	m	Φ9,53/Φ15,9	Φ9,53/Φ15,9	Φ9,53/Φ15,9	Φ9,53/Φ15,9	Φ9,53/Φ19,1
Lunghezza tubo verticale	m	10/10	20/20	20/20	30/20	30/20
Lunghezza equivalente tubo	m	50	65	65	100	100
Lunghezza totale tubo	m	50	65	65	100	100

MODELLO		SDV5-200EAS	SDV5-224EAS	SDV5-260EAS	SDV5-280EAS	SDV5-335EAS
Detraibilità fiscale / Conto Termico		ECO BONUS CONTO TERMICO 2.0	ECO BONUS CONTO TERMICO 2.0	CONTO TERMICO 2.0	CONTO TERMICO 2.0	
Alimentazione	V/ph/Hz	380-415 / 3 / 50	380-415 / 3 / 50	380-415 / 3 / 50	380-415 / 3 / 50	380-415 / 3 / 50
Potenza frigorifera	kW	20	22,4	26	28	33,5
Potenza assorbita in raffrescam.	kW	5,28	6,77	10,04	12,02	15,3
EER	-	3,79	3,31	2,59	2,33	2,19
Capacità termica	kW	20	22,4	26	28	33,5
Potenza assorbita in riscaldam.	kW	4,43	5,42	6,86	7,55	10,15
COP	-	4,51	4,13	3,79	3,71	3,30
Intervallo di funzionamento in raffr.	°C	-5~48	-5~48	-5~48	-5~48	-5~48
Intervallo di funzionamento in risc.	°C	-20~24	-20~24	-20~24	-20~24	-20~24
Livello di pressione sonora a 1 m	dB(A)	58	58	59	60	61
Livello di potenza sonora	dB(A)	78	78	78	78	81
Portata d'aria	m ³ /h	9000	9000	10000	11000	11300
Peso netto	kg	143	143	144	144	157
Peso lordo	kg	159	159	160	160	173
Dimensioni unità (LxAxP)	mm	1120×1558×528	1120×1558×528	1120×1558×528	1120×1558×528	1120×1558×528
Dimensioni imballaggio (LxAxP)	mm	1270×1720×565	1270×1720×565	1270×1720×565	1270×1720×565	1270×1720×565
Numero di unità interne	-	11	13	15	16	20
Refrigerante	Tipo	R410A	R410A	R410A	R410A	R410A
	kg	6,5	6,5	6,5	6,5	8,0
	t eq.CO ₂	13,57	13,57	13,57	13,57	16,7
Tubazioni Liquido/Gas	m	Φ9,53/Φ19,1	Φ9,53/Φ19,1	Φ9,53/Φ22,2	Φ9,53/Φ22,2	Φ12,7/Φ25,4
Lunghezza tubo verticale	m	50/40	50/40	50/40	50/40	50/40
Lunghezza equivalente tubo	m	110	110	110	110	110
Lunghezza totale tubo	m	150	150	150	150	150

SDV5 - LA NUOVA GENERAZIONE DI UNITÀ ESTERNE SINGOLE

VRF UNITÀ ESTERNE INSTALLAZIONE SINGOLA

Unità esterne SDV5-I, gamma da 28 KW fino a 90 kW. Possibilità di collegamento di unità interne da 16 fino a 53.

Funzionamento con tecnologia EVI (Enhanced Vapor Injection), aumenta significativamente la capacità di riscaldamento e raffreddamento in condizioni estreme, ottimizzando l'efficienza del compressore, consentendo dei valori elevati di EER (fino a 4,2) e COP (fino a 5,1). Grazie alla tecnologia EVI, il compressore riesce a modulare fino al 7% minimo, incrementando ampiamente l'efficienza dell'intero sistema ai carichi parziali.

Il sistema di controllo intelligente, consente la possibilità di gestire la lunghezza delle tubazioni fino a 1.000 m ed un dislivello di 110 m, rendendolo perfetto per la gestione di grandi impianti.

Le unità esterne possono essere collegate ad unità interne fino a gestire capacità dal 50% fino al 130% del totale della potenzialità dell'unità esterna.

L'innovativo sistema di collegamento a Y permette l'impiego di soli 2 tubi abbattendo drasticamente i costi di installazione e gli oneri delle opere murarie.

Gli impianti VRF sono stati progettati per assicurare l'assoluta modularità e flessibilità dell'impianto.

Possibilità di impostare la potenza frigorifera al 40-100% in caso di limitazione della potenza di alimentazione elettrica.

CARATTERISTICHE

- Presente la funzione di back-up, garantita dal doppio compressore.
- Sistema di distribuzione dell'olio avanzato.
- Protezione termica per i dispositivi elettrici.
- Monitoraggio della quantità di refrigerante.
- Sbrinamento intelligente



* Unità esterna lato sup./ inf. max. La lunghezza effettiva del tubo corrisponde alla distanza tra il primo giunto a Y e l'unità interna più lontana. La lunghezza equivalente del tubo corrisponde alla distanza complessiva tra il primo giunto a Y e l'unità interna più lontana prolungata di 0,5 m per ciascun giunto a Y installato. La lunghezza totale del tubo corrisponde alla distanza tra l'unità esterna e il primo giunto a Y, al doppio della distanza di tutti i tubi tra i giunti a Y e alla somma della distanza tra il giunto a Y e l'unità interna.



MODELLO		SDV5-280EAI	SDV5-335EAI	SDV5-400EAI	SDV5-450EAI	SDV5-500EAI	SDV5-560EAI
Detraibilità fiscale / Conto Termico							
Alimentazione	V/ph/Hz	380-415/3/50(60)	380-415/3/50(60)	380-415/3/50(60)	380-415/3/50(60)	380-415/3/50(60)	380-415/3/50(60)
Potenza frigorifera	kW	28,0	33,5	40,0	45,0	50,0	56,0
Potenza assorbita in raffrescam.	kW	6,7	8,9	11,0	12,9	14,7	16,0
EER	-	4,2	3,8	3,7	3,5	3,4	3,5
Capacità termica	kW	28,0	33,5	40,0	45,0	50,0	56
Potenza assorbita in riscaldam.	kW	5,5	7,6	9,3	10,7	12,2	13,8
COP	-	5,1	4,4	4,3	4,2	4,1	4,05
Intervallo di funzionamento in raffr.	°C	-5~48	-5~48	-5~48	-5~48	-5~48	-5~48
Intervallo di funzionamento in risc.	°C	-25~24	-25~24	-25~24	-25~24	-25~24	-25~24
Livello di pressione sonora a 1 m	dB(A)	58	60	62	65	65	66
Portata d'aria	m³/h	11000	11000	13000	13000	13000	17000
Peso netto	kg	227	227	277	277	295	344
Peso lordo	kg	242	242	304	304	322	364
Dimensioni unità (LxAxP)	mm	990x1635x790	990x1635x790	1340x1635x850	1340x1635x850	1340x1635x850	1340x1635x825
Dimensioni imballaggio (LxAxP)	mm	1090x1805x860	1090x1805x860	1405x1805x910	1405x1805x910	1405x1805x910	1405x1805x910
Numero di unità interne	-	16	20	23	26	29	33
Refrigerante	Tipo	R410A	R410A	R410A	R410A	R410A	R410A
	kg	11,0	11,0	13,0	13,0	13,0	17,0
	t eq.CO ₂	23	23	27,1	27,1	27,1	35,5
Lunghezza tubo verticale *	m	90/110	90/110	90/110	90/110	90/110	90/110
Lungh. tubo dal 1° giunto refnet	m	40	40	40	40	40	40
Lunghezza equivalente tubo	m	200	200	200	200	200	200
Lunghezza totale tubo	m	1000	1000	1000	1000	1000	1000

MODELLO		SDV5-615EAI	SDV5-670EAI	SDV5-785EAI	SDV5-850EAI	SDV5-900EAI
Detraibilità fiscale / Conto Termico						
Alimentazione	V/ph/Hz	380-415/3/50(60)	380-415/3/50(60)	380-415/3/50(60)	380-415/3/50(60)	380-415/3/50(60)
Potenza frigorifera	kW	61,5	67,0	78,5	85,0	90,0
Potenza assorbita in raffrescam.	kW	20,2	21,6	24,9	28,3	32,1
EER	-	3,05	3,1	3,15	3,0	2,8
Capacità termica	kW	61,5	67,0	78,5	85,0	90,0
Potenza assorbita in riscaldam.	kW	17,6	16,8	21,8	24,3	26,5
COP	-	3,5	4,0	3,6	3,5	3,4
Intervallo di funzionamento in raffr.	°C	-5~48	-5~48	-5~48	-5~48	-5~48
Intervallo di funzionamento in risc.	°C	-25~24	-25~24	-25~24	-25~24	-25~24
Livello di pressione sonora a 1 m	dB(A)	66	67	68	68	68
Portata d'aria	m³/h	17000	25000	25000	24000	24000
Peso netto	kg	344	407	429	475	475
Peso lordo	kg	364	430	452	507	507
Dimensioni unità (LxAxP)	mm	1340x1635x825	1730x1830x850	1730x1830x850	1730x1830x850	1730x1830x850
Dimensioni imballaggio (LxAxP)	mm	1405x1805x910	1800x2000x910	1800x2000x910	1800x2000x910	1800x2000x910
Numero di unità interne	-	36	39	46	50	53
Refrigerante	Tipo	R410A	R410A	R410A	R410A	R410A
	kg	17,0	22	22	25	25
	t eq.CO ₂	35,5	45,9	45,9	55,2	55,2
Lunghezza tubo verticale *	m	90/110	90/110	90/110	90/110	90/110
Lungh. tubo dal 1° giunto refnet	m	40	40	40	40	40
Lunghezza equivalente tubo	m	200	200	200	1	200
Lunghezza totale tubo	m	1000	1000	1000	1000	1000

SDV5 - UNITÀ ESTERNE MODULARI DI NUOVA GENERAZIONE

POSSIBILITÀ DI COLLEGARE FINO A TRE UNITÀ ESTERNE MODULARI CON UNA CAPACITÀ MASSIMA DI 270 KW

I COMPRESSORI DC INVERTER A INIEZIONE DI VAPORE (EVI) PERMETTONO DI RAGGIUNGERE VALORI DI EFFICIENZA SUPERIORI, FINO A EER 4,5 E COP 5,4.

Unità esterne SDV5-M, gamma da 28 kW fino a 90 kW. Possibilità di collegamento di unità interne da 16 fino a 53. Funzionamento con tecnologia EVI (Enhanced Vapor Injection), aumenta significativamente la capacità di riscaldamento e raffreddamento in condizioni estreme, ottimizzando l'efficienza del compressore, consentendo dei valori elevati di EER (fino a 4,5) e COP (fino a 5,4). Grazie alla tecnologia EVI, il compressore riesce a modulare fino al 7% minimo, incrementando ampiamente l'efficienza dell'intero sistema ai carichi parziali. Presente la funzione di back-up, garantita dal doppio compressore. Il sistema di controllo intelligente, consente la possibilità di gestire la lunghezza delle tubazioni fino a 1.000 m

ed un dislivello di 110 m, rendendolo perfetto per la gestione di grandi impianti. Possono essere collegate ad unità interne fino a gestire capacità dal 50% fino al 130% del totale della potenzialità dell'unità esterna. L'ottimizzazione della ventola del ventilatore ad alta pressione statica è in grado di adattarsi ai vari ambienti di installazione. L'unità esterna offre fino a 40Pa (predefinito 0-20Pa) di pressione statica esterna per consentire la canalizzazione dell'espulsione e quindi la possibilità di installazione in locali tecnici dedicati ed omologati. Nelle versioni modulari c'è la possibilità di collegare fino a tre unità esterne in modo da poter gestire una capacità massima, fino a 270 kW.



* Unità esterna lato sup./ inf. max. La lunghezza effettiva del tubo corrisponde alla distanza tra il primo giunto a Y e l'unità interna più lontana. La lunghezza equivalente del tubo corrisponde alla distanza complessiva tra il primo giunto a Y e l'unità interna più lontana prolungata di 0,5 m per ciascun giunto a Y installato. La lunghezza totale del tubo corrisponde alla distanza tra l'unità esterna e il primo giunto a Y, al doppio della distanza di tutti i tubi tra i giunti a Y e alla somma della distanza tra il giunto a Y e l'unità interna.



MODELLO		SDV5-280EAM	SDV5-335EAM	SDV5-400EAM	SDV5-450EAM	SDV5-500EAM	SDV5-560EAM
Detraibilità fiscale / Conto Termico							
Alimentazione	V/ph/Hz	380-415/3/50(60)	380-415/3/50(60)	380-415/3/50(60)	380-415/3/50(60)	380-415/3/50(60)	380-415/3/50(60)
Potenza frigorifera	kW	28,0	33,5	40,0	45,0	50,0	56,0
Potenza assorbita in raffrescam.	kW	6,3	8,7	9,9	12,0	12,5	15,1
EER	-	4,45	3,85	4,05	3,75	4,0	3,7
Capacità termica	kW	28,0	33,5	40,0	45,0	50,0	56
Potenza assorbita in riscaldam.	kW	5,2	6,6	8,5	9,8	10,6	12,7
COP	-	5,4	5,1	4,7	4,6	4,7	4,4
Intervallo di funzionamento in raffr.	°C	-5~48	-5~48	-5~48	-5~48	-5~48	-5~48
Intervallo di funzionamento in risc.	°C	-25~24	-25~24	-25~24	-25~24	-25~24	-25~24
Livello di pressione sonora a 1 m	dB(A)	58	60	62	65	65	66
Portata d'aria	m³/h	11000	11000	13000	13000	17000	17000
Peso netto	kg	227	227	277	277	295	344
Peso lordo	kg	242	242	304	304	322	364
Dimensioni unità (LxAxP)	mm	990x1635x790	990x1635x790	1340x1635x850	1340x1635x850	1340x1635x850	1340x1635x825
Dimensioni imballaggio (LxAxP)	mm	1090x1805x860	1090x1805x860	1405x1805x910	1405x1805x910	1405x1805x910	1405x1805x910
Numero di unità interne	-	16	20	23	26	29	33
Refrigerante	Tipo	R410A	R410A	R410A	R410A	R410A	R410A
	kg	11,0	11,0	13,0	13,0	17,0	17,0
	t eq.CO ₂	23	23	27,1	27,1	35,5	35,5
Lunghezza tubo verticale *	m	90/110	90/110	90/110	90/110	90/110	90/110
Lungh. tubo dal 1° giunto refnet	m	40	40	40	40	40	40
Lunghezza equivalente tubo	m	200	200	200	200	200	200
Lunghezza totale tubo	m	1000	1000	1000	1000	1000	1000

MODELLO		SDV5-615EAM	SDV5-670EAM	SDV5-785EAM	SDV5-850EAM	SDV5-900EAM
Detraibilità fiscale / Conto Termico						
Alimentazione	V/ph/Hz	380-415/3/50(60)	380-415/3/50(60)	380-415/3/50(60)	380-415/3/50(60)	380-415/3/50(60)
Potenza frigorifera	kW	61,5	67,0	78,5	85,0	90,0
Potenza assorbita in raffrescam.	kW	18,4	18,1	24,2	27,4	31,0
EER	-	3,35	3,7	3,25	3,1	2,9
Capacità termica	kW	61,5	67,0	78,5	85,0	90,0
Potenza assorbita in riscaldam.	kW	15,0	14,9	20,7	23,0	25,7
COP	-	4,1	4,5	3,8	3,7	3,5
Intervallo di funzionamento in raffr.	°C	-5~48	-5~48	-5~48	-5~48	-5~48
Intervallo di funzionamento in risc.	°C	-25~24	-25~24	-25~24	-25~24	-25~24
Livello di pressione sonora a 1 m	dB(A)	66	67	68	68	68
Portata d'aria	m³/h	17000	25000	25000	24000	24000
Peso netto	kg	344	407	429	475	475
Peso lordo	kg	364	430	452	507	507
Dimensioni unità (LxAxP)	mm	1340x1635x825	1730x1830x850	1730x1830x850	1730x1830x850	1730x1830x850
Dimensioni imballaggio (LxAxP)	mm	1405x1805x910	1800x2000x910	1800x2000x910	1800x2000x910	1800x2000x910
Numero di unità interne	-	36	39	46	50	53
Refrigerante	Tipo	R410A	R410A	R410A	R410A	R410A
	kg	17,0	22	22	25	25
	t eq.CO ₂	35,5	45,9	45,9	55,2	55,2
Lunghezza tubo verticale *	m	90/110	90/110	90/110	90/110	90/110
Lungh. tubo dal 1° giunto refnet	m	40	40	40	40	40
Lunghezza equivalente tubo	m	200	200	200	200	200
Lunghezza totale tubo	m	1000	1000	1000	1000	1000

UNITÀ ESTERNE MODULARI CON RECUPERO DI CALORE SDV5-3P DI NUOVA GENERAZIONE

SDV5-3P a recupero di calore riduce l'energia richiesta per il riscaldamento, potenziando l'efficienza dell'impianto. Possibilità di taglie da 22,4 kW fino a 50 kW, per singolo modulo, con possibilità di lavorare in cascata fino a circa 150 kW di potenza.

Funzionamento con tecnologia EVI (Enhanced Vapor Injection), aumenta significativamente la capacità di riscaldamento e raffreddamento in condizioni estreme, ottimizzando l'efficienza del compressore, consentendo dei valori elevati di EER (fino a 4,3) e COP (fino a 5,7).

Grazie alla tecnologia EVI, il compressore riesce a modulare fino al 7% minimo, incrementando ampiamente l'efficienza dell'intero sistema ai carichi parziali.

Il sistema funziona come uno scambiatore di calore bilanciato, che utilizza il calore in eccesso del raffreddamento e del riscaldamento per trasferire l'energia dove serve, consentendo di dimezzare i costi rispetto a un sistema di condizionamento tradizionale.

Le unità esterne a recupero di calore consentono alle unità interne appartenenti allo stesso sistema di operare simultaneamente e indipendentemente in riscaldamento e raffreddamento, con la massima libertà per gli utilizzatori. Questo effetto è ottenuto recuperando il calore assorbito dalle unità in raffreddamento e rilasciandolo attraverso le unità in riscaldamento, minimizzando il calore scambiato con l'ambiente esterno. In questo modo gli assorbimenti elettrici sono ridotti a minimo, garantendo la massima efficienza energetica. La tecnologia inverter consente inoltre di modulare al meglio quando i carichi sono ridotti.

In alternativa alla tradizionale tecnologia di sbrinamento tramite inversione di ciclo, per i sistemi composti da più moduli è possibile mantenere attivo il riscaldamento degli ambienti andando a sbrinare alternativamente ed indipendentemente gli scambiatori dei moduli. In questo modo, è possibile erogare calore continuamente senza che l'impianto si fermi durante l'operazione di sbrinamento. In funzionamento su più moduli esterni, la logica dei compressori permette una corretta rotazione e ripartizione delle ore di funzionamento, ottimizzando l'uso di ogni componente e allungando la vita utile dell'intero sistema.

CARATTERISTICHE

- Sistema a recupero del calore
- Raffrescamento e riscaldamento simultanei
- Ampio intervallo di funzionamento, da -15 a +27 °C
- Elevata capacità per edifici di grandi dimensioni, fino a 150 kW
- EER e COP elevati
- Motore ventilatore All DC
- Compressore All DC Inverter
- Pressione statica esterna elevata
- Duty cycle (sequenza di avvio ciclica)
- Funzione di back-up
- Tecnologia di controllo dell'olio accurata
- Modalità notturna silenziosa
- Riscaldamento continuo in fase di sbrinamento
- Attacco tubi a 360°



MODELLO		SDV5-252EA3P	SDV5-280EA3P	SDV5-335EA3P
Detraibilità fiscale / Conto Termico		ECO BONUS CONTO TERMICO 2.0	ECO BONUS CONTO TERMICO 2.0	ECO BONUS CONTO TERMICO 2.0
Alimentazione	V/ph/Hz	380-415 / 3 / 50(60)	380-415 / 3 / 50(60)	380-415 / 3 / 50(60)
Capacità di raffrescamento	kW	22,4	28,0	33,5
Potenza assorbita in raffrescam.	kW	5,3	7,2	8,6
EER	-	4,27	3,9	3,88
Capacità termica	kW	22,4	28,0	33,5
Potenza assorbita in riscaldam.	kW	4,0	5,5	6,6
COP	-	5,66	5,13	5,1
Intervallo di funzionamento in raffr.	°C	-15~52	-15~52	-15~52
Intervallo di funzionamento in risc.	°C	-25~19	-25~19	-25~19
Intervallo di funzionam. hydrobox	°C	-20~43	-20~43	-20~43
Livello di pressione sonora a 1 m	dB(A)	58	58	60
Portata d'aria	m³/h	9000	9500	10000
Peso netto	kg	232	232	232
Peso lordo	kg	248	248	248
Dimensioni unità (LxAxP)	mm	990x1635x790	990x1635x790	990x1635x790
Dimensioni imballaggio (LxAxP)	mm	1090x1805x860	1090x1805x860	1090x1805x860
Numero di unità interne	-	64	64	64
Refrigerante	Tipo	R410A	R410A	R410A
	kg	8,0	8,0	8,0
	t eq,CO ₂	16,7	16,7	16,7
Lunghezza tubo verticale *	m	50/110	50/110	50/110
Lunghezza tubo dal 1° giunto refnet	m	40	40	40
Lunghezza equivalente tubo	m	200	200	200
Lunghezza totale tubo	m	1000	1000	1000
MODELLO		SDV5-400EA3P	SDV5-450EA3P	SDV5-500EA3P
Detraibilità fiscale / Conto Termico		ECO BONUS CONTO TERMICO 2.0	ECO BONUS CONTO TERMICO 2.0	ECO BONUS CONTO TERMICO 2.0
Alimentazione	V/ph/Hz	380-415 / 3 / 50(60)	380-415 / 3 / 50(60)	380-415 / 3 / 50(60)
Capacità di raffrescamento	kW	40,0	45,0	50,0
Potenza assorbita in raffrescam.	kW	9,8	12,0	13,8
EER	-	4,07	3,75	3,62
Capacità termica	kW	40,0	45,0	50,0
Potenza assorbita in riscaldam.	kW	8,3	9,8	11,9
COP	-	4,84	4,6	4,2
Intervallo di funzionamento in raffr.	°C	-15~52	-15~52	-15~52
Intervallo di funzionamento in risc.	°C	-25~19	-25~19	-25~19
Intervallo di funzionam. hydrobox	°C	-20~43	-20~43	-20~43
Livello di pressione sonora a 1 m	dB(A)	61	64	65
Portata d'aria	m³/h	14000	14900	15800
Peso netto	kg	300	300	300
Peso lordo	kg	325	325	325
Dimensioni unità (LxAxP)	mm	1340x1635x825	1340x1635x825	1340x1635x825
Dimensioni imballaggio (LxAxP)	mm	1405x1805x910	1405x1805x910	1405x1805x910
Numero di unità interne	-	64	64	64
Refrigerante	Tipo	R410A	R410A	R410A
	kg	10,0	10,0	10,0
	t eq,CO ₂	20,9	20,9	20,9
Lunghezza tubo verticale *	m	50/110	50/110	50/110
Lunghezza tubo dal 1° giunto refnet	m	40	40	40
Lunghezza equivalente tubo	m	200	200	200
Lunghezza totale tubo	m	1000	1000	1000

UNITÀ ESTERNE MODULARI SDV5

MODELLO	Numero di unità esterne	Configurazione consigliata												Numero max. di unità interne	EER	COP	Detrazioni				
		28 kW	33.5 kW	40 kW	45 kW	50 kW	56kW	61.5kW	67kW	78.5kW	85kW	90kW	Configurazioni unità esterne								
		10 HP	12 HP	14 HP	16 HP	18 HP	20 HP	22 HP	24 HP	28 HP	30 HP	32HP									
SDV5-280EAM	1	•													SDV5-280EAM	16	4,45	5,40	ECO BONUS	CONTRO TERMICO 2.0	
SDV5-335EAM	1		•													SDV5-335EAM	20	3,85	5,10	ECO BONUS	CONTRO TERMICO 2.0
SDV5-400EAM	1			•												SDV5-400EAM	23	4,05	4,70	ECO BONUS	CONTRO TERMICO 2.0
SDV5-450EAM	1				•											SDV5-450EAM	26	3,75	4,60	ECO BONUS	CONTRO TERMICO 2.0
SDV5-500EAM	1					•										SDV5-500EAM	29	4,00	4,70	ECO BONUS	CONTRO TERMICO 2.0
SDV5-560EAM	1						•									SDV5-560EAM	33	3,70	4,40	ECO BONUS	CONTRO TERMICO 2.0
SDV5-615EAM	1							•								SDV5-615EAM	36	3,35	4,10	ECO BONUS	CONTRO TERMICO 2.0
SDV5-670EAM	1								•							SDV5-670EAM	39	3,70	4,50	ECO BONUS	CONTRO TERMICO 2.0
SDV5-785EAM	1									•						SDV5-785EAM	46	3,25	3,80	ECO BONUS	CONTRO TERMICO 2.0
SDV5-850EAM	1										•					SDV5-850EAM	50	3,10	3,70		
SDV5-900EAM	1											•				SDV5-900EAM	53	2,90	3,50		
SDV5-950EAM	2		•										•			SDV5-335EAM + SDV5-615EAM	56	3,77	4,45	ECO BONUS	CONTRO TERMICO 2.0
SDV5-1015EAM	2			•										•		SDV5-400EAM + SDV5-615EAM	59	3,86	4,34	ECO BONUS	CONTRO TERMICO 2.0
SDV5-1120EAM	2		•												•	SDV5-335EAM + SDV5-785EAM	64	3,48	4,19	ECO BONUS	CONTRO TERMICO 2.0
SDV5-1175EAM	2							•							•	SDV5-560EAM + SDV5-615EAM	64	3,70	4,24	ECO BONUS	CONTRO TERMICO 2.0
SDV5-1230EAM	2									•					•	SDV5-615EAM + SDV5-615EAM	64	3,70	4,10	ECO BONUS	CONTRO TERMICO 2.0
SDV5-1285EAM	2										•				•	SDV5-615EAM + SDV5-670EAM	64	3,71	4,33	ECO BONUS	CONTRO TERMICO 2.0
SDV5-1400EAM	2											•				SDV5-615EAM + SDV5-785EAM	64	3,48	3,93	ECO BONUS	CONTRO TERMICO 2.0
SDV5-1570EAM	2												•		•	SDV5-785EAM + SDV5-785EAM	64	3,30	3,80	ECO BONUS	CONTRO TERMICO 2.0
SDV5-1635EAM	2													•	•	SDV5-785EAM + SDV5-850EAM	64	3,20	3,75	ECO BONUS	CONTRO TERMICO 2.0
SDV5-1685EAM	2														•	SDV5-785EAM + SDV5-900EAM	64	3,09	3,64		
SDV5-1750EAM	2														•	SDV5-850EAM + SDV5-900EAM	64	3,00	3,60		
SDV5-1800EAM	2														•	SDV5-900EAM + SDV5-900EAM	64	2,90	3,50		
SDV5-1850EAM	3		•													SDV5-335EAM + SDV5-615EAM + SDV5-900EAM	64	3,35	3,99	ECO BONUS	CONTRO TERMICO 2.0
SDV5-1915EAM	3			•												SDV5-400EAM + SDV5-615EAM + SDV5-900EAM	64	3,41	3,94	ECO BONUS	CONTRO TERMICO 2.0
SDV5-1965EAM	3				•											SDV5-450EAM + SDV5-615EAM + SDV5-900EAM	64	3,36	3,94	ECO BONUS	CONTRO TERMICO 2.0
SDV5-2020EAM	3		•													SDV5-335EAM + SDV5-785EAM + SDV5-900EAM	64	3,22	3,88	CONTRO TERMICO 2.0	
SDV5-2075EAM	3							•								SDV5-560EAM + SDV5-615EAM + SDV5-900EAM	64	3,35	3,92	ECO BONUS	CONTRO TERMICO 2.0
SDV5-2130EAM	3									•						SDV5-615EAM + SDV5-615EAM + SDV5-900EAM	64	3,78	3,85	ECO BONUS	CONTRO TERMICO 2.0
SDV5-2185EAM	3										•					SDV5-615EAM + SDV5-670EAM + SDV5-900EAM	64	3,37	3,98	ECO BONUS	CONTRO TERMICO 2.0
SDV5-2300EAM	3											•				SDV5-615EAM + SDV5-785EAM + SDV5-900EAM	64	3,25	3,76	ECO BONUS	CONTRO TERMICO 2.0
SDV5-2470EAM	3												•		•	SDV5-785EAM + SDV5-785EAM + SDV5-900EAM	64	3,15	3,69		
SDV5-2535EAM	3													•	•	SDV5-785EAM + SDV5-850EAM + SDV5-900EAM	64	3,09	3,66		
SDV5-2585EAM	3														•	SDV5-785EAM + SDV5-900EAM + SDV5-900EAM	64	3,02	3,59		
SDV5-2650EAM	3															SDV5-850EAM + SDV5-900EAM + SDV5-900EAM	64	2,96	3,56		
SDV5-2700EAM	3															SDV5-900EAM + SDV5-900EAM + SDV5-900EAM	64	2,90	3,50		

TECNOLOGIA DI GESTIONE INTELLIGENTE

- L'unità esterna distribuisce automaticamente il fabbisogno energetico necessario alle unità interne senza bisogno di impostazioni manuali.
- Il sistema di controllo (cablato o wireless) può verificare e modificare tutte le impostazioni delle unità interne
- È possibile collegare fino a 64 unità interne a un solo sistema
- Il sistema di controllo centralizzato è collegato direttamente all'unità esterna

Sistema di controllo centralizzato per unità interne (opzionale)



UNITÀ ESTERNE SDV5-3P, SDV4 E SDV5

MODELLO	Numero di unità esterne	Configurazione consigliata						Configurazioni unità esterne	Numero max. di unità interne	EER	COP	Detrazioni	MODELLO	Numero max. di unità interne
		25,2 kW	28 kW	33,5 kW	40 W	45 kW	50 kW							
		8 HP	10 HP	12 HP	14 HP	16 HP	18 HP							
SDV5-252EA3P	1	•						SDV5-252EA3P	64	4,27	5,66	ECO BONUS CONTITO TERMICO 2.0	SDV5-100EAS	6
SDV5-280EA3P	1		•					SDV5-280EA3P	64	3,90	5,13	ECO BONUS CONTITO TERMICO 2.0	SDV4-140EAA	6
SDV5-335EA3P	1			•				SDV5-335EA3P	64	3,88	5,10	ECO BONUS CONTITO TERMICO 2.0	SDV4-160EAA	7
SDV5-400EA3P	1				•			SDV5-400EA3P	64	4,07	4,84	ECO BONUS CONTITO TERMICO 2.0	SDV4-180EA	9
SDV5-450EA3P	1					•		SDV5-450EA3P	64	3,75	4,60	ECO BONUS CONTITO TERMICO 2.0	SDV5-200EAS	11
SDV5-500EA3P	1						•	SDV5-500EA3P	64	3,62	4,20	ECO BONUS CONTITO TERMICO 2.0	SDV5-224EAS	13
SDV5-560EA3P	2		••					SDV5-280EA3P + SDV5-280EA3P	64	3,90	5,13	ECO BONUS CONTITO TERMICO 2.0	SDV5-260EAS	15
SDV5-615EA3P	2		•	•				SDV5-280EA3P + SDV5-335EA3P	64	3,89	5,11	ECO BONUS CONTITO TERMICO 2.0	SDV5-280EAS	16
SDV5-680EA3P	2		•		•			SDV5-280EA3P + SDV5-400EA3P	64	4,00	4,96	ECO BONUS CONTITO TERMICO 2.0	SDV5-335EAS	20
SDV5-735EA3P	2			•	•			SDV5-335EA3P + SDV5-400EA3P	64	3,98	4,96	ECO BONUS CONTITO TERMICO 2.0	SDV4-400EAA	14
SDV5-785EA3P	2			•		•		SDV5-335EA3P + SDV5-450EA3P	64	3,80	4,80	ECO BONUS CONTITO TERMICO 2.0	SDV4-450EAA	15
SDV5-835EA3P	2			•			•	SDV5-335EA3P + SDV5-500EA3P	64	3,72	4,52	ECO BONUS CONTITO TERMICO 2.0		
SDV5-900EA3P	2					••		SDV5-450EA3P + SDV5-450EA3P	64	3,75	4,60	ECO BONUS CONTITO TERMICO 2.0		
SDV5-950EA3P	2						•	SDV5-450EA3P + SDV5-500EA3P	64	3,68	4,38	ECO BONUS CONTITO TERMICO 2.0		
SDV5-1000EA3P	2						••	SDV5-500EA3P + SDV5-500EA3P	64	3,48	4,58	ECO BONUS CONTITO TERMICO 2.0		
SDV5-1070EA3P	3		••	•				SDV5-335EA3P + SDV5-335EA3P + SDV5-400EA3P	64	3,95	5,00	ECO BONUS CONTITO TERMICO 2.0	SDV5-280EAI	16
SDV5-1120EA3P	3		••		•			SDV5-335EA3P + SDV5-335EA3P + SDV5-450EA3P	64	3,83	4,89	ECO BONUS CONTITO TERMICO 2.0	SDV5-335EAI	20
SDV5-1185EA3P	3			•	•	•		SDV5-335EA3P + SDV5-400EA3P + SDV5-450EA3P	64	3,89	4,81	ECO BONUS CONTITO TERMICO 2.0	SDV5-400EAI	23
SDV5-1235EA3P	3			•		••		SDV5-335EA3P + SDV5-450EA3P + SDV5-450EA3P	64	3,78	4,73	ECO BONUS CONTITO TERMICO 2.0	SDV5-450EAI	26
SDV5-1300EA3P	3				•	••		SDV5-400EA3P + SDV5-450EA3P + SDV5-450EA3P	64	3,84	4,67	ECO BONUS CONTITO TERMICO 2.0	SDV5-500EAI	29
SDV5-1350EA3P	3					•••		SDV5-450EA3P + SDV5-450EA3P + SDV5-450EA3P	64	3,75	4,60	ECO BONUS CONTITO TERMICO 2.0	SDV5-560EAI	33
SDV5-1400EA3P	3					••	•	SDV5-450EA3P + SDV5-450EA3P + SDV5-500EA3P	64	3,70	4,45	ECO BONUS CONTITO TERMICO 2.0	SDV5-615EAI	36
SDV5-1450EA3P	3					•	••	SDV5-450EA3P + SDV5-500EA3P + SDV5-500EA3P	64	3,66	4,32	ECO BONUS CONTITO TERMICO 2.0	SDV5-670EAI	39
SDV5-1500EA3P	3						•••	SDV5-500EA3P + SDV5-500EA3P + SDV5-500EA3P	64	3,62	4,20	ECO BONUS CONTITO TERMICO 2.0	SDV5-900EAI	53

MODELLO SDV5	Numero max. di unità interne
--------------	------------------------------







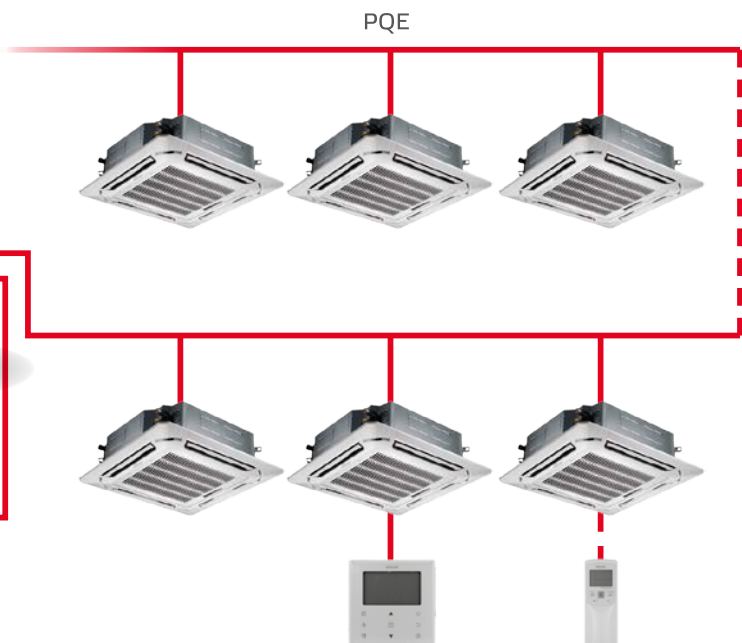

È possibile collegare fino a 64 unità interne a un sistema di controllo centralizzato



XYE



UNITÀ INTERNE SDV5

Serie e potenza frigorifera (kW)	1,7	1,8	2,2	2,8	3,6	4,5	5,6	7,1	8	9	10	11,2	12,5	14	16	20	25	28	40	45	56	
Cassetta a 4 vie 																						
Cassetta a 1 via 																						
Parete 																						
Canalizzabile 																						
Canalizzabile ad alta prevalenza 																						
Canalizzabile a tutt'aria esterna 																						
Soffitto/pavimento 																						
Unità a incasso 																						

CASSETTA COMPATTA A 4 VIE



CARATTERISTICHE

- Funzionamento estremamente silenzioso, fino a 22 dB(A)
- Griglia 60x60 e pompa di scarico della condensa inclusi
- 7 velocità del ventilatore
- Provvista di allarme e contatto ON/OFF
- Uscita aria anche agli angoli delle unità

MODELLO			SDV5-17CA	SDV5-22CA	SDV5-28CA
Capacità	Raffrescamento	kW	1,7	2,2	2,8
	Riscaldamento	kW	2,2	2,4	3,2
Alimentazione		V/ph/Hz	220-240, 1, 50	220-240, 1, 50	220-240, 1, 50
Potenza nominale		W	35	35	35
Portata d'aria		m ³ /h	380/345/313/300/288/268/238	414/380/345/313/288/268/238	414/380/345/313/288/268/238
Livello di pressione sonora a 1,4 m		dB(A)	35/34/33/29/26/23/22	35/34/33/29/26/23/22	35/34/33/29/26/23/22
Livello di potenza sonora		dB(A)	51/50/49/45/42/39/38	51/50/49/45/42/39/38	51/50/49/45/42/39/38
Dimensioni unità	Corpo (LxAxP)	mm	630x260x570	630x260x570	630x260x570
	Pannello (LxAxP)	mm	647x50x647	647x50x647	647x50x647
Dimensioni imballaggio	Corpo (LxAxP)	mm	700x345x660	700x345x660	700x345x660
	Pannello (LxAxP)	mm	715x123x715	715x123x715	715x123x715
Peso netto	Corpo	kg	18	18	18
	Pannello	kg	2,5	2,5	2,5
Peso lordo	Corpo	kg	23,5	23,5	23,5
	Pannello	kg	4,5	4,5	4,5
Diametro tubo	Lato liquido	mm	Φ6,4 (1/4")	Φ6,4 (1/4")	Φ6,4 (1/4")
	Lato gas	mm	Φ12,7 (1/2")	Φ12,7 (1/2")	Φ12,7 (1/2")
	Tubo di scarico	mm	Φ25,0	Φ25,0	Φ25,0

MODELLO			SDV5-36CA	SDV5-45CA
Capacità	Raffrescamento	kW	3,6	4,5
	Riscaldamento	kW	4	5
Alimentazione		V/ph/Hz	220-240, 1, 50	220-240, 1, 50
Potenza nominale		W	40	50
Portata d'aria		m ³ /h	521/485/450/409/380/350/314	521/485/450/409/380/350/314
Livello di pressione sonora a 1,4 m		dB(A)	41/38/35/32/30/29/28	41/38/35/32/30/29/28
Livello di potenza sonora		dB(A)	56/53/50/47/45/44/43	56/53/50/47/45/44/43
Dimensioni unità	Corpo (LxAxP)	mm	630x260x570	630x260x570
	Pannello (LxAxP)	mm	647x50x647	647x50x647
Dimensioni imballaggio	Corpo (LxAxP)	mm	700x345x660	700x345x660
	Pannello (LxAxP)	mm	715x123x715	715x123x715
Peso netto	Corpo	kg	18	18
	Pannello	kg	2,5	2,5
Peso lordo	Corpo	kg	23,5	23,5
	Pannello	kg	4,5	4,5
Diametro tubo	Lato liquido	mm	Φ6,4 (1/4")	Φ6,4 (1/4")
	Lato gas	mm	Φ12,7 (1/2")	Φ12,7 (1/2")
	Tubo di scarico	mm	Φ25,0	Φ25,0

CASSETTA A 4 VIE



CARATTERISTICHE

- Griglia 90x90 e pompa di scarico condensa inclusi
- 7 velocità del ventilatore
- Provvista di allarme e contatto ON/OFF

MODELLO			SDV5-56CA	SDV5-71CA	SDV5-80CA	SDV5-90CA
Capacità	Raffrescamento	kW	5,6	7,1	8	9
	Riscaldamento	kW	6,3	8	9	10
Alimentazione		V/ph/Hz	220-240, 1, 50	220-240, 1, 50	220-240, 1, 50	220-240, 1, 50
Potenza nominale		W	31	46	48	75
Portata d'aria		m³/h	1029/957/899/857/ 801/756/704	1200/1132/1065/996/ 920/866/748	1264/1195/1117/1055/ 975/893/811	1596/1477/1365/1239/ 1154/1087/1034
Livello di pressione sonora a 1,4 m		dB(A)	43/41/39/39/36/35/34	45/43/41/39/37/35/34	46/44/42/40/38/36/35	47/45/43/41/39/37/36
Livello di potenza sonora		dB(A)	56/54/52/51/49/48/47	58/56/54/52/50/48/47	60/58/56/54/52/50/49	61/59/57/55/53/51/50
Dimensioni unità	Corpo (LxAxP)	mm	840x230x840	840x230x840	840x230x840	840x300x840
	Pannello (LxAxP)	mm	950x54,5x950	950x54,5x950	950x54,5x950	950x54,5x950
Dimensioni imballaggio	Corpo (LxAxP)	mm	955x260x955	955x260x955	955x260x955	955x330x955
	Pannello (LxAxP)	mm	1035x90x1035	1035x90x1035	1035x90x1035	1035x90x1035
Peso netto	Corpo	kg	23,2	23,2	23,2	28,4
	Pannello	kg	5	5	5	5
Peso lordo	Corpo	kg	27,6	27,6	27,6	33,8
	Pannello	kg	8	8	8	8
Diametro tubo	Lato liquido	mm	Ø9,5 (3/8")	Ø9,5 (3/8")	Ø9,5 (3/8")	Ø9,5 (3/8")
	Lato gas	mm	Ø15,9 (5/8")	Ø15,9 (5/8")	Ø15,9 (5/8")	Ø15,9 (5/8")
	Tubo di scarico	mm	Ø32,0	Ø32,0	Ø32,0	Ø32,0

MODELLO			SDV5-100CA	SDV5-112CA	SDV5-140CA
Capacità	Raffrescamento	kW	10	11,2	14
	Riscaldamento	kW	11	12,5	16
Alimentazione		V/ph/Hz	220-240, 1, 50	220-240, 1, 50	220-240, 1, 50
Potenza nominale		W	75	75	94
Portata d'aria		m³/h	1596/1477/1365/1239/ 1154/1087/1034	1596/1477/1365/1239/ 1154/1087/1034	1727/1622/1517/1426/ 1351/1289/1224
Livello di pressione sonora a 1,4 m		dB(A)	47/45/43/41/39/37/36	47/45/43/41/39/37/36	50/48/46/45/41/39/38
Livello di potenza sonora		dB(A)	61/59/57/55/53/51/50	61/59/57/55/53/51/50	64/62/60/59/55/53/52
Dimensioni unità	Corpo (LxAxP)	mm	840x300x840	840x300x840	840x300x840
	Pannello (LxAxP)	mm	950x54,5x950	950x54,5x950	950x54,5x950
Dimensioni imballaggio	Corpo (LxAxP)	mm	955x330x955	955x330x955	955x330x955
	Pannello (LxAxP)	mm	1035x90x1035	1035x90x1035	1035x90x1035
Peso netto	Corpo	kg	28,4	28,4	30,7
	Pannello	kg	5	5	5
Peso lordo	Corpo	kg	33,8	33,8	35,8
	Pannello	kg	8	8	8
Diametro tubo	Lato liquido	mm	Ø9,5 (3/8")	Ø9,5 (3/8")	Ø9,5 (3/8")
	Lato gas	mm	Ø15,9 (5/8")	Ø15,9 (5/8")	Ø15,9 (5/8")
	Tubo di scarico	mm	Ø32,0	Ø32,0	Ø32,0

CASSETTA A 1 VIA

CARATTERISTICHE

- Solo 245 mm di altezza (1,8 - 3,6 kW)
- Griglia e pompa di scarico della condensa inclusi
- 7 velocità del ventilatore
- Provvista di allarme e contatto ON/OFF
- Una sola uscita aria con possibilità di regolare la posizione dell'aletta



MODELLO			SDV5-18C1A	SDV5-22C1A	SDV5-28C1A	SDV5-36C1A
Capacità	Raffrescamento	kW	1,8	2,2	2,8	3,6
	Riscaldamento	kW	2,2	2,6	3,2	4,0
Alimentazione	V/ph/Hz		220-240, 1, 50	220-240, 1, 50	220-240, 1, 50	220-240, 1, 50
Potenza nominale	W		25	25	30	30
Portata d'aria	m ³ /h		523/482/448/404/ 360/312/275	523/482/448/404/ 360/312/275	573/531/492/456/ 420/364/315	573/531/492/456/ 420/364/315
Livello di pressione sonora a 1,4 m	dB(A)		37/36/35/34/32/31/30	37/36/35/34/32/31/30	39/38/37/36/35/35/34	39/38/37/36/35/35/34
Livello di potenza sonora	dB(A)		51/50/49/48/46/45/44	51/50/49/48/46/45/44	53/52/51/50/49/49/48	53/52/51/50/49/49/48
Dimensioni unità	Corpo (LxAxP)	mm	1054x153x425	1054x153x425	1054x153x425	1054x153x425
	Pannello (LxAxP)	mm	1180x25x465	1180x25x465	1180x25x465	1180x25x465
Dimensioni imballaggio	Corpo (LxAxP)	mm	1155x245x490	1155x245x490	1155x245x490	1155x245x490
	Pannello (LxAxP)	mm	1232x107x517	1232x107x517	1232x107x517	1232x107x517
Peso netto	Corpo	kg	11,8	11,8	11,8	11,8
	Pannello	kg	3,5	3,5	3,5	3,5
Peso lordo	Corpo	kg	15,3	15,3	15,3	15,3
	Pannello	kg	5,2	5,2	5,2	5,2
Diametro tubo	Lato liquido	mm	Φ6,4 (1/4")	Φ6,4 (1/4")	Φ6,4 (1/4")	Φ6,4 (1/4")
	Lato gas	mm	Φ12,7 (1/2")	Φ12,7 (1/2")	Φ12,7 (1/2")	Φ12,7 (1/2")
	Tubo di scarico	mm	Φ32,0	Φ32,0	Φ32,0	Φ32,0

MODELLO			SDV5-45C1A	SDV5-56C1A	SDV5-71C1A
Capacità	Raffrescamento	kW	4,5	5,6	7,1
	Riscaldamento	kW	5,0	6,3	8,0
Alimentazione	V/ph/Hz		220-240, 1, 50	220-240, 1, 50	220-240, 1, 50
Potenza nominale	W		40	48	60
Portata d'aria	m ³ /h		693/662/638/600/ 556/510/476	792/763/728/688/ 643/589/549	933/873/815/749/ 689/637/592
Livello di pressione sonora a 1,4 m	dB(A)		41/40/39/38/37/36/35	42/41/40/39/38/37/36	44/43/42/41/39/38/37
Livello di potenza sonora	dB(A)		55/54/53/52/51/50/49	56/55/54/53/52/51/50	58/57/56/55/53/52/51
Dimensioni unità	Corpo (LxAxP)	mm	1275x189x450	1275x189x450	1275x189x450
	Pannello (LxAxP)	mm	1350x25x505	1350x25x505	1350x25x505
Dimensioni imballaggio	Corpo (LxAxP)	mm	1370x295x505	1370x295x505	1370x295x505
	Pannello (LxAxP)	mm	1410x95x560	1410x95x560	1410x95x560
Peso netto	Corpo	kg	16,1	16,4	17,6
	Pannello	kg	4	4	4
Peso lordo	Corpo	kg	20,4	20,7	22,4
	Pannello	kg	5,4	5,4	5,4
Diametro tubo	Lato liquido	mm	Φ6,4 (1/4")	Φ9,5 (3/8")	Φ9,5 (3/8")
	Lato gas	mm	Φ12,7 (1/2")	Φ15,9 (5/8")	Φ15,9 (5/8")
	Tubo di scarico	mm	Φ32,0	Φ32,0	Φ32,0

PARETE



CARATTERISTICHE

- Design compatto con display LED
- 7 velocità del ventilatore
- Provvista di allarme e contatto ON/OFF
- Filtro dell'aria incluso

MODELLO			SDV5-17HA	SDV5-22HA	SDV5-28HA	SDV5-36HA
Capacità	Raffrescamento	kW	1,7	2,2	2,8	3,6
	Riscaldamento	kW	2,2	2,4	3,2	4,0
Alimentazione		V/ph/Hz	220-240, 1, 50	220-240, 1, 50	220-240, 1, 50	220-240, 1, 50
Potenza nominale		W	28	28	28	30
Portata d'aria		m ³ /h	411/402/393/385/ 378/368/356	422/411/402/393/ 380/368/356	417/402/386/370/ 353/338/316	656/628/591/573/ 544/515/488
Livello di pressione sonora a 1 m		dB(A)	31/30/30/30/29/29/29	31/30/30/30/29/29/29	31/30/30/30/29/29/29	33/32/32/31/31/30/30
Livello di potenza sonora		dB(A)	46/45/45/45/44/44/44	46/45/45/45/44/44/44	46/45/45/45/44/44/44	48/47/47/46/46/45/45
Dimensioni unità	(LxAxP)	mm	835x280x203	835x280x203	835x280x203	990x315x223
Dimensioni imballo	(LxAxP)	mm	935x385x320	935x385x320	935x385x320	1085x420x335
Peso netto		kg	8,4	8,4	9,5	11,4
Peso lordo		kg	12,1	12,1	13,1	15,5
Diametro tubo	Lato liquido	mm	Ø6,4 (1/4")	Ø6,4 (1/4")	Ø6,4 (1/4")	Ø6,4 (1/4")
	Lato gas	mm	Ø12,7 (1/2")	Ø12,7 (1/2")	Ø12,7 (1/2")	Ø12,7 (1/2")
	Tubo di scarico	mm	Ø16,0	Ø16,0	Ø16,0	Ø16,0

MODELLO			SDV5-45HA	SDV5-56HA	SDV5-71HA	SDV5-80HA
Capacità	Raffrescamento	kW	4,5	5,6	7,1	8,0
	Riscaldamento	kW	5,0	6,3	8,0	9,0
Alimentazione		V/ph/Hz	220-240, 1, 50	220-240, 1, 50	220-240, 1, 50	220-240, 1, 50
Potenza nominale		W	40	45	55	55
Portata d'aria		m ³ /h	594/563/535/507/ 478/450/424	747/713/685/648/ 613/578/547	1195/1130/1065/1005/ 940/875/809	1195/1130/1065/1005/ 940/875/809
Livello di pressione sonora a 1 m		dB(A)	35/34/33/33/32/32/31	38/37/36/36/35/34/34	44/43/42/39/38/37/36	44/43/42/39/38/37/36
Livello di potenza sonora		dB(A)	50/49/48/48/47/46/46	53/52/51/51/50/49/49	59/58/57/54/53/52/51	59/58/57/54/53/52/51
Dimensioni unità	(LxAxP)	mm	990x315x223	990x315x223	1194x343x262	1194x343x262
Dimensioni imballo	(LxAxP)	mm	1085x420x335	1085x420x335	1290x375x460	1290x375x460
Peso netto		kg	12,8	12,8	17	17
Peso lordo		kg	16,9	16,9	22,4	22,4
Diametro tubo	Lato liquido	mm	Ø6,4 (1/4")	Ø9,5 (3/8")	Ø9,5 (3/8")	Ø9,5 (3/8")
	Lato gas	mm	Ø12,7 (1/2")	Ø15,9 (5/8")	Ø15,9 (5/8")	Ø15,9 (5/8")
	Tubo di scarico	mm	Ø16,0	Ø16,0	Ø16,0	Ø16,0

MODELLO			SDV5-90HA
Capacità	Raffrescamento	kW	9,0
	Riscaldamento	kW	10,0
Alimentazione		V/ph/Hz	220-240, 1, 50
Potenza nominale		W	82
Portata d'aria		m ³ /h	1421/1300/1125/1067/ 1005/934/867
Livello di pressione sonora a 1 m		dB(A)	48/46/45/43/41/40/38
Livello di potenza sonora		dB(A)	63/61/60/58/56/55/53
Dimensioni unità	(LxAxP)	mm	1194x343x262
Dimensioni imballo	(LxAxP)	mm	1290x375x460
Peso netto		kg	17
Peso lordo		kg	22,4
Diametro tubo	Lato liquido	mm	Ø9,5 (3/8")
	Lato gas	mm	Ø15,9 (5/8")
	Tubo di scarico	mm	Ø16,0

CANALIZZABILE



CARATTERISTICHE

- Motore ventilatore DC
- 7 velocità del ventilatore
- Provvista di allarme e contatto ON/OFF
- Possibilità di collegamento flessibile dei condotti dell'aria
- Pompa di scarico della condensa inclusa
- Funzionamento estremamente silenzioso: 23-32 dB(A) per 1,8-2,8 kW
- Supporto SDV5-xxDAP per montare la griglia dell'aria SDV5-0xP

MODELLO			SDV5-17DAP	SDV5-22DAP	SDV5-28DAP	SDV5-36DAP
Capacità	Raffrescamento	kW	1,7	2,2	2,8	3,6
	Riscaldamento	kW	2,2	2,6	3,2	4
Alimentazione		V/ph/Hz	220-240, 1, 50	220-240, 1, 50	220-240, 1, 50	220-240, 1, 50
Potenza nominale		W	40	40	40	45
Portata d'aria		m ³ /h	490/480/440/400/ 360/330/300	520/480/440/400/ 360/330/300	520/480/440/400/ 360/330/300	580/540/500/460/ 430/400/370
Pressione statica		Pa	10 (0-50)	10 (0-50)	10 (0-50)	10 (0-50)
Livello di pressione sonora a 1,4 m		dB(A)	32/31/29/28/26/25/23	32/31/29/28/26/25/23	32/31/29/28/26/25/23	33/32/31/30/28/27/25
Livello di potenza sonora		dB(A)	50/49/47/46/44/43/41	50/49/47/46/44/43/41	50/49/47/46/44/43/41	51/50/49/48/46/45/43
Dimensioni unità (LxAxP)		mm	780x210x500	780x210x500	780x210x500	780x210x500
Dimensioni imballo (LxAxP)		mm	870x285x525	870x285x525	870x285x525	870x285x525
Peso netto		kg	18	18	18	18
Peso lordo		kg	21	21	21	21
Diametro tubo	Lato liquido	mm	Φ6,4 (1/4")	Φ6,4 (1/4")	Φ6,4 (1/4")	Φ6,4 (1/4")
	Lato gas	mm	Φ12,7 (1/2")	Φ12,7 (1/2")	Φ12,7 (1/2")	Φ12,7 (1/2")
	Tubo di scarico	mm	Φ25,0	Φ25,0	Φ25,0	Φ25,0

MODELLO			SDV5-45DAP	SDV5-DAP	SDV5-71DAP	SDV5-80DA
Capacità	Raffrescamento	kW	4,5	5,6	7,1	8
	Riscaldamento	kW	5	6,3	8	9
Alimentazione		V/ph/Hz	220-240, 1, 50	220-240, 1, 50	220-240, 1, 50	220-240, 1, 50
Potenza nominale		W	92	92	98	110
Portata d'aria		m ³ /h	800/740/680/620/ 540/480/400	830/760/720/680/ 640/600/560	1000/960/900/840/ 780/720/680	1260/1180/1100/1020/ 940/860/780
Pressione statica		Pa	10 (0-50)	10 (0-50)	10 (0-50)	20 (10-100)
Livello di pressione sonora a 1,4 m		dB(A)	36/34/32/31/29/27/25	36/34/33/32/30/29/28	37/35/33/32/30/29/28	37/35/34/33/31/29/28
Livello di potenza sonora		dB(A)	54/52/50/49/47/45/43	54/52/51/50/48/47/46	55/53/51/50/48/47/46	55/53/52/51/49/47/46
Dimensioni unità (LxAxP)		mm	1000x210x500	1000x210x500	1220x210x500	1230x270x775
Dimensioni imballo (LxAxP)		mm	1115x285x525	1115x285x525	1335x285x525	1355x350x795
Peso netto		kg	21,5	21,5	27,5	36,5
Peso lordo		kg	25	25	31,5	44,5
Diametro tubo	Lato liquido	mm	Φ6,4 (1/4")	Φ9,5 (3/8")	Φ9,5 (3/8")	Φ9,5 (3/8")
	Lato gas	mm	Φ12,7 (1/2")	Φ15,9 (5/8")	Φ15,9 (5/8")	Φ15,9 (5/8")
	Tubo di scarico	mm	Φ25,0	Φ25,0	Φ25,0	Φ25,0

MODELLO			SDV5-90DA	SDV5-112DA	SDV5-140DA
Capacità	Raffrescamento	kW	9	11,2	14
	Riscaldamento	kW	10	12,5	15,5
Alimentazione		V/ph/Hz	220-240, 1, 50	220-240, 1, 50	220-240, 1, 50
Potenza nominale		W	120	200	250
Portata d'aria		m ³ /h	1260/1180/1100/1020/ 940/860/780	1500/1430/1360/1290/ 1210/1140/1080	1960/1860/1760/1660/ 1560/1460/1360
Pressione statica		Pa	20 (10-100)	20 (10-100)	40 (30-150)
Livello di pressione sonora a 1,4 m		dB(A)	37/35/34/33/31/29/28	39/38/38/37/35/34/33	41/39/38/37/36/35/33
Livello di potenza sonora		dB(A)	55/53/52/51/49/47/46	57/56/56/55/53/52/51	59/57/56/55/54/53/51
Dimensioni unità (LxAxP)		mm	1230x270x775	1230x270x775	1290x300x865
Dimensioni imballo (LxAxP)		mm	1355x350x795	1355x350x795	1400x375x925
Peso netto		kg	37	37	46,5
Peso lordo		kg	45	45	55,5
Diametro tubo	Lato liquido	mm	Φ9,5 (3/8")	Φ9,5 (3/8")	Φ9,5 (3/8")
	Lato gas	mm	Φ15,9 (5/8")	Φ15,9 (5/8")	Φ15,9 (5/8")
	Tubo di scarico	mm	Φ25,0	Φ25,0	Φ25,0

CANALIZZABILE AD ALTA PREVALENZA



CARATTERISTICHE

- L'ideale per locali di ampia metratura
- Motore ventilatore DC
- Ventilazione a 7 velocità
- Provvista di allarme e contatto ON/OFF
- Possibilità di collegamento flessibile dei condotti dell'aria

MODELLO			SDV5-71DHA	SDV5-80DHA	SDV5-90DHA	SDV5-112DHA
Capacità	Raffrescamento	kW	7,1	8,0	9,0	11,2
	Riscaldamento	kW	8,0	9,0	10,0	12,5
Alimentazione		V/ph/Hz	220-240, 1, 50	220-240, 1, 50	220-240, 1, 50	220-240, 1, 50
Potenza nominale		W	180	180	220	380
Portata d'aria		m³/h	1360/1327/1293/1260/ 1227/1193/1160	1360/1327/1293/1260/ 1227/1193/1160	1420/1373/1327/1280/ 1233/1187/1140	1870/1783/1697/1610/ 1523/1437/1350
Pressione statica		Pa	100 (30~200)	100 (30~200)	100 (30~200)	100 (30~200)
Livello di pressione sonora a 1,4 m		dB(A)	46/46/45/45/44/43/42	46/46/45/45/44/43/42	50/49/48/48/47/46/45	50/50/49/48/47/46/45
Livello di potenza sonora		dB(A)	64/64/63/63/62/61/60	64/64/63/63/62/61/60	68/67/66/66/65/64/63	68/68/67/66/65/64/63
Dimensioni unità (LxAxP)		mm	965x423x690	965x423x690	965x423x690	965x423x690
Dimensioni imballo (LxAxP)		mm	1090x440x768	1090x440x768	1090x440x768	1090x440x768
Peso netto		kg	41	41	51	51
Peso lordo		kg	47	47	57	57
Diametro tubo	Lato liquido	mm	Ø9,5	Ø9,5	Ø9,5	Ø9,5
	Lato gas	mm	Ø15,9	Ø15,9	Ø15,9	Ø15,9
	Tubo di scarico	mm	Ø25	Ø25	Ø25	Ø25

MODELLO			SDV5-140DHA	SDV5-160DHA	SDV5-200DHA	SDV5-250DHA
Capacità	Raffrescamento	kW	14,0	16,0	20,0	25
	Riscaldamento	kW	16,0	17,0	22,5	26
Alimentazione		V/ph/Hz	220-240, 1, 50	220-240, 1, 50	220-240, 1, 50	220-240, 1, 50
Potenza nominale		W	420	700	800	800
Portata d'aria		m³/h	2240/2133/2027/1920/ 1813/1707/1600	2660/2530/2400/2270/ 2140/2010/1880	4330/4230/4130/4030/ 3930/3830/3730	4330/4230/4130/4030/ 3930/3830/3730
Pressione statica		Pa	100 (30~200)	100 (30~200)	170 (20~250)	170 (20~250)
Livello di pressione sonora a 1,4 m		dB(A)	53/52/51/51/50/49/48	54/54/53/52/51/50/50	57/56/55/54/53/52/50	57/56/55/54/53/52/50
Livello di potenza sonora		dB(A)	71/70/69/69/68/67/66	72/72/71/70/69/68/68	75/74/73/72/71/70/68	75/74/73/72/71/70/68
Dimensioni unità (LxAxP)		mm	1322x423x691	1322x423x691	1454x515x931	1454x515x931
Dimensioni imballo (LxAxP)		mm	1436x450x768	1436x450x768	1509x550x990	1509x550x990
Peso netto		kg	63	63	130	130
Peso lordo		kg	70	70	142	142
Diametro tubo	Lato liquido	mm	Ø9,5	Ø9,5	Ø12,7	Ø12,7
	Lato gas	mm	Ø15,9	Ø15,9	Ø22,2	Ø22,2
	Tubo di scarico	mm	Ø25	Ø25	Ø32	Ø32

MODELLO			SDV5-280DHA	SDV5-400DHA	SDV5-450DHA	SDV5-560DHA
Capacità	Raffrescamento	kW	28	40	45	56
	Riscaldamento	kW	31,5	45	56	63
Alimentazione		V/ph/Hz	220-240, 1, 50	220-240, 1, 50	220-240, 1, 50	220-240, 1, 50
Potenza nominale		W	800	1800	1800	2272
Portata d'aria		m³/h	4330/4230/4130/4030/ 3930/3830/3730	6500/6150/5800/5450/ 5100/4750/4400	6500/6150/5800/5450/ 5100/4750/4400	7400/7000/6600/6200/ 5800/5400/5000
Pressione statica		Pa	170 (20~250)	300 (100~400)	300 (100~400)	300 (100~400)
Livello di pressione sonora a 1,4 m		dB(A)	57/56/55/54/53/52/50	60/59/58/57/55/54/52	60/59/58/57/55/54/52	59/58/57/56/55/53/51
Livello di potenza sonora		dB(A)	75/74/73/72/71/70/68	78/77/76/75/73/72/70	78/77/76/75/73/72/70	77/76/75/74/73/71/69
Dimensioni unità (LxAxP)		mm	1454x515x931	2005x929x670	2005x929x670	2005x929x670
Dimensioni imballo (LxAxP)		mm	1509x550x990	2095x964x800	2095x964x800	2095x964x800
Peso netto		kg	130	210	210	218
Peso lordo		kg	142	235	235	248
Diametro tubo	Lato liquido	mm	Ø12,7	Ø15,9	Ø15,9	Ø15,9
	Lato gas	mm	Ø22,2	Ø28,6	Ø28,6	Ø28,6
	Tubo di scarico	mm	Ø32	Ø32	Ø32	Ø32

CANALIZZABILE A TUTT'ARIA ESTERNE



CARATTERISTICHE

- Immettono aria di rinnovo nel locale
- Motore ventilatore DC
- 7 velocità del ventilatore
- Provvista di allarme e contatto ON/OFF
- L'ideale per locali di ampia metratura
- Possibilità di collegamento flessibile dei condotti dell'aria

MODELLO			SDV5-125DFA	SDV5-140DFA
Capacità	Raffrescamento	kW	12,5	14
	Riscaldamento	kW	10,5	12
Alimentazione		V/ph/Hz	220-240, 1, 50	220-240, 1, 50
Potenza nominale		W	480	480
Portata d'aria		m ³ /h	2000/1917/1833/1750/1667/ 1583/1500	2000/1917/1833/1750/1667/ 1583/1500
Pressione statica		Pa	180 (30-200)	180 (30-200)
Livello di pressione sonora a 1,4 m		dB(A)	48/47/46/45/44/43/42	48/47/46/45/44/43/42
Livello di potenza sonora		dB(A)	66/65/64/63/62/61/60	66/65/64/63/62/61/60
Dimensioni unità	(LxAxP)	mm	1322x423x691	1322x423x691
Dimensioni imballaggio	(LxAxP)	mm	1436x450x768	1436x450x768
Peso netto		kg	68	68
Peso lordo		kg	76	76
Diametro tubo	Lato liquido	mm	Φ9,5	Φ9,5
	Lato gas	mm	Φ15,9	Φ15,9
	Tubo di scarico	mm	Φ25,0	Φ25,0

UNITÀ A INCASSO



CARATTERISTICHE

- Provista di allarme e contatto ON/OFF
- Ventilatore a 7 velocità

MODELLO			SDV5-22FCA	SDV5-28FCA	SDV5-36FCA	SDV5-45FCA
Capacità	Raffrescamento	kW	2,2	2,8	3,6	4,5
	Riscaldamento	kW	2,4	3,2	4,0	5,0
Alimentazione		V/ph/Hz	220-240, 1, 50	220-240, 1, 50	220-240, 1, 50	220-240, 1, 50
Potenza nominale		W	40	45	55	60
Portata d'aria		m ³ /h	530/504/478/456/ 439/418/400	569/540/515/485/ 462/443/421	624/591/557/522/ 473/420/375	660/625/583/542/ 501/475/440
Livello di pressione sonora a 1 m		dB(A)	36/35/34/33/31/30/29	36/35/34/33/31/30/29	37/36/35/34/32/31/30	37/36/35/34/32/31/30
Livello di potenza sonora		dB(A)	54/53/52/51/49/48/47	54/53/52/51/49/48/47	55/54/53/52/51/49/48	55/54/53/52/51/49/48
Dimensioni unità	(LxAxP)	mm	840x545x212	840x545x212	1036x545x212	1036x545x212
Dimensioni imballo	(LxAxP)	mm	925x639x305	925x639x305	1125x639x305	1125x639x305
Peso netto		kg	21	21	25,5	25,5
Peso lordo		kg	25,5	25,5	30,5	30,5
Diametro tubazioni	Lato liquido	mm	Ø6,4	Ø6,4	Ø6,4	Ø6,4
	Lato gas	mm	Ø12,7	Ø12,7	Ø12,7	Ø12,7
	Tubo di scarico	mm	Ø16,0	Ø16,0	Ø16,0	Ø16,0

MODELLO			SDV5-56FCA	SDV5-71FCA	SDV5-80FCA
Capacità	Raffrescamento	kW	5,6	7,1	8,0
	Riscaldamento	kW	6,3	8,0	9,0
Alimentazione		V/ph/Hz	220-240, 1, 50	220-240, 1, 50	220-240, 1, 50
Potenza nominale		W	88	110	130
Portata d'aria		m ³ /h	1150/1094/1028/970/ 925/886/830	1380/1290/1205/1100/10 33/955/870	1380/1290/1205/1100/10 33/955/870
Livello di pressione sonora a 1 m		dB(A)	41/39/37/35/33/32/31	44/42/40/39/37/35/33	44/42/40/39/37/35/33
Livello di potenza sonora		dB(A)	59/57/55/53/51/50/49	62/60/58/57/55/53/51	62/60/58/57/55/53/51
Dimensioni unità	(LxAxP)	mm	1340x545x212	1340x545x212	1340x545x212
Dimensioni imballo	(LxAxP)	mm	1425x639x305	1425x639x305	1425x639x305
Peso netto		kg	30,5	30,5	32
Peso lordo		kg	35,5	35,5	37
Diametro tubazioni	Lato liquido	mm	Ø9,5	Ø9,5	Ø9,5
	Lato gas	mm	Ø15,9	Ø15,9	Ø15,9
	Tubo di scarico	mm	Ø16,0	Ø16,0	Ø16,0

SOFFITTO/PAVIMENTO



CARATTERISTICHE

- Installabili in posizione orizzontale o verticale
- Provvista di allarme e contatto ON/OFF
- 7 velocità del ventilatore
- Distribuzione capillare dell'aria in tutti gli angoli del locale

MODELLO			SDV5-36FA	SDV5-45FA	SDV5-56FA	SDV5-71FA
Capacità	Raffrescamento	kW	3,6	4,5	5,6	7,1
	Riscaldamento	kW	4,0	5,0	6,3	8,0
Alimentazione		V/ph/Hz	220-240, 1, 50	220-240, 1, 50	220-240, 1, 50	220-240, 1, 50
Potenza nominale		W	49	115	115	115
Portata d'aria		m ³ /h	550/525/500/480/ 460/440/420	930/895/860/830/ 792/755/720	930/895/860/830/ 792/755/720	930/895/860/830/ 792/755/720
Livello di pressione sonora a 1 m		dB(A)	40/39/38/38/37/36/36	43/42/41/41/39/38/38	43/42/41/41/39/38/38	43/42/41/41/39/38/38
Livello di potenza sonora		dB(A)	53/52/51/51/50/49/49	56/55/54/54/52/51/51	56/55/54/54/52/51/51	56/55/54/54/52/51/51
Dimensioni unità (LxAxP)		mm	990x660x203	990x660x203	990x660x203	990x660x203
Dimensioni imballo (LxAxP)		mm	1089x744x296	1089x744x296	1089x744x296	1089x744x296
Peso netto		kg	26	28	28	28
Peso lordo		kg	32	34	34	34
Diametro tubazioni	Lato liquido	mm	Φ6,4 (1/4")	Φ6,4 (1/4")	Φ9,5 (3/8")	Φ9,5 (3/8")
	Lato gas	mm	Φ12,7 (1/2")	Φ12,7 (1/2")	Φ15,9 (5/8")	Φ15,9 (5/8")
	Tubo di scarico	mm	Φ16,0	Φ16,0	Φ16,0	Φ16,0

MODELLO			SDV5-80FA	SDV5-90FA	SDV5-112FA	SDV5-140FA
Capacità	Raffrescamento	kW	8,0	9,0	11,2	14,0
	Riscaldamento	kW	9,0	10,0	12,5	15,0
Alimentazione		V/ph/Hz	220-240, 1, 50	220-240, 1, 50	220-240, 1, 50	220-240, 1, 50
Potenza nominale		W	130	130	180	180
Portata d'aria		m ³ /h	1280/1245/1210/1170/ 1130/1085/1050	1280/1245/1210/1170/ 1130/1085/1050	1890/1830/1765/1700/ 1660/1620/1580	1890/1830/1765/1700/ 1660/1620/1580
Livello di pressione sonora a 1 m		dB(A)	45/44/43/43/42/41/40	45/44/43/43/42/41/40	47/46/45/45/44/43/42	47/46/45/45/44/43/42
Livello di potenza sonora		dB(A)	58/57/56/56/55/54/53	58/57/56/56/55/54/53	60/59/58/58/57/56/55	60/59/58/58/57/56/55
Dimensioni unità (LxAxP)		mm	1280x660x203	1280x660x203	1670x680x244	1670x680x244
Dimensioni imballo (LxAxP)		mm	1379x744x296	1379x744x296	1915x760x330	1915x760x330
Peso netto		kg	35	35	48	48
Peso lordo		kg	41	41	58	58
Diametro tubazioni	Lato liquido	mm	Φ9,5 (3/8")	Φ9,5 (3/8")	Φ9,5 (3/8")	Φ9,5 (3/8")
	Lato gas	mm	Φ15,9 (5/8")	Φ15,9 (5/8")	Φ15,9 (5/8")	Φ15,9 (5/8")
	Tubo di scarico	mm	Φ16,0	Φ16,0	Φ16,0	Φ16,0

RECUPERATORI DI CALORE



CARATTERISTICHE

- Compatibili sia con sistemi VRF che per funzionamento indipendente
- Alimentazione monofase 220-240V/1PH/50Hz
- Funzioni disponibili mediante comando SWC-120G (acquistabile separatamente):
 - sensore di CO2
 - sensore di pressione differenziale
 - controllo di gruppo
 - timer settimanale
 - funzione di interblocco
- Impostazione e interrogazione dei parametri personalizzabili
- In abbinamento con sistema VRF:
 - abbinabile con comando centralizzato CCM-180A e CCM-270A
 - abbinabile con gateway BMS e protocollo BACnet (solo IMMPRO)

MODELLO		SHR-200	SHR-300	SHR-400	SHR-500
Alimentazione	V/ph/Hz	220-240/1/50	220-240/1/50	220-240/1/50	220-240/1/50
Potenza nominale (H/M/L) (standard G4)	W	70/45/25	100/55/35	110/70/40	150/95/50
Potenza nominale (H/M/L) (F7+M5)	W	80/40/25	100/55/35	110/70/40	150/95/50
Corrente nominale	A	0,64	0,84	0,97	1,2
Efficienza temp nom (H/M/L) (standard G4)	%	79,5/81,1/83,5	75,5/78,8/82,5	77,7/79/81,3	80,6/82,2/85,5
Efficienza entalpica nominale (H/M/L) (F7+M5)	%	75/77,5/79,6	72,1/75/79,3	73,5/75,3/78	74/76,6/80,5
Efficienza temp nom (H/M/L) (standard G4)	%	81,8/85,4/87,5	80,4/81,8/83,5	79,2/81,83,3	77,2/79,4/82,5
Efficienza entalpica nominale (H/M/L) (F7+M5)	%	81,2/83,1/85	79,4/81,2/84	79,6/81,8/84,2	72,3/75,6/78,6
Pressione statica esterna (H speed+standard G4)	Pa	100	90	100	90
Pressione statica esterna aria di rinnovo (H speed+F7)	Pa	75	70	70	65
Pressione statica esterna aria di rinnovo (H speed+M5)	Pa	100	110	110	110
Portata d'aria	m ³ /h	200	300	400	500
Livello di pressione sonora (H/M/L)	dB(A)	33/29,5/25,5	36,5/33,5/30	36,5/32/28	36/30,5/24,5
Livello di potenza sonora	dB(A)	45	48	48	50
Dimensioni (LxPxAX)	mm	1195x801x272	1195x914x272	1276x1204x272	1311x1106x390
Dimensioni imballo (LxPxAX)	mm	1275x880x420	1275x994x420	1360x1284x420	1390x1244x540
Peso netto/lordo	kg	53,6/70,6	59/77	71,5/91,5	74,4/98,6
Collegamenti elettrici - n° cavi	-	3	3	3	3
Collegamenti elettrici - codice sezione cavo	mm ²	2,5	2,5	2,5	2,5
Diametro Aria di rinnovo	mm	Φ144	Φ144	Φ198	Φ198
Caduta aria di rinnovo	Pa	52	179	218	357

MODELLO		SHR-800	SHR-1000	SHR-1500	SHR-2000
Alimentazione	V/ph/Hz	220-240/1/50	220-240/1/50	220-240/1/50	220-240/1/50
Potenza nominale (H/M/L) (standard G4)	W	320/170/80	380/210/100	680/320/200	950/500/230
Potenza nominale (H/M/L) (F7+M5)	W	320/170/80	420/230/100	680/320/200	950/500/230
Corrente nominale	A	2,4	2,9	3,8	5,7
Efficienza temp nom (H/M/L) (standard G4)	%	78,7/82,1/86,8	82,8/84/87,4	75,5/78,6/80,2	77,2/79,5/83,4
Efficienza entalpica nominale (H/M/L) (F7+M5)	%	72,3/75,4/79	76/76/80,1	69,4/71,2/74,8	74,7/77/80,6
Efficienza temp nom (H/M/L) (standard G4)	%	74,9/77,1/80,8	75,4/78/81,4	83,8/84,6/86,2	78,8/80,5/83,4
Efficienza entalpica nominale (H/M/L) (F7+M5)	%	71,1/74,4/78	67,3/71,1/75	74,6/76,2/78,8	71,1/75/79,6
Pressione statica esterna (H speed+standard G4)	Pa	140	160	180	200
Pressione statica esterna aria di rinnovo (H speed+F7)	Pa	100	110	150	160
Pressione statica esterna aria di rinnovo (H speed+M5)	Pa	155	145	180	180
Portata d'aria	m ³ /h	800	1000	1500	2000
Livello di pressione sonora (H/M/L)	dB(A)	42/39/34	44/39/33,5	51,5/46,5/41,5	53/48,5/42,5
Livello di potenza sonora	dB(A)	55	54	69	70
Dimensioni (LxPxAX)	mm	1311x1286x390	1311x1526x390	1740x1375x615	1811x1575x685
Dimensioni imballo (LxPxAX)	mm	1390x1424x540	1390x1670x540	1830x1520x770	1900x1720x845
Peso netto/lordo	kg	80/104	90/112	181,5/213	208,5/245
Collegamenti elettrici - n° cavi	-	3	3	3	3
Collegamenti elettrici - codice sezione cavo	mm ²	2,5	2,5	2,5	2,5
Diametro Aria di rinnovo	mm	Φ244	Φ244	346x326	346x326
Caduta aria di rinnovo	Pa	357	384	253	322

CENTRALINA AHU



AHUKZ-00D (2-8 kW)
AHUKZ-01D (9-20 kW)
AHUKZ-02D (21-36 kW)
AHUKZ-03D (37-56 kW)

CARATTERISTICHE

- Integrazione di tutte le unità esterne SDV con gli scambiatori di refrigerante delle unità di trattamento aria
- Un'interfaccia di comando che consente di gestire uno scambiatore esterno tramite un'unità di controllo Sinclair
- Possibile utilizzare anche un controllo esterno 0-10 V
- Questo intervallo di tensione consente di impostare la temperatura di riscaldamento o raffreddamento.
La centralina AHUKZ è destinata ai sistemi a 2 tubi e, da oggi, si può collegare anche agli impianti SDV5-3P a 3 tubi.
- La tensione di 0-10 V consente un controllo in base alla potenza dell'unità esterna 10-100%.
- Unità di controllo a parete SWC-86ED inclusa
- La fornitura include una valvola di espansione per il controllo del refrigerante

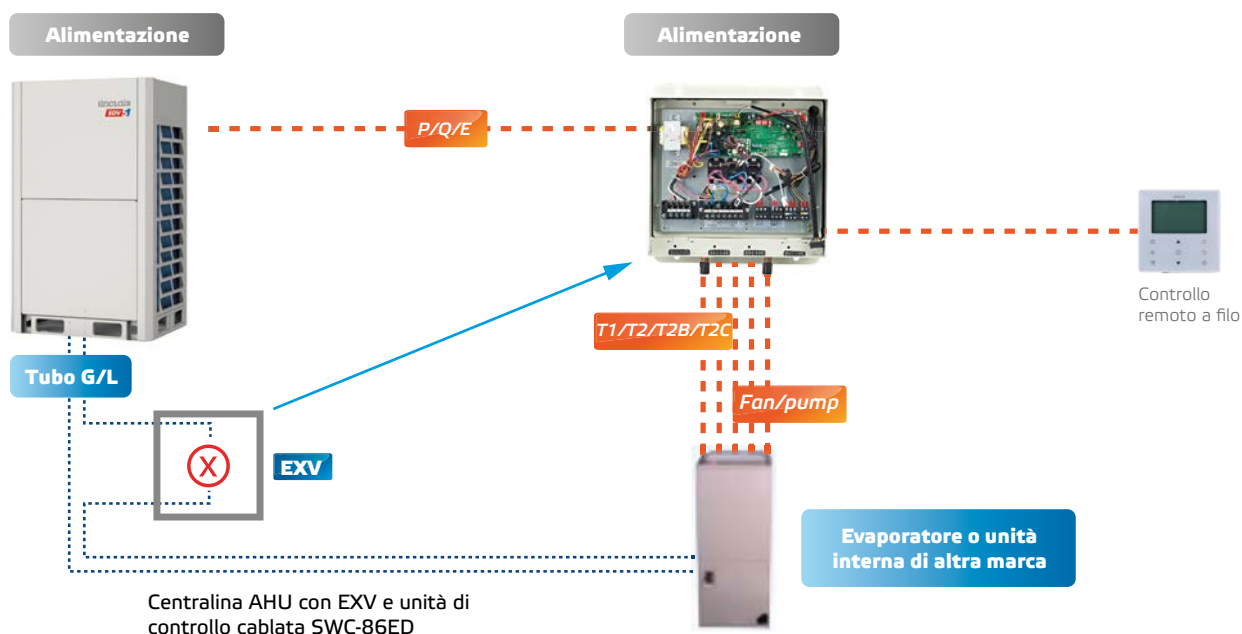

HYDROBOX



Modulo idronico compatibile
con i sistemi a 3 tubi SDV5-3P

CARATTERISTICHE

- Elevata efficienza, recupero di calore
- Installazione semplice
- Per ambienti interni
- Unica taglia da 14kw

MODELLO			SDV5-140HB3P	
Capacità di riscaldamento acqua			14	
Intervallo temperatura di funzionamento	Riscaldamento	°C	-20~30	
	Acqua calda	°C	-20~43	
Refrigerante	Tipo		R134a	
	Caricato in fabbrica	kg	1,2	
Collegamenti idraulici	Tubo del liquido	mm	Φ9,53 (3/8")	
	Tubo del gas	mm	Φ12,7 (1/2")	
	Ingresso acqua	mm	Φ25,4 (1")	
	Uscita acqua	mm	Φ25,4 (1")	
Livello di pressione sonora			dB(A)	44
Dimensioni unità (LxAxP)			mm	450×795×300
Dimensioni imballaggio (LxAxP)			mm	698×945×390
Peso netto			kg	58
Peso lordo			kg	67

Installazione con le unità esterne:
SDV5-252EA3P, SDV5-280EA3P, SDV5-335EA3P, SDV5-400EA3P, SDV5-450EA3P, SDV5-500EA3P

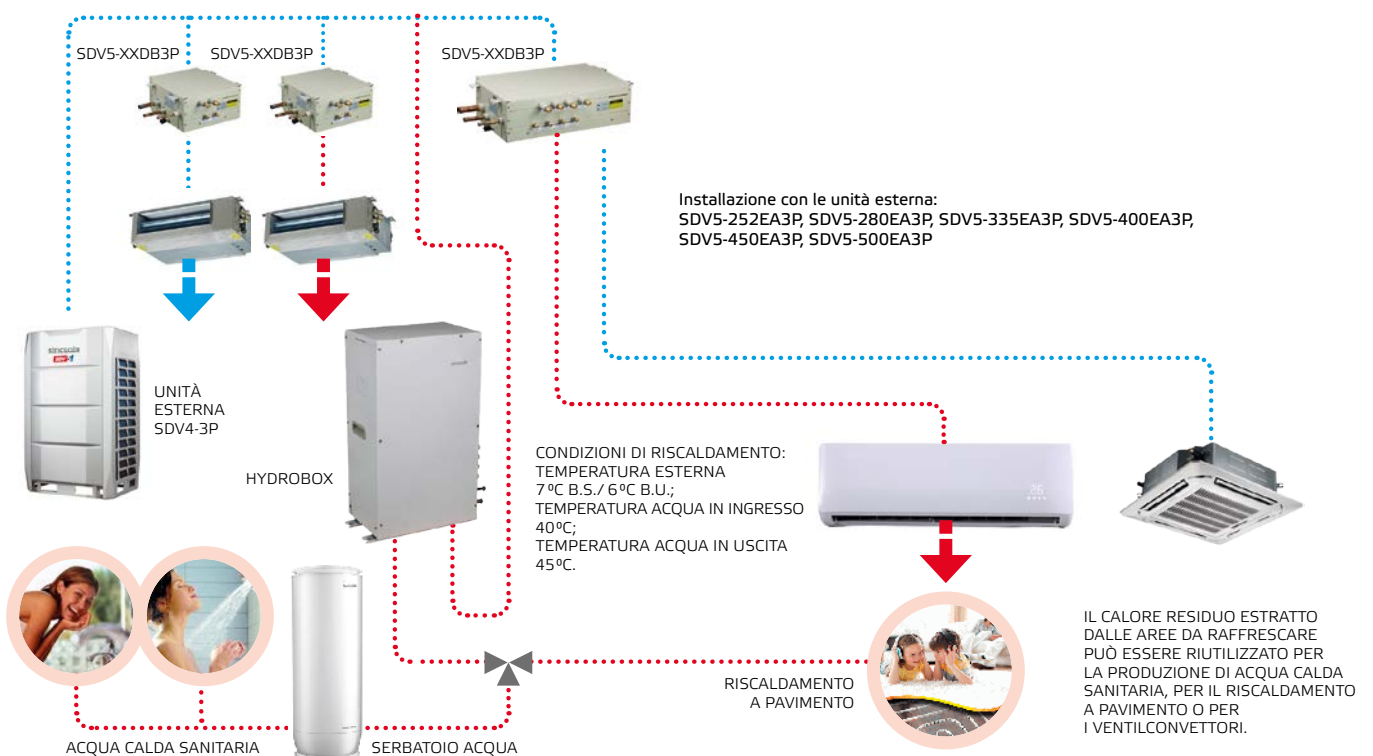





ACCESSORI PER VRF

IMPIANTI SINGOLI / MODULARI / 3 TUBI

ACCESSORI
**SISTEMI DI
CONTROLLO**

Le unità interne SDV5 non hanno sistemi di controllo in dotazione, quindi è necessario scegliere il terminale più indicato per ciascun progetto.

È possibile gestire tutte le unità tramite un sistema centralizzato, che consente di impostare un orario di accensione/spegnimento e di monitorare il funzionamento generale.



RM05B

Telecomando infrarosso con 7 velocità di ventilazione. Consente di impostare gli indirizzi e la modalità di solo raffreddamento.



SWC-86ED

Comando a filo con un design innovativo, completo di sensore di temperatura. Supporta comunicazioni bidirezionali e fornisce informazioni di assistenza.



SWC-120G

Comando a filo per controllo di gruppo con programmazione settimanale. Permette di gestire fino a 16 interne.



CCM15

Comando centralizzato con impostazione della priorità raffreddamento/riscaldamento. Permette di fissare un limite di temperatura. Supporto connessione a Internet.



CCM-180A

Comando centralizzato touchscreen, impostazione della priorità raffreddamento/riscaldamento e timer settimanale.



CCM-270A

Sistema centralizzato con touchscreen da 10,1". Offre il massimo livello di monitoraggio e gestione delle unità interne. Supporta la connessione a Internet. Include il software IMMPRO per il calcolo dei consumi tramite contatore DTS-634.



SDV5-EK

Kit di estensione per collegare due unità di controllo centralizzate o un'unità di controllo centralizzata e un sistema BMS (Building Management System).



AHU KIT

Il kit per unità di trattamento aria Sinclair è un dispositivo che collega l'evaporatore delle unità interne di altri produttori alle unità esterne degli impianti SDV5. Segnale di comando 0-10 V.

KNX-02

Interfaccia BMS. Supporto per protocollo KNX.



TELECOMANDO WIRELESS

RM05B

INTERFACCIA UTENTE SEMPLIFICATA

Gli utenti possono sincronizzare i parametri del climatizzatore per controllare con precisione la temperatura ambiente di una stanza.

TIMER INTEGRATO

Il timer giornaliero integrato è un pratico strumento per programmare automaticamente l'orario di avvio e spegnimento del sistema.

IMPOSTAZIONE DEGLI INDIRIZZI

Con il telecomando wireless RM05B, gli utenti possono bypassare l'autoindirizzamento del sistema e impostare l'indirizzo dell'unità interna.

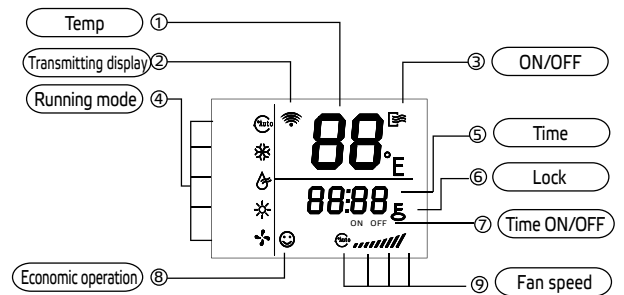

COMANDO A FILO

SWC-86ED

PROMEMORIA PULIZIA FILTRO ARIA

Questo comando filo registra il tempo di funzionamento totale dell'unità interna. Quando raggiunge una soglia preimpostata, ricorda all'utente che è necessario pulire il filtro dell'aria dell'unità interna. Pulire periodicamente il filtro è importante per mantenere l'aria fresca e salubre e tutelare la salute di chi la respira.

COLLEGABILE AL COMANDO INFRAROSSI PER AGEVOLARE LA MANUTENZIONE

Il sistema SWC-86ED è provvisto di un ricevitore che rileva il segnale del telecomando infrarosso. Il segnale emesso dal telecomando viene ricevuto dal comando a filo e inviato all'unità interna, semplificando enormemente la gestione.

Il comando SWC-86ED è dotato di un ricevitore di segnale per la gestione da remoto. Il segnale ricevuto viene immediatamente inviato all'unità interna, che esegue il comando. Grazie a una comunicazione bidirezionale, il sistema è in grado di visualizzare gli errori generati da guasti e i parametri/errori delle unità esterne serie SDV5, agevolando gli interventi di manutenzione da parte dei tecnici.





SISTEMI DI CONTROLLO CENTRALIZZATI PER UNITÀ INTERNE

CCM-180A, CCM-270A, CCM15

GESTIONE CENTRALIZZATA

CCM-180A (CCM-270A) è un dispositivo multifunzione in grado di gestire fino a 64 (384) unità interne con una distanza di collegamento massima di 1.200 m.

È connesso direttamente alle unità esterne mediante porta XYE. Consente di impostare la modalità prioritaria fra raffreddamento e riscaldamento.

Supporta funzioni di comando singole o multiple, fra cui un timer settimanale.

Grazie alla comunicazione bidirezionale, visualizza parametri ed errori delle unità esterne SDV5.

Il terminale **CCM-270A** può essere collegato a Internet tramite connessione Wi-Fi. Il software IMMPRO permette di calcolare l'effettivo consumo energetico per ciascuna unità interna del sistema (sono richieste le unità esterne DTS-634 e SDV5).

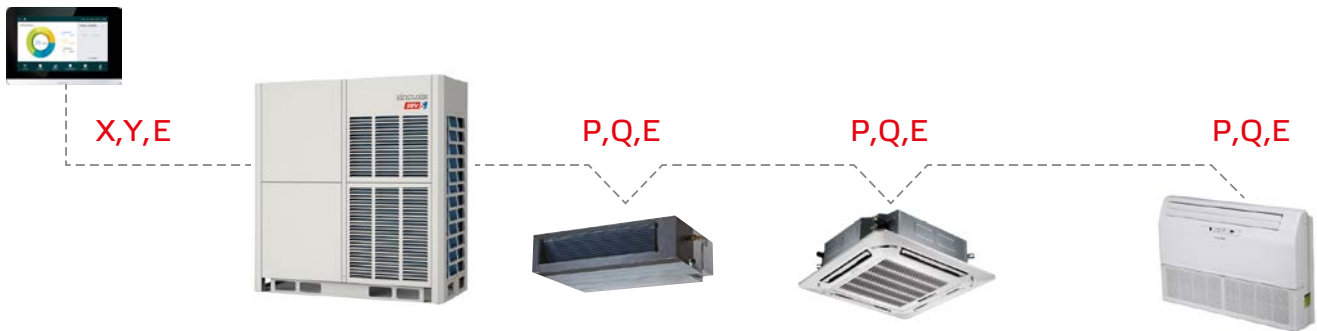

CONVERTITORE DATI CCM15 PER GESTIONE DA REMOTO

Consente di gestire le unità interne SDV4 e SDV5 via Internet. **CCM15** è collegato a un server cloud.

È possibile anche utilizzare l'app mobile M-control, disponibile per il download su dispositivi Apple e Android dalla pagina:

www.aircontrolbase.com/login.html





GATEWAY BMS

BACnet GW-BAC

- Include 4 gruppi di porte di comunicazione RS485 ed è in grado di collegare fino a 256 unità interne o 128 unità esterne alla rete BMS.
- Funzionalità web integrata con il software IMM.

ESEMPIO DI RETE

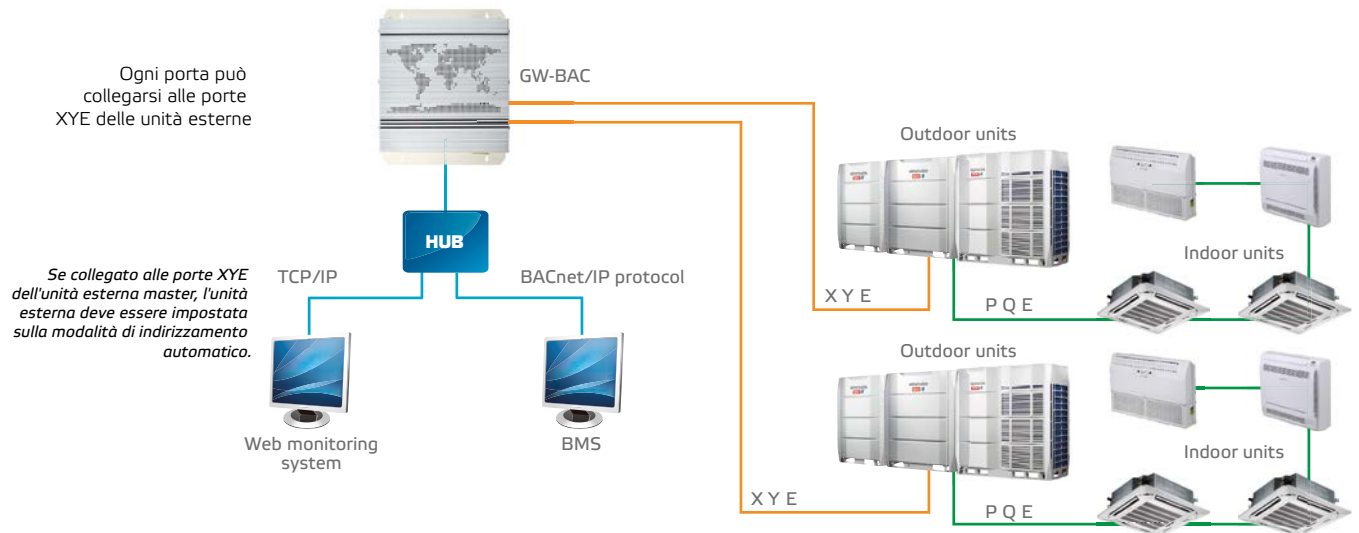

MONITORAGGIO DELLE UNITÀ ONLINE

GW-BAC è l'ideale per monitorare lo stato operativo delle unità e modificare i parametri d'esercizio comodamente dal browser web.



MODBUS GATEWAY

Modbus SDV5-MOD

- Supporta le reti con protocollo Modbus
- Collega i sistemi Sinclair al BMS
- Permette di collegare fino a 64 unità interne
- Accesso integrato a un server web
- Supporta fino a 8 circuiti refrigeranti.

ESEMPIO DI COLLEGAMENTO

Protocollo di
connessione TCP



Protocollo di
connessione RTU

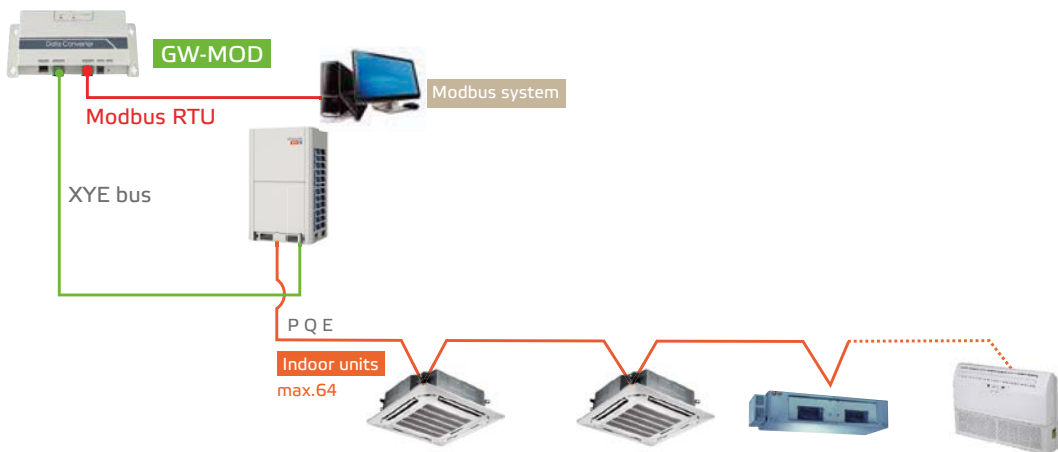



GATEWAY BMS

LonWorks GW-LON

- Conforme al protocollo LonMark, gestisce e monitora il condizionamento dell'aria
- Può collegare fino a 32 unità interne
- Comunicazione senza polarità

ESEMPIO DI RETE (FINO A 32 UNITÀ INTERNE)

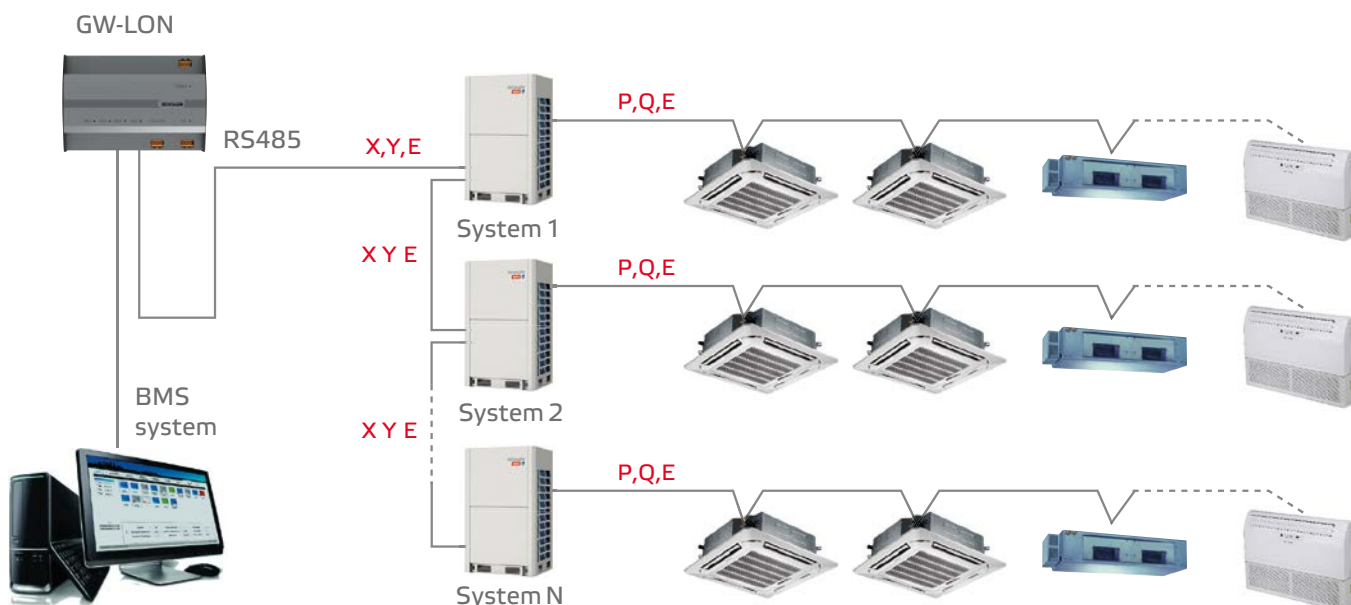

Se collegato alle porte X,Y,E dell'unità esterna master, l'unità esterna deve essere impostata sulla modalità di indirizzamento automatico.

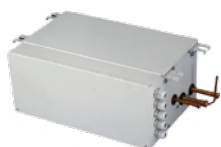

BRANCH BOX

PER IMPIANTI A 3 TUBI

GAS CALDO PER RISCALDAMENTO E LIQUIDO FREDDO PER RAFFRESCAMENTO

Il Sinclair **SDV5-xxSDB3P** include tre tubi sul lato di ingresso e due sul lato di uscita. Distribuisce gas caldo per riscaldare e liquido per raffreddare, a seconda delle esigenze dell'utente.

Nella modalità di raffreddamento principale, è possibile utilizzare il refrigerante condensato dalle unità di riscaldamento interne. Analogamente, il refrigerante impiegato dalle unità interne per il raffreddamento, può essere recuperato e sfruttato per il riscaldamento.



MODELLO		SDV5-01DB3P	SDV5-04DB3P	SDV5-06DB3P
Gruppi di unità interne max.		1	4	6
Numero max. di unità interne per gruppo		8	5	5
Numero totale max. di unità interne a valle		8	20	30
Capacità max. per gruppo di unità interne	kW	32	16	16
Capacità totale di tutte le unità interne a valle	kW	≤32	≤49	≤63
Collegamento idraulico all'unità esterna	Tubo del liquido	mm	Φ9,53/12,7	Φ9,53/12,7/15,9/19,1
	Tubo del gas ad alta pres.	mm	Φ15,9/19,1/22,2	Φ19,1/22,2/28,6
	Tubo del gas a bassa pres.	mm	Φ12,7/15,9/19,1	Φ15,9/19,1/22,2/28,6
Collegamento idraulico all'unità interna	Tubo del liquido	mm	Φ6,4/9,5	Φ6,4/9,5
	Tubo del gas	mm	Φ12,7/15,9	Φ12,7/15,9
Livello di pressione sonora	dB(A)	40	44	45
Dimensioni unità (LxAxP)	mm	440×195×296	668×250×574	668×250×574
Dimensioni imballaggio (LxAxP)	mm	740×275×405	1020×390×850	1020×390×850
Peso netto	kg	10,5	33	36
Peso lordo	kg	14	58	61

MODELLO		SDV5-08DB3P	SDV5-10DB3P	SDV5-12DB3P
Gruppi di unità interne max.		8	10	12
Numero max. di unità interne per gruppo		5	5	5
Numero totale max. di unità interne a valle		40	47	47
Capacità max. per gruppo di unità interne	kW	16	16	16
Capacità totale di tutte le unità interne a valle	kW	≤85	≤85	≤85
Collegamento idraulico all'unità esterna	Tubo del liquido	mm	Φ12,7/15,9/19,1/22,2	Φ12,7/15,9/19,1/22,2
	Tubo del gas ad alta pres.	mm	Φ22,2/28,6/34,9	Φ22,2/28,6/34,9
	Tubo del gas a bassa pres.	mm	Φ19,1/22,2/28,6	Φ19,1/22,2/28,6
Collegamento idraulico all'unità interna	Tubo del liquido	mm	Φ6,4/9,5	Φ6,4/9,5
	Tubo del gas	mm	Φ12,7/15,9	Φ12,7/15,9
Livello di pressione sonora	dB(A)	47	47	47
Dimensioni unità (LxAxP)	mm	974×250×574	974×250×574	974×250×574
Dimensioni imballaggio (LxAxP)	mm	1320×390×850	1320×390×850	1320×390×850
Peso netto	kg	48	51	54
Peso lordo	kg	79	82	85



A modern, two-story house with a balcony and a deck. The interior lights are on, and the sky is a soft twilight blue. A lounge chair is on the deck, and a small garden with gravel and plants is in the foreground.

POMPE DI CALORE ARIA-ACQUA E CHILLER

GAMMA IDRONICA ARIA-ACQUA INVERTER SCV

L'acqua. Un liquido incolore, trasparente, insapore, eppure essenziale per la nostra vita quotidiana. Anche per scaldare e raffreddare.

I chiller sono motocondensanti impiegate per il condizionamento degli edifici o per il raffrescamento di ambienti industriali.

Grazie alla straordinaria versatilità dei tubi idraulici, trovano largo impiego nei contesti più svariati, dalle piccole abitazioni agli immobili di grandi dimensioni.

CARATTERISTICHE

- I ventilconvettori sono unità interne basate sul principio della convezione, formati essenzialmente da un ventilatore e uno scambiatore di calore.
- Funzionano come i climatizzatori, ma utilizzando l'acqua.
- La nostra gamma comprende ventilconvettori a parete, a cassetta, canalizzabili e a soffitto/a pavimento.





MINI CHILLERS

I mini-chiller Sinclair con tecnologia DC Inverter hanno una struttura unitaria e un modulo idraulico integrato nell'unità esterna. Trattandosi di refrigeratori d'acqua a pompa di calore raffreddati ad aria, non è necessario installare una torre di raffreddamento acqua sul lato di condensazione.

La potenza frigorifera dei mini-chiller DC Inverter varia da 5 kW a 16 kW ed è possibile combinare la macchina con ventilconvettori e impianti di riscaldamento a pavimento. Queste unità sono pensate per l'uso residenziale o per applicazioni commerciali che richiedono acqua calda o fredda.

CHILLER MODULARI

I chiller modulari Sinclair con tecnologia DC Inverter presentano tubi in rame con scanalature interne e alette in alluminio con rivestimento idrofilo per migliorare sensibilmente lo scambio di calore nelle unità da 30, 60 e 90 kW. Nella configurazione completa a 16 unità, la capacità può raggiungere i 1.440 kW. I compressori DC Inverter sono garanzia di elevata efficienza. Il principale vantaggio del collegamento modulare è che se un modulo smette di funzionare, gli altri intervengono per evitare l'interruzione del servizio. I chiller si possono combinare con ventilconvettori e unità di trattamento aria. Per ciascun progetto, è possibile scegliere il modello più indicato in base alle esigenze estetiche (in caso di installazione interna) o alle funzioni richieste.

La gamma dei Chiller Modulari Sinclair sono disponibili in due versioni:

- EB senza modulo idraulico
- EBH con modulo idraulico integrato

SERIE MINI-CHILLER FULL DC INVERTER

SCV MINI CHILLER IN R32

Il mini chiller Full DC in R32, adotta un sistema di compressore ad alta efficienza di tipo inverter.

L'unità è di tipo monoblocco aria-acqua che offre riscaldamento e raffreddamento degli ambienti. Il sistema a pompa di calore, estrae il calore dall'aria esterna e lo trasferisce attraverso il circuito del refrigerante allo scambiatore di calore a piastre del sistema idronico.

Versione monofase da 6 fino a 16 kW, trifase da 12 fino a 16 kW.

Il range di temperature esterne varia da -25 °C a +35°C per riscaldamento, da -5 °C a + 43 per il raffreddamento.

L'intervallo di temperatura dell'acqua in uscita è di 25 ~ 65°C: questo consente l'utilizzo del chiller sia con pavimenti radianti, sia con terminali idronici, media/alta temperatura.

Di serie l'unità è dotata:

- Modulo idronico interno, composto da: vaso di espansione, piastra inox dello scambiatore di calore, pompa ERP ad alta efficienza per acqua di circolazione, flussostato.
- Comando a filo per la gestione dell'unità.
- SWC-120F, dove è possibile visualizzare tutti i parametri di funzionamento dell'unità. Realizzare l'operazione diretta di visualizzazione e di configurazione dell'unità stessa.
- Idrometro dell'acqua incorporato, visualizza la pressione dell'acqua del sistema.

Possibilità di gestire le unità in cascata fino a 6 moduli, controllo dell'unità via Wi-Fi e controllo Modbus di serie.











SWC-120F di serie



ACCESSORI OPZIONALI

Modello	Descrizione
TB1	Sensore di mandata impianto TB1 - necessario adattatore TBT
TBT	Adattatore per sensore TB1



MODELLO			SCV-50EB	SCV-70EB	SCV-100EB	SCV-120EB
Detraibilità fiscale / Conto Termico			 	 	 	 
Alimentazione		V/ph/Hz	220-240/1/50	220-240/1/50	220-240/1/50	220-240/1/50
Riscaldamento ¹ A7W35	Capacità nominale	kW	6,5	8,4	10,00	12,2
	Potenza assorbita nominale	W	1226	1663	2128	2490
	COP	W / W	5,30	5,05	4,70	4,90
	SCOP		5,12	5,18	5,12	5,08
Riscaldamento ² A7W45	Capacità nominale	kW	6,60	8,50	10,2	12,5
	Potenza assorbita nominale	W	1650	2237	2795	3378
	COP	W/W	4,00	3,80	3,65	3,70
Raffrescamento ³ A35W18	Capacità nominale	kW	6,5	8,3	10,0	12,2
	Potenza assorbita nominale	W	1275	1711	2326	2652
	EER	W/W	5,10	4,85	4,30	4,60
	SEER		5,09	5,19	5,08	5,07
Raffrescamento ⁴ A35W7	Capacità nominale	kW	5,50	7,40	9,00	11,60
	Potenza assorbita nominale	W	1692	2349	3103	3742
	EER	W/W	3,25	3,15	2,90	3,10
Classe di efficienza energ. riscaldamento stagionale			A+++	A+++	A+++	A+++
Livello di pressione sonora ⁵		dB(A)	48	51	53	56
Ventilatore esterno	Tipo di motore		Motore DC			
	Numero		1	1	1	1
	Portata d'aria	m ³ /h	3900	4500	4500	5200
Scambiatore di calore lato aria	Tipo		Serpentina alettata			
Valvola	Tipo		Valvola di espansione elettronica			
Refrigerante	Tipo		R32	R32	R32	R32
	Volume caricato	kg/TCO ₂ Eq	1,25 / 0,84	1,25 / 0,84	1,25 / 0,84	1,8 / 1,22
Scambiatore di calore lato acqua	Tipo		Scambiatore di calore a piastre			
Portata d'acqua (min-nom-max)		m ³ /h	0,40-1,12-1,25	0,40-1,44-1,65	0,40-1,72-2,10	0,70-2,10-2,50
Pompa dell'acqua	Tipo		DC	DC	DC	DC
	Max prevalenza della pompa	m	9	9	9	9
Vaso di espansione	Volume	L	5	5	5	5
	Pressione max di esercizio	bar	8	8	8	8
Valvola di sicurezza		MPa	0,3	0,3	0,3	0,3
Interruttore di flusso		m ³ /h	0,36	0,36	0,36	0,6
Collegamenti idraulici			G1" BSP	G1" BSP	G1" BSP	G5/4" BSP
Dimensioni nette unità (LxAxP)		mm	865×1040×410	865×1040×410	865×1040×410	865×1040×410
Dimensioni imballaggio (LxAxP)		mm	970×1190×560	970×1190×560	970×1190×560	970×1190×560
Peso netto/lordo		kg	87/103	87/103	87/103	106/122
Intervallo temperatura ambiente	Raffrescamento	°C	-5~43	-5~43	-5~43	-5~43
	Riscaldamento	°C	-25~35	-25~35	-25~35	-25~35
Intervallo di temperatura acqua in ingresso impianto	Raffrescamento	°C	5~25	5~25	5~25	5~25
	Riscaldamento	°C	25~65	25~65	25~65	25~65

SPECIFICHE TECNICHE MINI CHILLER R32

Capacità nominale calcolata in base alle seguenti condizioni:











- Aria evaporatore in ingresso 7 °C, UR 85%. Acqua condensatore in ingresso/uscita 30/35 °C
- Aria evaporatore in ingresso 7 °C, UR 85%. Acqua condensatore in ingresso/uscita 40/45 °C
- Aria condensatore in ingresso 35 °C. Acqua evaporatore in ingresso/uscita 23/18 °C
- Aria condensatore in ingresso 35 °C. Acqua evaporatore in ingresso/uscita 7 °C
- Il livello di pressione sonora è misurato in una posizione di 1 m davanti all'unità e (1+H)/2 m (dove H è l'altezza dell'unità) sopra il pavimento in una camera semi-anechoica. Il valore potrebbe essere leggermente superiore in condizioni d'esercizio reali, a seconda dell'ambiente.

Prove eseguite secondo le norme EN 14511:2014; EN 14825:2016; EN 50564:2011; EN 12102:2014; (UE) n. 811/2013; (UE) n. 813/2013

Le specifiche dei prodotti possono subire variazioni in conformità a ulteriori sviluppi delle unità da parte del produttore e sono soggette a modifiche senza preavviso. Consultare la targa dati.

Contiene gas fluorurati a effetto serra disciplinati dal Protocollo di Kyoto. R32 (100% HFC-32), GWP refrigerante utilizzato: 675. Rumore testato in camera semi-anechoica. Il valore potrebbe essere leggermente superiore in condizioni d'esercizio reali, a seconda dell'ambiente. Potenza assorbita testata in condizioni standard.

MINI-CHILLER FULL DC INVERTER

MODELLO			SCV-140EB	SCV-160EB	SCV-120EB-3	SCV-140EB-3	SCV-160EB-3
Detraibilità fiscale / Conto Termico			 	 	 	 	 
Alimentazione	V/ph/Hz		220-240/1/50	220-240/1/50	380-415/3/50	380-415/3/50	380-415/3/50
Riscaldamento ¹ A7W35	Capacità nominale	kW	14,1	16,0	12,2	14,1	16,0
	Potenza assorbita nominale	W	3000	3556	2490	3000	3556
	COP	W / W	4,70	4,50	4,90	4,70	4,50
	SCOP		4,89	4,84	5,08	4,89	4,84
Riscaldamento ² A7W45	Capacità nominale	kW	14,5	16,2	12,5	14,5	16,2
	Potenza assorbita nominale	W	4085	4696	3378	4085	4696
	COP	W/W	3,55	3,45	3,70	3,55	3,45
Raffrescamento ³ A35W18	Capacità nominale	kW	13,9	15,4	12,2	13,9	15,4
	Potenza assorbita nominale	W	3159	3667	2652	3159	3667
	EER	W/W	4,40	4,20	4,60	4,40	4,20
	SEER		5,09	5,11	5,11	5,12	5,14
Raffrescamento ⁴ A35W7	Capacità nominale	kW	13,40	14,00	11,60	13,40	14,00
	Potenza assorbita nominale	W	4573	4828	3742	4573	4828
	EER	W/W	2,93	2,90	3,10	2,93	2,90
Classe di efficienza energ. riscaldamento stagionale		A+++	A+++	A+++	A+++	A+++	
Livello di pressione sonora ⁵	dB(A)	58	58	57	59	59	
Ventilatore esterno	Tipo di motore		Motore DC				
	Numero		1	1	1	1	1
Scambiatore di calore lato aria	Portata d'aria	m ³ /h	5200	5200	5200	5200	5200
	Tipo		Serpentina alettata				
Valvola	Tipo		Valvola di espansione elettronica				
	Tipo		R32	R32	R32	R32	R32
Refrigerante	Volume caricato	kg/TCO ₂ Eq	1,8 / 1,22	1,8 / 1,22	1,8 / 1,22	1,8 / 1,22	1,8 / 1,22
	Tipo		Scambiatore di calore a piastre				
Scambiatore di calore lato acqua	Portata d'acqua (min-nom-max)	m ³ /h	0,70-2,43-2,75	0,70-2,75-3,00	0,70-2,10-2,50	0,70-2,43-2,75	0,70-2,75-3,00
	Tipo		DC	DC	DC	DC	DC
Pompa dell'acqua	Max prevalenza della pompa	m	9	9	9	9	9
	Volume	L	5	5	5	5	5
Vaso di espansione	Pressione max di esercizio	bar	8	8	8	8	8
	MPa		0,3	0,3	0,3	0,3	0,3
Interruttore di flusso	m ³ /h		0,6	0,6	0,6	0,6	
Collegamenti idraulici			G5/4 "BSP	G5/4 "BSP	G5/4 "BSP	G5/4 "BSP	G5/4 "BSP
Dimensioni nette unità (LxAxP)	mm		865x1040x410	865x1040x410	865x1040x410	865x1040x410	865x1040x410
Dimensioni imballaggio (LxAxP)	mm		970x1190x560	970x1190x560	970x1190x560	970x1190x560	970x1190x560
Peso netto/lordo	kg		106/122	106/122	120/136	120/136	120/136
Intervallo temperatura ambiente	Raffrescamento	°C	-5~43	-5~43	-5~43	-5~43	-5~43
	Riscaldamento	°C	-25~35	-25~35	-25~35	-25~35	-25~35
Intervallo di temperatura acqua in ingresso impianto	Raffrescamento	°C	5~25	5~25	5~25	5~25	5~25
	Riscaldamento	°C	25~65	25~65	25~65	25~65	25~65

SPECIFICHE TECNICHE MINI CHILLER R32

Capacità nominale calcolata in base alle seguenti condizioni:

1. Aria evaporatore in ingresso 7 °C, UR 85%. Acqua condensatore in ingresso/uscita 30/35 °C
2. Aria evaporatore in ingresso 7 °C, UR 85%. Acqua condensatore in ingresso/uscita 40/45 °C
3. Aria condensatore in ingresso 35 °C. Acqua evaporatore in ingresso/uscita 23/18 °C
4. Aria condensatore in ingresso 35 °C. Acqua evaporatore in ingresso/uscita 7 °C
5. Il livello di pressione sonora è misurato in una posizione di 1 m davanti all'unità e (1+H)/2 m (dove H è l'altezza dell'unità) sopra il pavimento in una camera semi-anechoica. Il valore potrebbe essere leggermente superiore in condizioni d'esercizio reali, a seconda dell'ambiente.

Prove eseguite secondo le norme EN 14511:2014; EN 14825:2016; EN 50564:2011; EN 12102:2014; (UE) n. 811/2013; (UE) n. 813/2013

Le specifiche dei prodotti possono subire variazioni in conformità a ulteriori sviluppi delle unità da parte del produttore e sono soggette a modifiche senza preavviso. Consultare la targa dati.

Contiene gas fluorurati a effetto serra disciplinati dal Protocollo di Kyoto. R32 (100% HFC-32), GWP refrigerante utilizzato: 675. Rumore testato in camera semi-anechoica. Il valore potrebbe essere leggermente superiore in condizioni d'esercizio reali, a seconda dell'ambiente. Potenza assorbita testata in condizioni standard.

SCV-50/70/100/120/140/160EB/EB-3

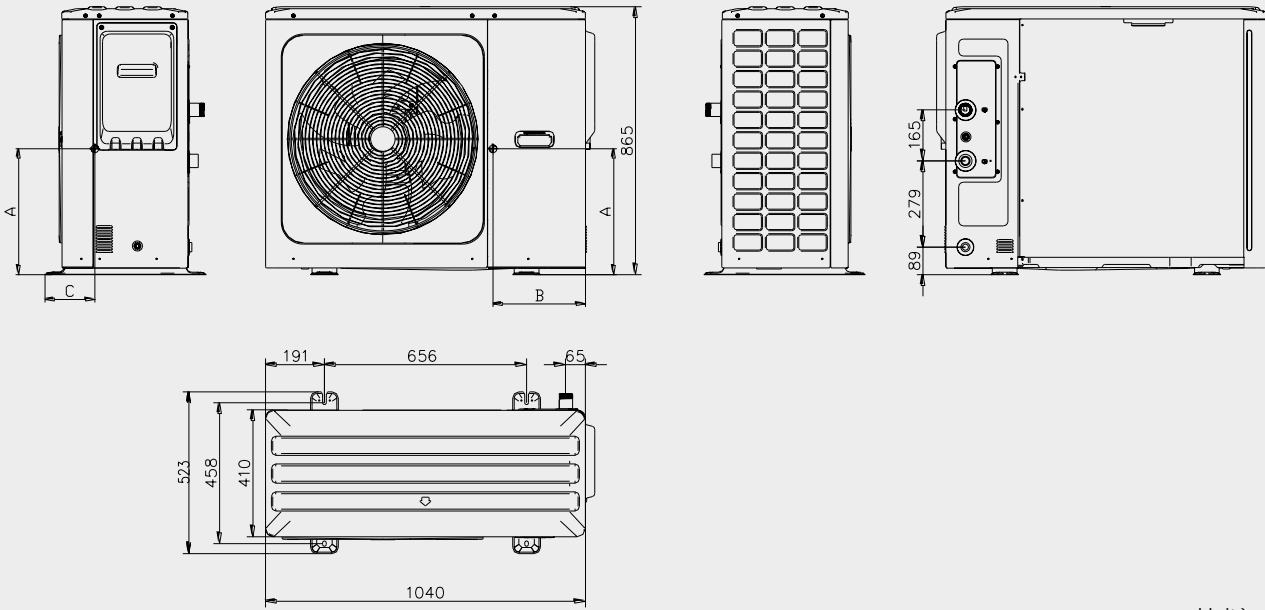

Unità: mm

Model	A	B	C
SCV-50EB			
SCV-70EB	350	355	285
SCV-100EB			
SCV-120EB			
SCV-140EB	540	390	255
SCV-160EB			
SCV-120EB-3			
SCV-140EB-3	500	400	275
SCV-160EB-3			

SCHEMI ELETTRICI **MINI CHILLERS R32**

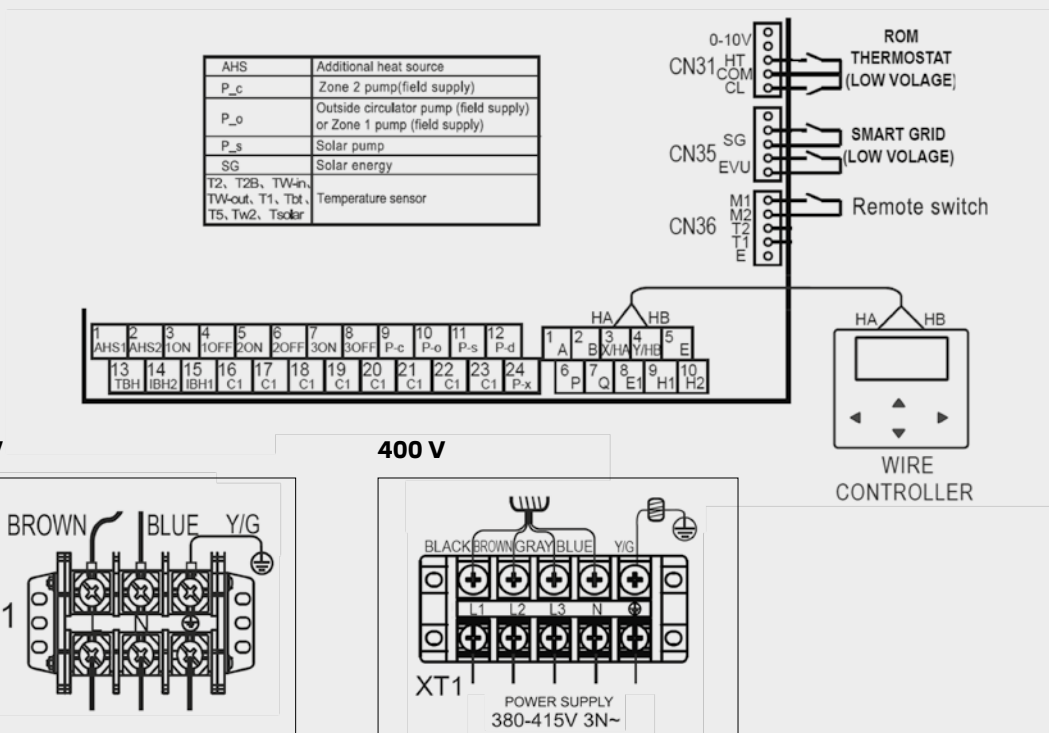

SERIE CHILLER MODULARI DC INVERTER

SCV modulari nella versione EB (H), sono la gamma di pompe di calore monoblocco full DC inverter condensate ad aria con refrigerante R32 per installazione esterna, disponibile in 4 grandezze da 75 kW, 90 kW, 140 kW, 180 kW.

Prestazioni migliorate garantiscono un'efficienza stagionale in raffreddamento al vertice della categoria, con valori di SEER fino a 4,41.

I sistemi SCV modulari, sono stati concepiti per poter lavorare singolarmente o in cascata.

Possibilità di connettere fino a 16 unità, combinando i modelli da **SCV-750EB(H)**, **SCV-900EB(H)**, **SCV-1400EB(H)** (potenze da 75 kW, fino a 140 kW per modulo) raggiungendo una potenza totale di **2208 kW**.

Possibilità di connettere 8 moduli, con modelli **SCV-1800EB(H)** (composti da 2 moduli da 90 kW l'uno per singola unità) raggiungendo una potenza totale di **1440 kW**.

Le combinazioni possono avvenire anche con unità di diversa potenza. Il sistema modulare, ottenuto dalla combinazione di più moduli, conserva i punti di forza del singolo

modulo, ma ne moltiplica i vantaggi: maggior affidabilità, movimentazione e installazione semplificata, manutenzione facile e veloce, scalabilità.

Le unità permettono il funzionamento in riscaldamento, raffreddamento con un ampio limite di funzionamento che va da -10°C a +43°C di aria esterna (in raffreddamento), -14°C a +30°C (in riscaldamento) e fino a 54 °C di acqua di mandata (riscaldamento). Con l'obiettivo di soddisfare tutte le applicazioni e le possibilità di installazione. La gamma offre inoltre altre nuove funzionalità, quali il doppio set-point regolabile e la possibilità di impostare le curve climatiche sia in riscaldamento che in raffreddamento.

Le unità sono disponibili nelle versioni standard o con gruppo idronico(H), dove è presente un circolatore e un vaso d'espansione (nella versione SCV-180 EBH sono presenti due circolatori e due vasi d'espansione).

Il comando a filo di controllo è di serie: **KJRM-120H2** (già cablato all'interno di ogni modulo).



SPECIFICHE TECNICHE

Capacità nominale calcolata in base alle seguenti condizioni:



1. Aria evaporatore in ingresso 7 °C, UR 85%. Acqua condensatore in ingresso/uscita 30/35 °C
2. Aria evaporatore in ingresso 7 °C, UR 85%. Acqua condensatore in ingresso/uscita 45 °C
3. Aria condensatore in ingresso 35 °C. Acqua evaporatore in ingresso/uscita 23/18 °C
4. Aria condensatore in ingresso 35 °C. Acqua evaporatore in ingresso/uscita 7°C
5. Totale della quantità di refrigerante per le unità con potenza uguale e superiore a 90 kW (precarica fabbrica + carica in campo)
6. Il livello di pressione sonora è misurato in una posizione di 1 m davanti all'unità e 1.1 m sopra il pavimento in una camera semi-anechoica.

Prove eseguite secondo le norme EN 14511:2014; EN 14825:2016; EN 50564:2011; EN 12102:2014; (UE) n. 811/2013; (UE) n. 813/2013

Le specifiche dei prodotti possono subire variazioni in conformità a ulteriori sviluppi delle unità da parte del produttore e sono soggette a modifiche senza preavviso. Consultare la targa dati.





Contiene gas fluorurati a effetto serra disciplinati dal Protocollo di Kyoto. R32 (100% HFC-32), GWP refrigerante utilizzato: 675. Rumore testato in camera semi-anechoica. Il valore potrebbe essere leggermente superiore in condizioni d'esercizio reali, a seconda dell'ambiente. Potenza assorbita testata in condizioni standard.



MODELLO			SCV-750EB	SCV-750EBH*	SCV-900EB	SCV-900EBH*
Detraibilità fiscale / Conto Termico					 	
Alimentazione		V/ph/Hz	380-415/3/50	380-415/3/50	380-415/3/50	380-415/3/50
Riscaldamento ¹ A7W35	Capacità nominale	kW	74,7	74,7	100,2	100,2
	Potenza assorbita nominale	kW	21,3	22,8	26,4	27,9
	COP	W/W	3,50	3,30	3,80	3,60
	SCOP	-	-	-	-	-
Riscaldamento ² A7W45	Capacità nominale	kW	75	75,4	90	90
	Potenza assorbita nominale	kW	23,7	24,3	28,1	29,00
	COP	W/W	3,16	3,10	3,20	3,10
	SCOP	-	4,05	3,95	3,97	3,77
Raffrescamento ³ A35W18	Capacità nominale	kW	83,92	83,92	109,12	109,12
	Potenza assorbita nominale	kW	23,57	25,43	27,70	29,18
	EER	W/W	3,56	3,30	3,94	3,74
	SEER	-	-	-	-	-
Raffrescamento ⁴ A35W7	Capacità nominale	kW	70	69,7	82	82
	Potenza assorbita nominale	kW	26,8	27,3	27,80	28,3
	EER	W/W	2,61	2,55	2,95	2,9
	SEER	-	4,30	4,22	4,50	4,44
Massima corrente di esercizio		A	46	49	43,3	60
Compressore	Tipo	-	DC Inverter	DC Inverter	DC Inverter	DC Inverter
	Quantità	Unità	1	1	2	2
Scambiatore di calore lato aria	Tipo	-	Tube alettato	Tube alettato	Tube alettato	Tube alettato
	Q.tà motori ventilatore	Unità	2	2	2	2
	Portata d'aria	m ³ /h	28.500	28.500	35.000	35.000
Scambiatore di calore lato acqua	Tipo	-	Piastra	Piastra	Piastra	Piastra
	Perdita di carica idraulica	kPa	65	-	75	-
	Volume	L	5,17	5,17	7,05	7,05
	Volume portata d'acqua	m ³ /h	12,04	12,04	15	15
Refrigerante	Tipo	-	R32	R32	R32	R32
	Volume caricato ⁵	kg/TCO ₂ Eq	9/18,79	9/18,79	16 (11,5+4,5)/24,01	16 (11,5+4,5)/24,01
	Tipo di valvola	-	EXV	EXV	EXV	EXV
Livello di pressione sonora ⁶		dB(A)	69	69	65	65
Livello di potenza sonora		dB(A)	86	86	83	83
Dimensioni unità (LxAxP)		mm	2000x1770x960	2000x1770x960	2220x2315x1135	2220x2315x1135
Dimensioni imballo (LxAxP)		mm	2085x1890x1030	2085x1890x1030	2250x2445x1180	2250x2445x1180
Peso netto/lordo		kg	440/445	475/490	635/660	686/711
Collegamenti idraulici	Ingresso/uscita acqua	mm	DN50	DN50	DN50	DN50
Tipo di collegamento tubi idraulici		-	Attacco a gancio	Attacco a gancio	Attacco a gancio	Attacco a gancio
Sistema di controllo			Comando a file KJRM-120H2 (Standard)			
Intervallo temperatura ambiente	Raffrescamento	°C	-10~48	-10~48	-10~48	-10~48
	Riscaldamento	°C	-20~43	-20~43	-20~43	-20~43
Intervallo di temperatura acqua in uscita impianto	Raffrescamento	°C	0~20	0~20	0~20	0~20
	Riscaldamento	°C	25~54	25~54	25~54	25~54

* Versioni con modulo idraulico

CHILLER MODULARI DC INVERTER

MODELLO			SCV-1400EB	SCV-1400EBH*	SCV-1800EB	SCV-1800EBH*
Detraibilità fiscale / Conto Termico					 	 
Alimentazione		V/ph/Hz	380-415/3/50	380-415/3/50	380-415/3/50	380-415/3/50
Riscaldamento¹ A7W35	Capacità nominale	kW	138,5	138,5	190,8	190,8
	Potenza assorbita nominale	kW	42,1	43,6	49,6	51,1
	COP	W/W	3,30	3,20	3,90	3,70
	SCOP	-	-	-	-	-
Riscaldamento ² A7W45	Capacità nominale	kW	138	138,6	180	181,2
	Potenza assorbita nominale	kW	44,5	45,6	57,0	59,1
	COP	W/W	3,10	3,04	3,16	3,07
	SCOP	-	3,90	3,73	4,41	3,65
Raffrescamento³ A35W18	Capacità nominale	kW	142,16	142,8	218,18	218,18
	Potenza assorbita nominale	kW	44,70	45,77	55,38	56,82
	EER	W/W	3,18	3,12	3,94	3,84
	SEER	-	-	-	-	-
Raffrescamento ⁴ A35W7	Capacità nominale	kW	130	129,5	164	163
	Potenza assorbita nominale	kW	50,5	51,4	56	57,7
	EER	W/W	2,57	2,52	2,93	2,82
	SEER	-	4,40	4,32	3,80	4,35
Massima corrente di esercizio		A	90	94	120	94
Compressore	Tipo	-	DC Inverter	DC Inverter	DC Inverter	DC Inverter
	Quantità	Unità	2	2	4	4
Scambiatore di calore lato aria	Tipo	-	Tubo alettato	Tubo alettato	Tubo alettato	Tubo alettato
	Q.tà motori ventilatore	Unità	2	2	4	4
	Portata d'aria	m ³ /h	50.000	50.000	70.000	70.000
Scambiatore di calore lato acqua	Tipo	-	Piastra	Piastra	Piastra	Piastra
	Perdita di carica idraulica	kPa	65	-	96	-
	Volume	L	11,1	11,1	6,96x2	6,96x2
	Volume portata d'acqua	m ³ /h	22,36	22,36	28,2	28,2
Refrigerante	Tipo	-	R32	R32	R32	R32
	Volume caricato ⁵	kg/TCO ₂ Eq	15,5 (11,5+4)/24,01	15,5 (11,5+4)/24,01	16 (5,5+10,5)*2/22,97	16 (5,5+10,5)*2/22,97
	Tipo di valvola	-	EXV	EXV	EXV	EXV
Livello di pressione sonora ⁶		dB(A)	73	74	72	72
Livello di potenza sonora		dB(A)	92	93	92	92
Dimensioni unità (LxAxP)		mm	2220x2300x1135	2220x2300x1135	2752x2413x2220	2752x2413x2220
Dimensioni imballo (LxAxP)		mm	2250x2425x1180	2250x2425x1180	2810x2446x2245	2810x2446x2245
Peso netto/lordo		kg	670/690	746/767	1400/1420	1500/1504
Collegamenti idraulici	Ingresso/uscita acqua	mm	DN65	DN65	DN80	DN80
Tipo di collegamento tubi idraulici		-	Attacco a gancio	Attacco a gancio	Attacco a gancio	Attacco a gancio
Sistema di controllo			Comando a file KJRM-120H2 (Standard)			
Intervallo temperatura ambiente	Raffrescamento	°C	-10~48	-10~48	-10~48	-10~48
	Riscaldamento	°C	-20~43	-20~43	-20~43	-20~43
Intervallo di temperatura acqua in uscita impianto	Raffrescamento	°C	0~20	0~20	0~20	0~20
	Riscaldamento	°C	25~54	25~54	25~54	25~54

* Versioni con modulo idraulico

SPECIFICHE TECNICHE

Capacità nominale calcolata in base alle seguenti condizioni:

1. Aria evaporatore in ingresso 7 °C, UR 85%. Acqua condensatore in ingresso/uscita 30/35 °C
2. Aria evaporatore in ingresso 7 °C, UR 85%. Acqua condensatore in ingresso/uscita 45 °C
3. Aria condensatore in ingresso 35 °C. Acqua evaporatore in ingresso/uscita 23/18 °C
4. Aria condensatore in ingresso 35 °C. Acqua evaporatore in ingresso/uscita 7°C
5. Totale della quantità di refrigerante per le unità con potenza uguale e superiore a 90 kW (precarica fabbrica + carica in campo)
6. Il livello di pressione sonora è misurato in una posizione di 1 m davanti all'unità e 1.1 m sopra il pavimento in una camera semi-anechoica.

Prove eseguite secondo le norme EN 14511:2014; EN 14825:2016; EN 50564:2011; EN 12102:2014; (UE) n. 811/2013; (UE) n. 813/2013

Le specifiche dei prodotti possono subire variazioni in conformità a ulteriori sviluppi delle unità da parte del produttore e sono soggette a modifiche senza preavviso. Consultare la scheda dati.

Contiene gas fluorurati a effetto serra disciplinati dal Protocollo di Kyoto. R32 (100% HFC-32), GWP refrigerante utilizzato: 675. Rumore testato in camera semi-anechoica. Il valore potrebbe essere leggermente superiore in condizioni d'esercizio reali, a seconda dell'ambiente. Potenza assorbita testata in condizioni standard.

SCV-750EB, SCV-750EBH

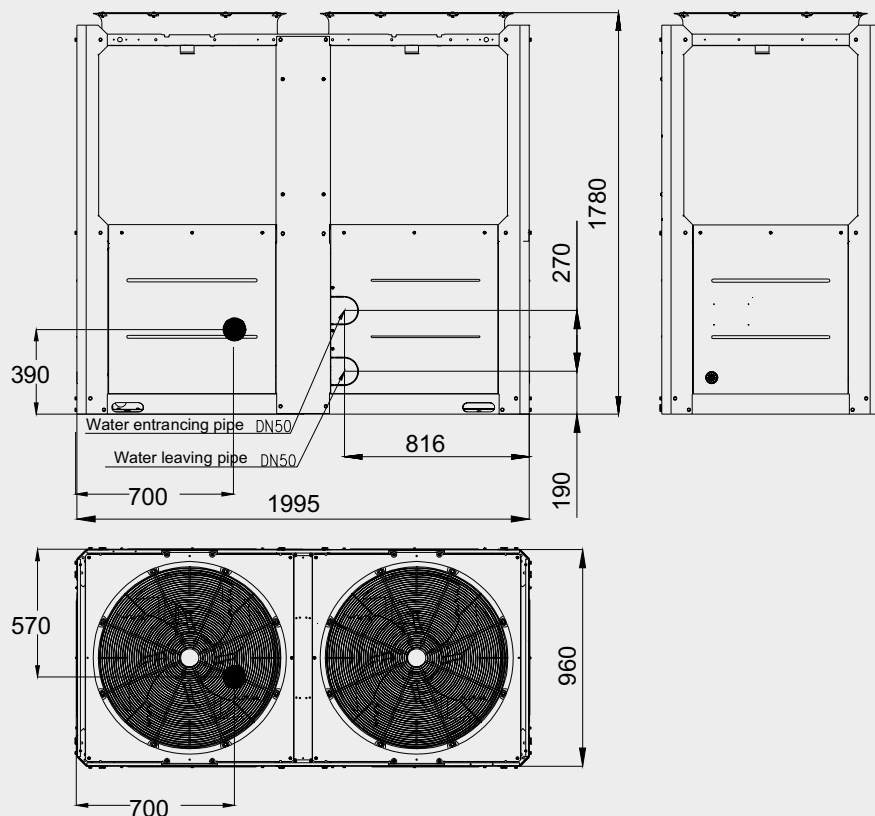

SCV-900EB, SCV-900EBH

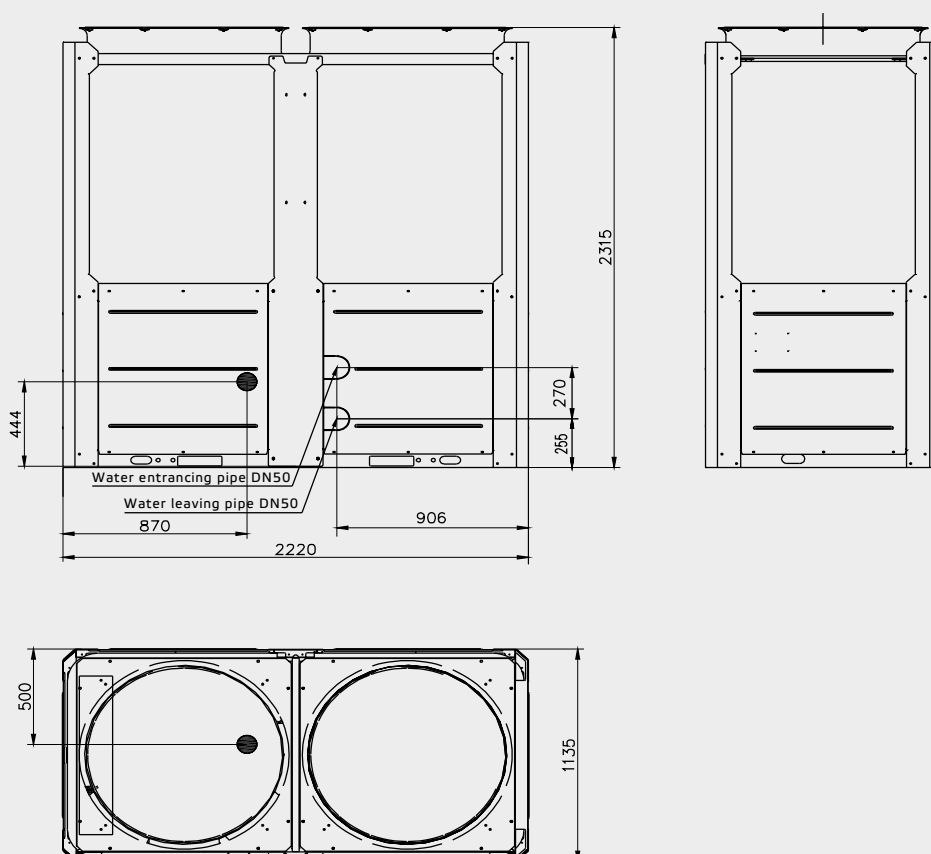

Unità: mm

SCV-1400EB, SCV-1400EBH

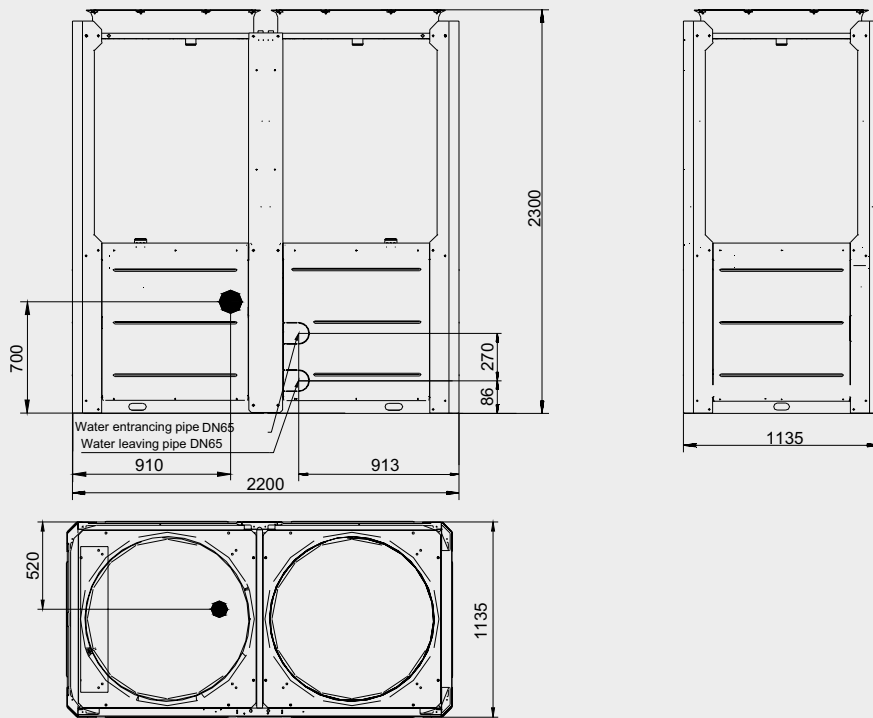

SCV-1800EB, SCV-1800EBH

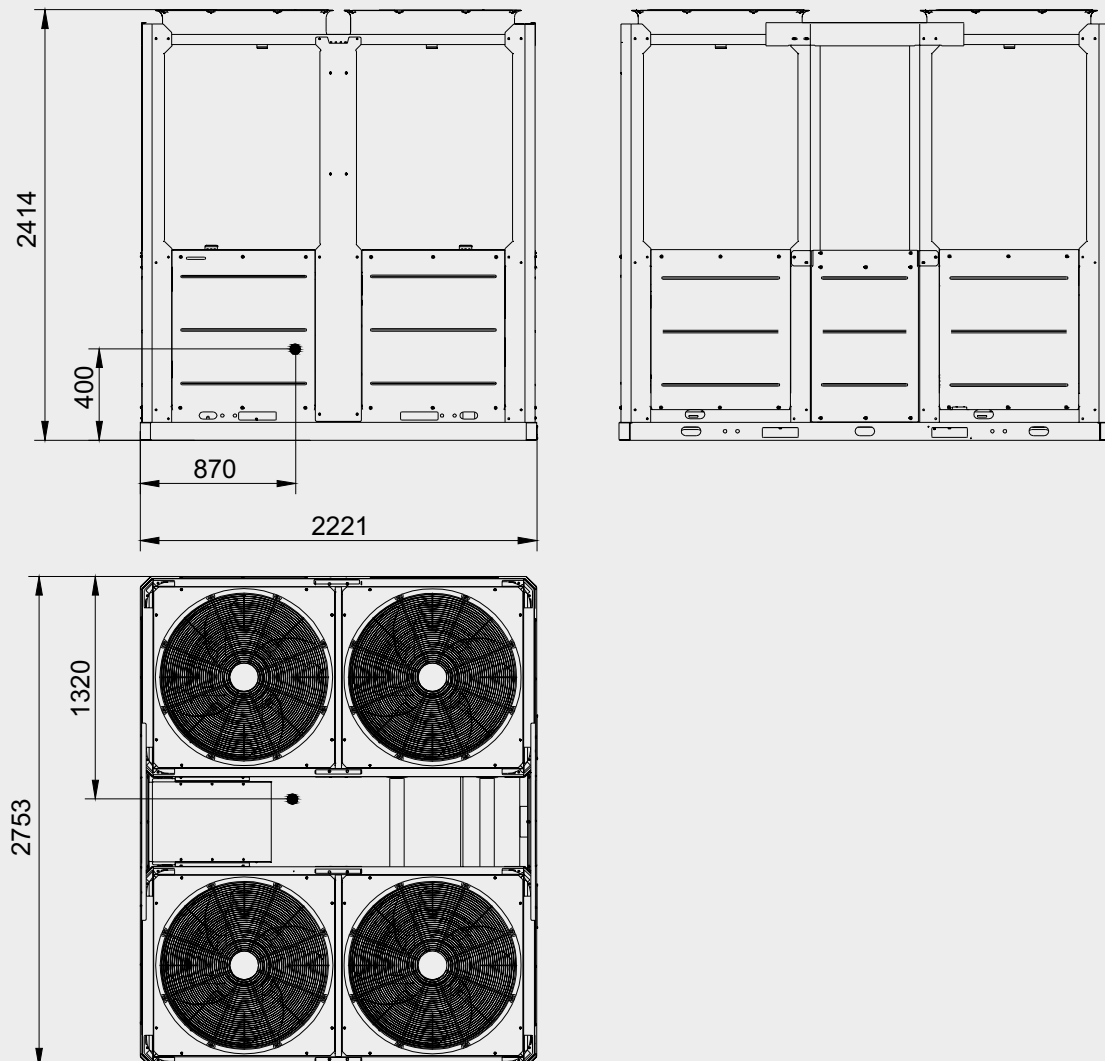

Unità: mm

SCV-750EB, SCV-1400EB

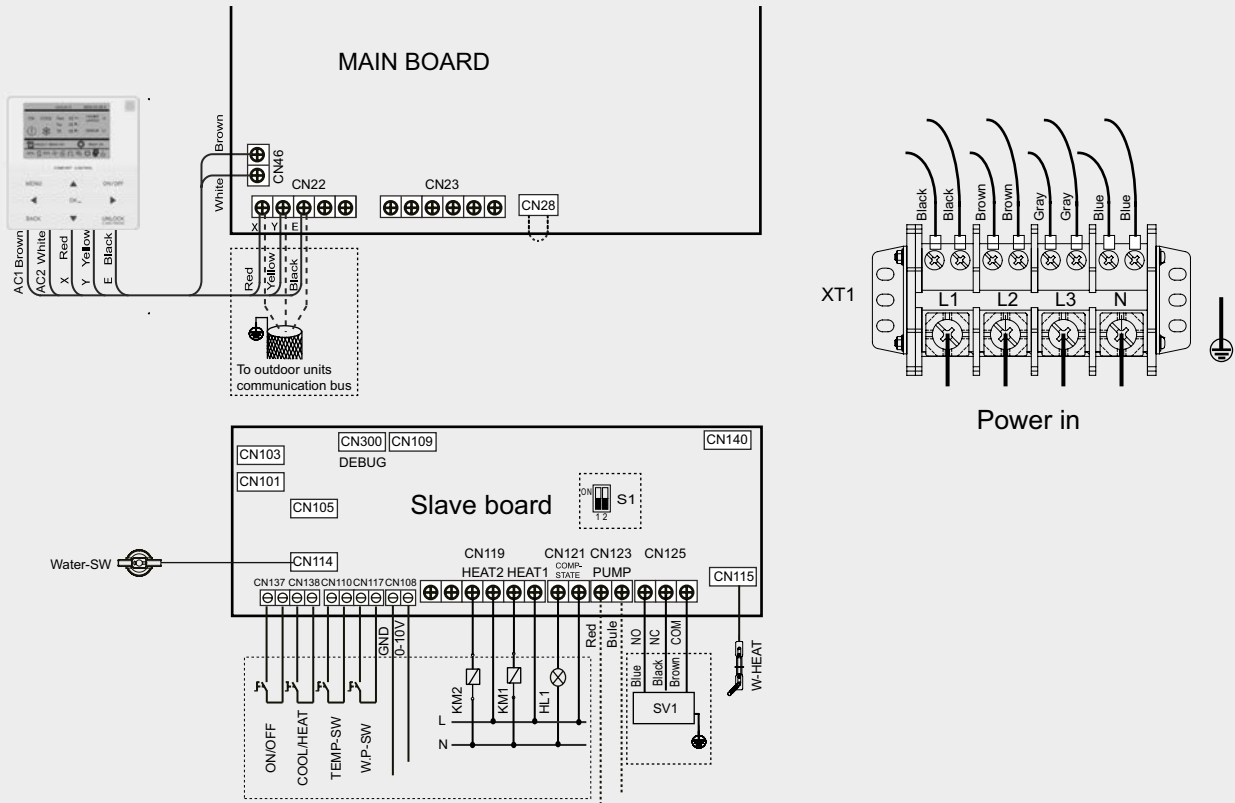

SCV-900EB(H)

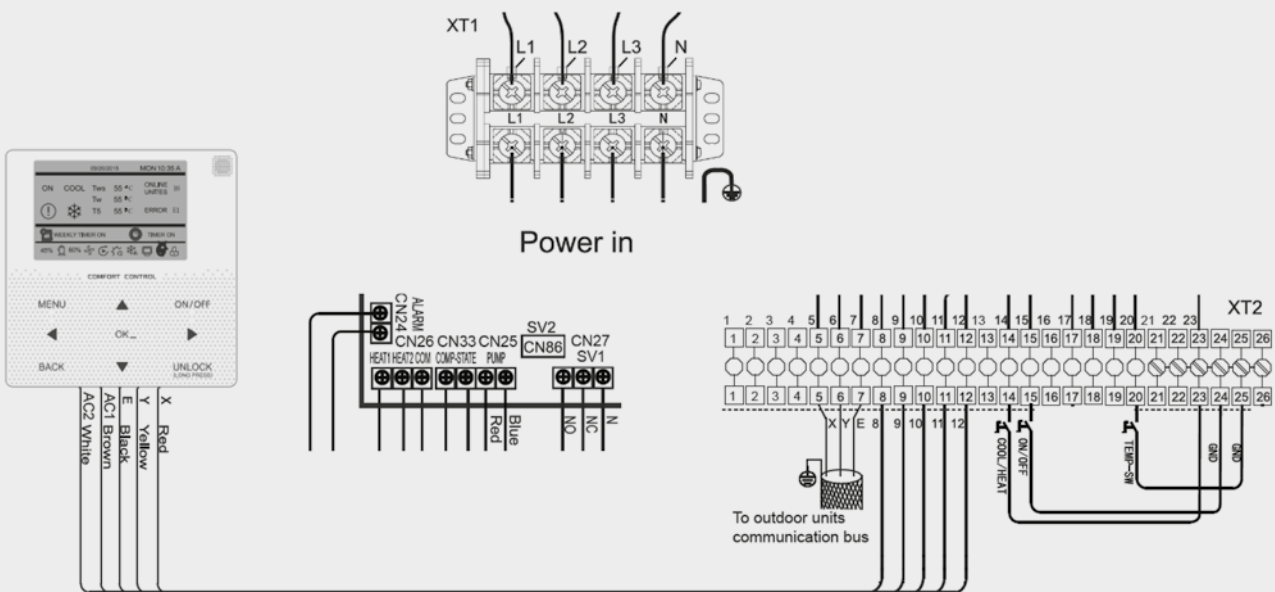

SCV-1800EB

0#

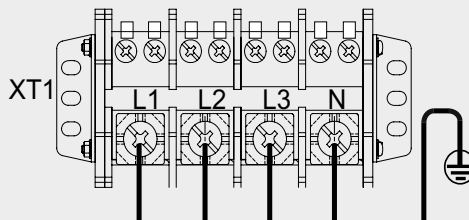
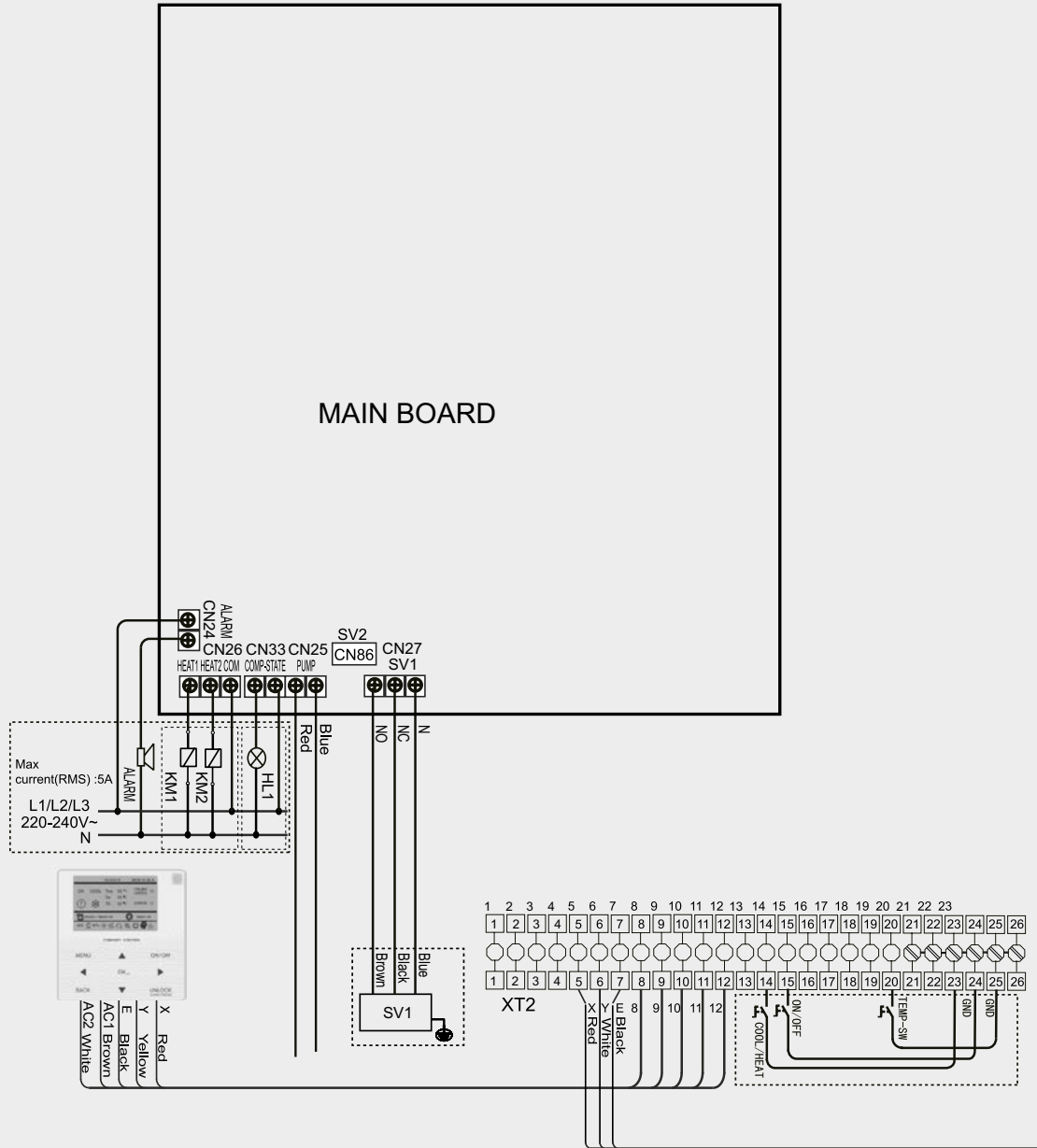

1#

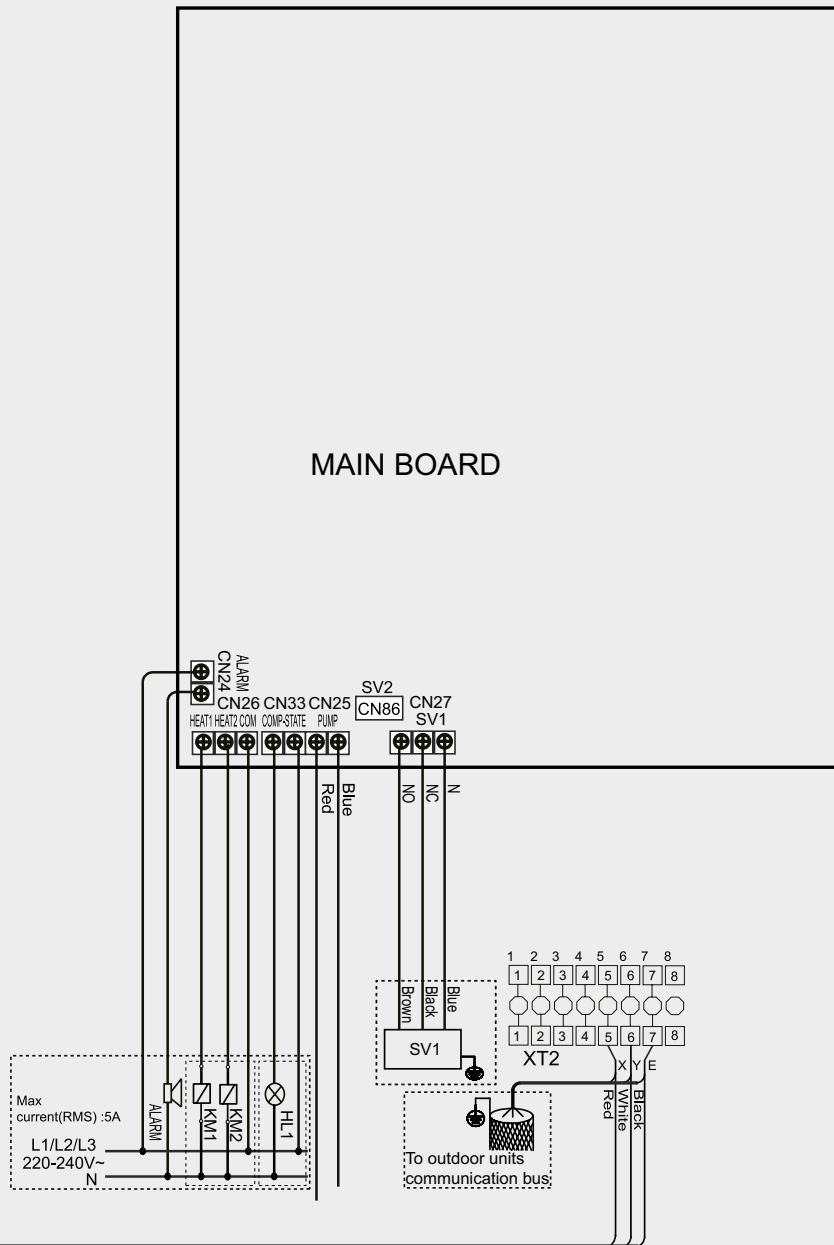

POMPE DI CALORE
ARIA-ACQUA
DC INVERTER
YUKON



Al giorno d'oggi, il costo del riscaldamento e la salvaguardia ambientale sono due fattori che incidono profondamente sulle nostre scelte. I sistemi di riscaldamento tradizionali, oltre a offrire un rapporto costi-efficienza tutt'altro che vantaggioso, non sono sufficientemente ecologici.

La domanda di tecnologie di riscaldamento caratterizzate da un'efficienza superiore, costi d'esercizio contenuti ed eco-friendly è in continuo aumento e i sistemi splittati **YUKON**, insieme alle **MONOBLOCK** e agli **SCALDACQUA PER ACQUA SANITARIA**, rappresentano una soluzione ottimale.

Le nostre pompe di calore aria-acqua sono state appositamente progettate per il riscaldamento di locali e ambienti domestici, oltre che dell'acqua.

I sistemi Yukon sono forniti inoltre di controllo Smart Grid che consente l'utilizzo dell'energia prodotta dal fotovoltaico per soddisfare diverse modalità di funzionamento della pompa di calore, a tutto vantaggio del risparmio economico.

Il sistema è inoltre compatibile con altre fonti di calore come pannelli solari e caldaie. Le pompe di calore Yukon sono Certificate Keymark.



POMPE DI CALORE ARIA-ACQUA DC INVERTER YUKON UNITÀ ESTERNE / INTERNE



POMPA DI CALORE ARIA/ACQUA SPLIT

CON SERBATOIO PER LA PRODUZIONE DI ACQUA CALDA NEL CASO DI IMPIANTO
CON UNITÀ ALL-IN-ONE

La gamma Yukon utilizza il gas Refrigerante R32 che ha il 75% in meno di impatto sul riscaldamento globale.

La tecnologia DC Inverter, consente un consumo preciso sul carico reale. Temperatura massima dell'acqua fino a 65°C grazie alla pompa di calore. Temperatura ambiente minima di funzionamento fino a -25°C, COP fino a 5,20 (calcolato su modelli Mono/Split 6 kW).

Elevato livello di efficienza energetica A+++ , per il risparmio energetico (calcolato con uscita dell'acqua a 35°C).

La gamma offre una capacità di riscaldamento del 100% a -7°C (temperatura di uscita dell'acqua a 35°C; calcolato su modelli Mono/Split 6kW), fornendo riscaldamento, raffrescamento e acqua calda sanitaria, una soluzione di climatizzazione totale.

Il sistema è inoltre compatibile con altre fonti di calore come pannelli solari e caldaie.

I sistemi Yukon sono forniti inoltre di controllo Smart Grid che consente l'utilizzo dell'energia prodotta dal fotovoltaico per soddisfare diverse modalità di funzionamento della pompa di calore, a tutto vantaggio del risparmio economico.

ECOLOGICAL
REFRIGERANT

R32

DC INVERTER



Wi Fi

SISTEMA SPLIT HYDROBOX

UNITÀ INTERNA

La gamma Yukon serie Hydro box, è un sistema formato da una pompa di calore reversibile con compressore DC Full Inverter con Gas R32 a basso impatto ambientale. La macchina è idonea per installazione splittata. Il sistema divide le componenti del circuito frigorifero in 2 parti: l'unità esterna, alloggiata al di fuori degli ambienti, e l'unità interna, da posizionare internamente al riparo dal gelo e dal freddo.

Versione monofase da 6 fino a 16 kW, trifase da 12 fino a 16 kW.

L'unità esterna è il cuore del sistema, formato dal compressore al ventilatore con lo scambiatore lato aria, la quale sarà collegata con le tubazioni del gas refrigerante verso l'Unità Interna.

L'unità Interna contiene invece il cuore del circuito idraulico, con tutti i principali componenti preinstallati, come il circolatore ad alta efficienza e il vaso d'espansione, per permettere, in sicurezza, un'installazione pratica e veloce. È dotata di serie di una integrazione elettrica, da 3 kW per i modelli monofase e 9 kW per i modelli trifase. L'installazione splittata porterà inoltre l'innegabile vantaggio di evitare qualunque problema di congelamento, anche alle temperature più rigide (fino a -25°C).

Tutte le unità soddisfano le esigenze più estreme di climatizzazione invernale ed estiva, possono infatti produrre acqua calda fino a 65°C, il che le rende idonee praticamente su tutti gli impianti di riscaldamento, siano essi radianti, a ventilconvettori oppure a radiatori, includendo la produzione di acqua calda sanitaria (ACS), tramite un bollitore esterno. Tutte le unità sono fornite con una sonda di temperatura per un bollitore ACS (fornitura a parte) e con una sonda di temperatura aria esterna (premontata sull'Unità Esterna), per una regolazione climatica, sia in riscaldamento che in raffrescamento. Possibilità di gestire le unità in cascata fino a 6 moduli, controllo dell'unità via Wi-Fi e controllo Modbus di serie.

Nota: La valvola a 3 vie per produzione di ACS non è inclusa nel prodotto. Si consiglia utilizzo di una valvola a 3 vie a passaggio totale di tipo a sfera per garantire la completa separazione tra il circuito dell'acqua calda sanitaria e quello dell'acqua di riscaldamento.

Quando si utilizza una valvola a 3 vie per la produzione sanitaria, si consiglia una valvola che abbia un tempo di commutazione massimo consigliato inferiore a 60 secondi.



SISTEMA SPLIT ALL-IN-ONE

UNITÀ INTERNA

La gamma Yukon serie All in One, è una pompa di calore reversibile aria-acqua per installazione splittata con compressore DC Full Inverter con Gas R32 a basso impatto ambientale.

È costituita da una unità esterna inverter disponibile in varie taglie, associata ad una unità interna idronica comprensiva di bollitore per ACS da 190 L (mod. 6-8-10) e 240 L (mod. 12-14-16 e 14T-16T). Tutte le taglie, sono dotate di serie di valvola a tre vie integrata sul bollitore sanitario incluso, per la produzione di acqua calda sanitaria. Riscaldatore elettrico impianto, 3 kW per i modelli monofase, 9 kW per modelli trifase, vaso di espansione impianto da 10 litri.

Il sistema è molto versatile ed in grado di lavorare a temperature dell'aria esterna di -25°C e di produrre acqua calda fino a 60°C .

Particolarmente idonea per essere impiegata in impianti radianti, a ventilconvettori, a radiatori e per la produzione di acqua calda sanitaria (ACS). Circuito frigorifero splittato per evitare rischi di congelamento in applicazioni esterne particolarmente rigide. L'interfaccia utente è costituita da un controllore digitale a bordo macchina, dotato di un ampio display e di semplici comandi di impostazione. Sonda temperatura aria esterna già installata sull'unità.

Possibilità di gestire le unità in cascata fino a 6 moduli, controllo dell'unità via Wi-Fi e controllo Modbus di serie.



ACCESSORI OPZIONALI

Modello	Descrizione
TB1	Sensore di mandata impianto TB1 - necessario adattatore HYSH4003A
ADAPTER	Adattatore per sensore TB1



UNITÀ ESTERNA YUKON + HYDROBOX







			MONOFASE							
MODELLO UNITÀ ESTERNA			MSH-60EB	MSH-80EB	MSH-100EB	MSH-120EB	MSH-140EB	MSH-160EB		
MODELLO UNITÀ INTERNA HYDROBOX			MSH-60IB/3	MSH-100IB/3	MSH-100IB/3	MSH-160IB/3	MSH-160IB/3	MSH-160IB/3		
Detraibilità fiscale / Conto Termico										
Alimentazione	V/ph/Hz		220-240/1/50							
Riscaldamento (A7W35)	Capacità nominale	kW	6,20	8,30	10,00	12,10	14,50	16,00		
	Potenza nominale	kW	1,24	1,60	2,00	2,44	3,09	3,56		
	COP	-	5,00	5,20	5,00	4,95	4,70	4,50		
Riscaldamento (A7W45)	Capacità nominale	kW	6,35	8,20	10,00	12,30	14,20	16,00		
	Potenza nominale	kW	1,69	2,08	2,63	3,24	3,89	4,44		
	COP	-	3,75	3,95	3,80	3,80	3,65	3,60		
Riscaldamento (A7W55)	Capacità nominale	kW	6,00	7,50	9,50	12,00	13,80	16,00		
	Potenza nominale	kW	2,00	2,36	3,06	3,87	4,60	5,52		
	COP	-	3,00	3,18	3,10	3,10	3,00	2,90		
Riscaldamento (A-7W35)	Capacità nominale	kW	3,10	7,10	8,25	10,00	12,00	13,30		
	Potenza nominale	kW	2,00	2,18	2,62	3,33	4,29	4,93		
	COP	-	3,05	3,25	3,15	3,00	2,80	2,70		
Raffrescamento (A-7W55)	Capacità nominale	kW	5,15	6,15	6,85	10,00	11,00	12,50		
	Potenza nominale	kW	2,58	3,00	3,43	4,80	5,37	6,19		
	EER	-	2,00	2,05	2,00	2,05	2,05	2,02		
Raffrescamento (A35W18)	Capacità nominale	kW	6,55	8,40	10,00	12,00	13,50	14,20		
	Potenza nominale	kW	1,34	1,66	2,08	3,00	3,74	3,94		
	EER	-	4,90	5,05	4,80	4,00	3,61	3,61		
Raffrescamento (A35W7)	Capacità nominale	kW	7,00	7,40	8,20	11,60	12,70	14,00		
	Potenza nominale	kW	2,33	2,19	2,48	4,22	4,98	5,71		
	EER	-	3,00	3,38	3,30	2,75	2,55	2,45		
Classe energetica	LWT a 35°C		A+++	A+++	A+++	A+++	A+++	A+++		
	LWT a 55°C		A++	A++	A++	A++	A++	A++		
SCOP	Clima caldo	35°C	6,57	6,99	7,09	6,48	6,58	6,29		
		55°C	4,21	4,51	4,62	4,43	4,49	4,48		
	Clima medio	35°C	4,95	5,22	5,20	4,81	4,72	4,62		
		55°C	3,52	3,37	3,47	3,45	3,47	3,41		
	Clima freddo	35°C	4,21	4,33	4,32	4,08	4,07	4,02		
		55°C	2,85	2,88	2,99	3,02	3,05	3,12		
SEER	LWT a 7°C		5,34	5,83	5,98	4,89	4,86	4,69		
	LWT a 18°C		8,21	8,95	8,78	7,10	6,90	6,75		
MODELLO UNITÀ ESTERNA			MSH-60EB	MSH-80EB	MSH-100EB	MSH-120EB	MSH-140EB	MSH-160EB		
Potenza nominale	W		2.600	3.300	3.600	5.400	5.700	6.100		
Corrente nominale	A		12	14,5	16	24,5	25	26		
MOP	A		18	19	19	30	30	30		
MCA	A		14	16	17	25	26	27		
Portata d'aria	m³/h		1,07	1,43	1,72	2,08	2,49	2,75		
Refrigerante (R32)	kg/TonEqCO ₂		1,50/1,01	1,65/1,11	1,65/1,11	1,84/1,24	1,84/1,24	1,84/1,24		
Tubi del refrigerante	Lato liquido	mm	φ6,35	φ9,52	φ9,52	φ9,52	φ9,52	φ9,52		
	Lato gas	mm	φ15,9	φ15,9	φ15,9	φ15,9	φ15,9	φ15,9		
Lunghezza tubo max.	m		30	30	30	30	30	30		
Elevazione max.	m		20	20	20	20	20	20		
Refrigerante supplementare	g/m		20	38	38	38	38	38		
Livello di potenza sonora	dB(A)		58	59	60	64	65	68		
Livello di pressione sonora	dB(A)		45	46	49	50	51	54		
Dimensioni (LxPxA)	mm		1008x712x426	1118x865x523	1118x865x523	1118x865x523	1118x865x523	1118x865x523		
Imballo (LxPxA)	mm		1065x800x485	1180x890x560	1180x890x560	1180x890x560	1180x890x560	1180x890x560		
Peso netto/lordo	kg		58/64	77/88	77/88	96/110	96/110	96/110		
Intervallo temperatura di funzionamento	Raffrescamento	°C	-5~43	-5~43	-5~43	-5~43	-5~43	-5~43		
	Riscaldamento	°C	-25~35	-25~35	-25~35	-25~35	-25~35	-25~35		
	ACS	°C	-25~43	-25~43	-25~43	-25~43	-25~43	-25~43		
MODELLO HIDROBOX			MSH-60IB/3	MSH-100IB/3	MSH-160IB/3					
Alimentazione	V/ph/Hz		220-240/1/50		220-240/1/50					
Intervallo dell'acqua	Raffrescamento	°C	-5~25	-5~25	-5~25					
	Riscaldamento	°C	25~65	25~65	25~65					
	ACS ¹	°C	30~60	30~60	30~60					
Risistenze di back-up	kW		1,5+1,5	1,5+1,5	1,5+1,5					
Livello di potenza sonora	dB(A)		38	42	43					
Livello di pressione sonora a 1m	dB(A)		28	30	32					
Dimensioni (LxPxA)	mm		420x790x270	420x790x270	420x790x270					
Imballo (LxPxA)	mm		525x1050x360	525x1050x360	525x1050x360					
Peso netto/lordo	kg		37/43	37/43	39/45					
Circuito dell'acqua	Connessione tubi	inch	R1"	R1"	R1"					
	Pressione valvola di sicurezza	Mpa	0,3	0,3	0,3					
	Collegamento del tubo di scarico	mm	φ25	φ25	φ25					
Circuito del refrigerante	Volume serbatoio	litri	8	8	8					
	Max pressione acqua serbatoio	Mpa	0,3	0,3	0,3					
	Testata della pompa dell'acqua	m	9	9	9					
Circuito del refrigerante	Portata d'acqua	m³/h	0,4~1,25	0,4~1,20	0,70~3,00					
	Lato liquido	mm	φ6,35	φ9,52	φ9,52					
	Lato gas	mm	φ15,9	φ15,9	φ15,9					

I dati sono calcolati in conformità alla UNI EN 14511, EN14825, EN50564, EU N° 811:2013. EU n° 813:2013, e DM 16 febbraio 2016 e successivi. Test standard EN12102-1

Il livello di pressione sonora è testato al valore massimo in due condizioni di riscaldamento: A7W35 e raffreddamento A35W18

176 (1) La temperatura massima dell'acqua ACS è 60°C raggiungibile solo con sensore di mandata impianto TB1

TRIFASE

MODELLO UNITÀ ESTERNA		MSH-120EB-3	MSH-140EB-3	MSH-160EB-3
MODELLO UNITÀ INTERNA HYDROBOX		MSH-160IB-3/9	MSH-160IB-3/9	MSH-160IB-3/9
Detraibilità fiscale / Conto Termico		 	 	 
Alimentazione	V/ph/Hz	380-415/3/50	380-415/3/50	380-415/3/50
Riscaldamento (A7W35)	Capacità nominale kW	12,10	14,50	16,00
	Potenza nominale kW	2,44	3,09	3,56
	COP	4,95	4,70	4,50
Riscaldamento (A7W45)	Capacità nominale kW	12,30	14,20	16,00
	Potenza nominale kW	3,24	3,89	4,44
	COP	-	3,80	3,60
Riscaldamento (A7W55)	Capacità nominale kW	12,00	13,80	16,00
	Potenza nominale kW	3,87	4,60	5,52
	COP	-	3,10	2,90
Riscaldamento (A-7W35)	Capacità nominale kW	10,00	12,00	13,30
	Potenza nominale kW	3,33	4,29	4,93
	COP	-	3,00	2,70
Raffrescamento (A-7W55)	Capacità nominale kW	10,00	11,00	12,50
	Potenza nominale kW	4,88	5,37	6,19
	EER	-	2,05	2,02
Raffrescamento (A35W18)	Capacità nominale kW	12,00	13,50	14,20
	Potenza nominale kW	3,00	3,74	3,94
	EER	-	4,00	3,61
Raffrescamento (A35W7)	Capacità nominale kW	11,60	12,70	14,00
	Potenza nominale kW	4,22	4,98	5,71
	EER	-	2,75	2,45
Classe energetica	LWT a 35°C	A+++	A+++	A+++
	LWT a 55°C	A++	A++	A++
SCOP	Clima caldo	35°C	6,47	6,28
		55°C	4,42	4,47
	Clima medio	35°C	4,81	4,72
		55°C	3,45	3,47
	Clima freddo	35°C	4,08	4,07
		55°C	3,02	3,05
SEER	LWT a 7°C	4,86	4,83	4,67
	LWT a 18°C	7,04	6,85	6,71

MODELLO UNITÀ ESTERNA		MSH-120EB-3	MSH-140EB-3	MSH-160EB-3
Potenza nominale	W	5.400	5.700	6.100
Corrente nominale	A	9	10	11
MOP	A	14	14	14
MCA	A	10	11	12
Portata d'aria	m³/h	2,08	2,49	2,75
Refrigerante (R32)	kg/TonEqCO ₂	1,84/1,24	1,84/1,24	1,84/1,24
Tubi del refrigerante	Lato liquido	mm	φ9,52	φ9,52
	Lato gas	mm	φ15,9	φ15,9
Lunghezza tubo max.	m	30	30	30
Elevazione max.	m	20	20	20
Refrigerante supplementare	g/m	38	38	38
Livello di potenza sonora	dB(A)	64	65	68
Livello di pressione sonora	dB(A)	50	51	55
Dimensioni (LxPxA)	mm	1118x865x523	1118x865x523	1118x865x523
Imballo (LxPxA)	mm	1180x890x560	1180x890x560	1180x890x560
Peso netto/lordo	kg	112/125	112/125	112/125
Intervallo temperatura di funzionamento	Raffrescamento	°C	-5~43	-5~43
	Riscaldamento	°C	-25~35	-25~35
	ACS	°C	-25~43	-25~43

MODELLO HIDROBOX		MSH-160IB-3/9	
Alimentazione	V/ph/Hz	380-415/3/50	
Intervallo dell'acqua	Raffrescamento	°C	-5~25
	Riscaldamento	°C	25~65
	ACS ¹	°C	30~60
Risistenze di back-up	kW	3+3	
Livello di potenza sonora	dB(A)	43	
Livello di pressione sonora a 1m	dB(A)	32	
Dimensioni (LxPxA)	mm	420x790x270	
Imballo (LxPxA)	mm	525x1050x360	
Peso netto/lordo	kg	39/45	
Circuito dell'acqua	Connessione tubi	inch	R1"
	Pressione valvola di sicurezza	Mpa	0,3
	Collegamento del tubo di scarico	mm	φ25
Circuito del refrigerante	Volume serbatoio	litri	8
	Max pressione acqua serbatoio	Mpa	0,3
	Testata della pompa dell'acqua	m	9
Circuito del refrigerante	Portata d'acqua	m³/h	0,70~3,00
	Lato liquido	mm	φ9,52
	Lato gas	mm	φ15,9

I dati sono calcolati in conformità alla UNI EN 14511, EN14825, EN50564, EU N° 811:2013, EU n° 813:2013, e DM 16 febbraio 2016 e successivi. Test standard EN12102-1

Il livello di pressione sonora è testato al valore massimo in due condizioni di riscaldamento: A7W35 e raffrescamento A35W18

(1) La temperatura massima dell'acqua ACS è 60°C raggiungibile solo con sensore di mandata impianto TB1

UNITÀ ESTERNA YUKON + ALL-IN-ONE







			MONOFASE							
MODELLO UNITÀ ESTERNA			MSH-60EB	MSH-80EB	MSH-100EB	MSH-120EB	MSH-140EB	MSH-160EB		
MODELLO UNITÀ INTERNA ALL-IN-ONE			MSH-190TB/3	MSH-190TB/3	MSH-190TB/3	MSH-240TB/3	MSH-240TB/3	MSH-240TB/3		
Detraibilità fiscale / Conto Termico										
Alimentazione	V/ph/Hz		220-240/1/50							
Riscaldamento (A7W35)	Capacità nominale	kW	6,20	8,30	10,00	12,10	14,50	16,00		
	Potenza nominale	kW	1,24	1,60	2,00	2,44	3,09	3,56		
	COP	-	5,00	5,20	5,00	4,95	4,70	4,50		
Riscaldamento (A7W45)	Capacità nominale	kW	6,35	8,20	10,00	12,30	14,20	16,00		
	Potenza nominale	kW	1,69	2,08	2,63	3,24	3,89	4,44		
	COP	-	3,75	3,95	3,80	3,80	3,65	3,60		
Riscaldamento (A-7W35)	Capacità nominale	kW	6,10	7,10	8,25	10,00	12,00	13,30		
	Potenza nominale	kW	2,00	2,18	2,62	3,33	4,29	4,93		
	COP	-	3,05	3,25	3,15	3,00	2,80	2,70		
Raffrescamento (A-7W55)	Capacità nominale	kW	5,15	6,15	6,85	10,00	11,00	12,50		
	Potenza nominale	kW	2,58	3,00	3,43	4,88	5,37	6,19		
	EER	-	2,00	2,05	2,00	2,05	2,05	2,02		
Raffrescamento (A35W18)	Capacità nominale	kW	6,55	8,40	10,00	12,00	13,50	14,20		
	Potenza nominale	kW	1,34	1,66	2,08	3,00	3,74	3,94		
	EER	-	4,90	5,05	4,80	4,00	3,61	3,61		
Raffrescamento (A35W7)	Capacità nominale	kW	7,00	7,40	8,20	11,60	12,70	14,00		
	Potenza nominale	kW	2,33	2,19	2,48	4,22	4,98	5,71		
	EER	-	3,00	3,38	3,30	2,75	2,55	2,45		
ACS	Profilo di carico in conformità con EN16147	L	L	L	XL	XL	XL			
	Clima caldo	classe	A+	A+	A+	A+	A+			
	COP		3,80	3,66	3,66	3,73	3,73	3,73		
	Clima medio	classe	A+	A+	A+	A+	A+			
	COP		3,10	3,02	3,02	3,00	3,00	3,00		
	Clima freddo	classe	A	A	A	A	A			
SCOP	LWT a 35°C		2,50	2,61	2,61	2,24	2,24	2,24		
	LWT a 55°C		4,95	5,21	5,19	4,81	4,72	4,62		
	LWT a 55°C		3,52	3,36	3,49	3,45	3,47	3,41		
Classe energetica	LWT a 35°C		A+++	A+++	A+++	A+++	A+++	A+++		
	LWT a 55°C		A++	A++	A++	A++	A++	A++		
MODELLO UNITÀ ESTERNA			MSH-60EB	MSH-80EB	MSH-100EB	MSH-120EB	MSH-140EB	MSH-160EB		
Potenza nominale	W		2.600	3.300	3.600	5.400	5.700	6.100		
Corrente nominale	A		12	14,5	16	24,5	25	26		
MOP	A		18	19	19	30	30	30		
MCA	A		14	16	17	25	26	27		
Portata d'aria	m³/h		1,07	1,43	1,72	2,08	2,49	2,75		
Refrigerante (R32)	kg/TonEqCO2		1,50/1,01	1,65/1,11	1,65/1,11	1,84/1,24	1,84/1,24	1,84/1,24		
Tubi del refrigerante	Lato liquido	mm	φ6,35	φ9,52	φ9,52	φ9,52	φ9,52	φ9,52		
	Lato gas	mm	φ15,9	φ15,9	φ15,9	φ15,9	φ15,9	φ15,9		
Lunghezza tubo max.	m		30	30	30	30	30	30		
Elevazione max.	m		20	20	20	20	20	20		
Refrigerante supplementare	g/m		20	38	38	38	38	38		
Livello di potenza sonora	dB(A)		58	59	60	64	65	68		
Livello di pressione sonora	dB(A)		45	46	49	50	51	54		
Dimensioni (LxPxA)	mm		1008x712x426	1118x865x523	1118x865x523	1118x865x523	1118x865x523	1118x865x523		
Imballo (LxPxA)	mm		1065x800x485	1180x890x560	1180x890x560	1180x890x560	1180x890x560	1180x890x560		
Peso netto/lordo	kg		58/64	77/88	77/88	96/110	96/110	96/110		
Intervallo temperatura di funzionamento	Raffrescamento	°C	-5~43	-5~43	-5~43	-5~43	-5~43	-5~43		
	Riscaldamento	°C	-25~35	-25~35	-25~35	-25~35	-25~35	-25~35		
	ACS	°C	-25~43	-25~43	-25~43	-25~43	-25~43	-25~43		
MODELLO ALL-IN-ONE			MSH-190TB/3			MSH-240TB/3				
Alimentazione	V/ph/Hz		220-240/1/50			220-240/1/50				
Potenza nominale	W		3095			3095				
Corrente nominale	A		13,5			13,5				
Intervallo dell'acqua	Raffrescamento	°C	5~25			5~25				
	Riscaldamento	°C	25~65			25~65				
	ACS ¹	°C	30~60			30~60				
Risistenze di back-up	kW		1,5+1,5			1,5+1,5				
Livello di potenza sonora	dB(A)		38			44				
Dimensioni (LxPxA)	mm		600x1683x600			600x1943x600				
Imballo (LxPxA)	mm		730x1920x730			730x2180x730				
Peso netto/lordo	kg		140/161			159/180				
Serbatoio	Materiale	-	Acciaio inox SUS 316L			Acciaio inox SUS 316L				
	Volume serbatoio	litri	190			240				
	Massima temp. dell'acqua (in funzione anti-legionella)	°C	70			70				
Max press acqua serbatoio	bar		10			10				
Materiale Isolam.	-		Poliuretano (ciclopentano)			Poliuretano (ciclopentano)				
Spessore Isolam.	mm		45			45				
Volume vaso di espansione	litri		8			8				
Tubazioni lato acqua	Circuito acqua	entrata uscita	R1"			R1"				
	Circuito acqua ACS serbatoio	raff entrata riscal uscita Ricircolazione	R3/4"			R3/4"				

I dati sono calcolati in conformità alla UNI EN 14511, EN14825, EN50564, EU N° 813:2013. EU n° 813:2013, e DM 16 febbraio 2016 e successivi. Test standard EN12102-1

Il livello di pressione sonora è testato al valore massimo in due condizioni di riscaldamento: A7W35 e raffrescamento A35W18

178 (1) La temperatura massima dell'acqua ACS è 60°C raggiungibile solo con sensore di mandata impianto TB1

TRIFASE

MODELLO UNITÀ ESTERNA		MSH-120EB-3	MSH-140EB-3	MSH-160EB-3
MODELLO UNITÀ INTERNA ALL-IN-ONE		MSH-240TB-3/9	MSH-240TB-3/9	MSH-240TB-3/9
Detraibilità fiscale / Conto Termico		 	 	 
Alimentazione	V/ph/Hz	380-415/3/50	380-415/3/50	380-415/3/50
Riscaldamento (A7W35)	Capacità nominale kW	12,10	14,50	16,00
	Potenza nominale kW	2,44	3,09	3,56
	COP	4,95	4,70	4,50
Riscaldamento (A7W45)	Capacità nominale kW	12,30	14,20	16,00
	Potenza nominale kW	3,24	3,89	4,44
	COP	3,80	3,65	3,60
Riscaldamento (A-7W35)	Capacità nominale kW	10,00	12,00	13,30
	Potenza nominale kW	3,33	4,29	4,93
	COP	3,00	2,80	2,70
Raffrescamento (A-7W55)	Capacità nominale kW	10,00	11,00	12,50
	Potenza nominale kW	4,88	5,37	6,19
	EER	2,05	2,05	2,02
Raffrescamento (A35W18)	Capacità nominale kW	12,00	13,50	14,20
	Potenza nominale kW	3,00	3,74	3,94
	EER	4,00	3,61	3,61
Raffrescamento (A35W7)	Capacità nominale kW	11,60	12,70	14,00
	Potenza nominale kW	4,22	4,98	5,71
	EER	2,75	2,55	2,45
ACS	Profilo di carico in conformità con EN16147	XL	XL	XL
	Clima caldo	classe A+	A+	A+
	COP	3,73	3,73	3,73
	Clima medio	classe A+	A+	A+
	COP	3,00	3,00	3,00
	Clima freddo	classe A	A	A
SCOP	LWT a 35°C	2,24	2,24	2,24
	LWT a 55°C	4,81	4,72	4,62
	LWT a 35°C	3,45	3,47	3,41
Classe energetica	LWT a 55°C	A+++	A+++	A+++
	LWT a 35°C	A++	A++	A++
MODELLO UNITÀ ESTERNA		MSH-120EB-3	MSH-140EB-3	MSH-160EB-3
Potenza nominale	W	5.400	5.700	6.100
Corrente nominale	A	9	10	11
MOP	A	14	14	14
MCA	A	10	11	12
Portata d'aria	m³/h	2,08	2,49	2,75
Refrigerante (R32)	kg/TonEqCO2	1,84/1,24	1,84/1,24	1,84/1,24
Tubi del refrigerante	Lato liquido	mm	Ø9,52	Ø9,52
	Lato gas	mm	Ø15,9	Ø15,9
Lunghezza tubo max.	m	30	30	30
Elevazione max.	m	20	20	20
Refrigerante supplementare	g/m	38	38	38
Livello di potenza sonora	dB(A)	64	65	68
Livello di pressione sonora	dB(A)	50	51	55
Dimensioni (LxPxA)	mm	1118x865x523	1118x865x523	1118x865x523
Imballo (LxPxA)	mm	1180x890x560	1180x890x560	1180x890x560
Peso netto/lordo	kg	112/125	112/125	112/125
Intervallo temperatura di funzionamento	Raffrescamento	°C	-5~43	-5~43
	Riscaldamento	°C	-25~35	-25~35
	ACS	°C	-25~43	-25~43
MODELLO ALL-IN-ONE		MSH-240TB-3/9		
Alimentazione	V/ph/Hz	380-415/3/50		
Potenza nominale	W	3095		
Corrente nominale	A	13,5		
Intervallo dell'acqua	Raffrescamento	°C		
	Riscaldamento	°C		
	ACS ¹	°C		
Risistenze di back-up	kW	3+3		
Livello di potenza sonora	dB(A)	44		
Dimensioni (LxPxA)	mm	600x1943x600		
Imballo (LxPxA)	mm	730x2180x730		
Peso netto/lordo	kg	159/180		
Serbatoio	Materiale	-		
	Volume serbatoio	litri		
	Massima temp. dell'acqua (in funzione anti-legionella)	°C		
	Max press acqua serbatoio	bar		
Materiale Isolam.	-	Poliuretano (ciclopentano)		
Spessore Isolam.	mm	45		
Volume vaso di espansione	litri	8		
Tubazioni lato acqua	Circuito acqua	entrata	R1"	
		uscita	R1"	
	Circuito acqua ACS serbatoio	raff entrata riscal uscita Ricircolazione	R3/4"	

I dati sono calcolati in conformità alla UNI EN 14511, EN14825, EN50564, EU N° 811:2013, EU n° 813:2013, e DM 16 febbraio 2016 e successivi.

Test standard EN12102-1

Il livello di pressione sonora è testato al valore massimo in due condizioni di riscaldamento: A7W35 e raffrescamento A35W18

(1) La temperatura massima dell'acqua ACS è 60°C raggiungibile solo con sensore di mandata impianto TB1

MSH-40EB, MSH-60EB

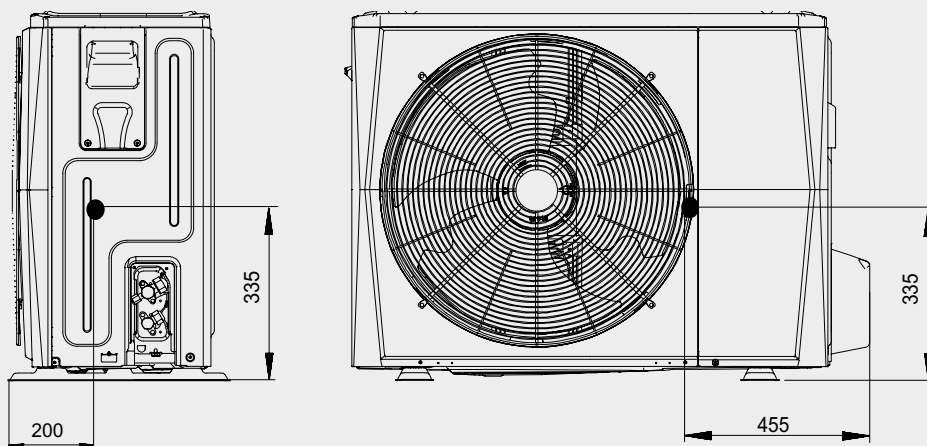

MSH-80EB, MSH-100EB

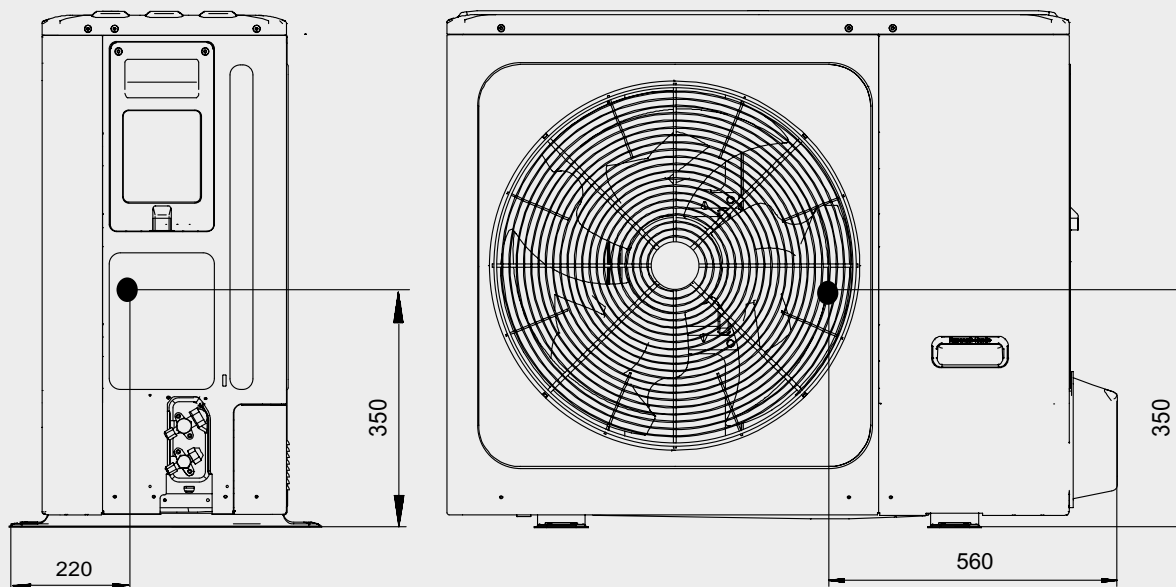

Unità: mm

MSH-120EB, MSH-140EB, MSH-160EB

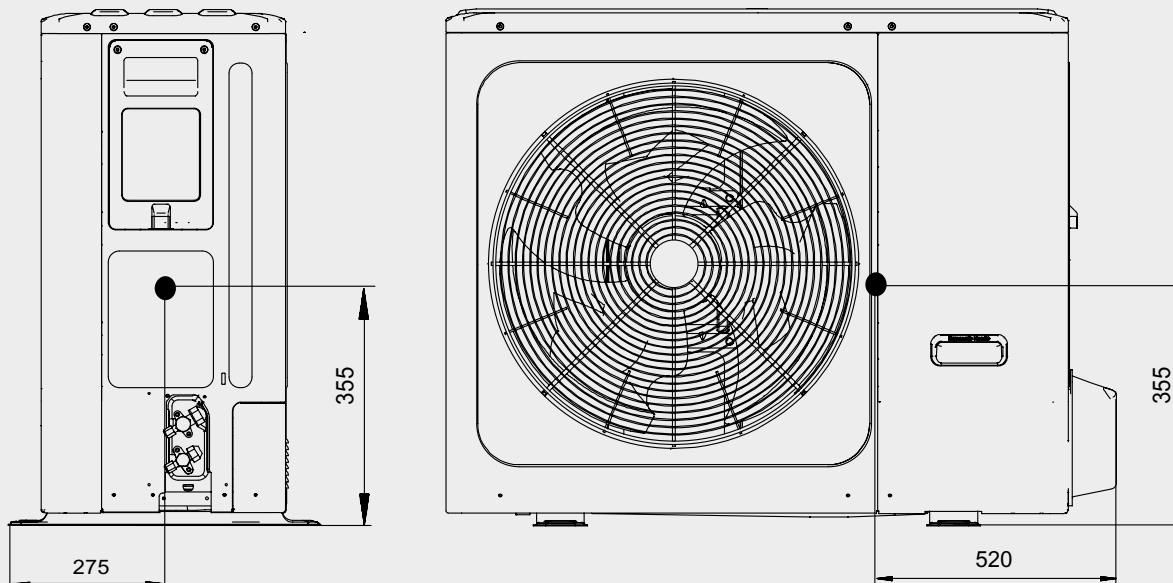

MSH-120EB-3, MSH-140EB-3, MSH-160EB-3

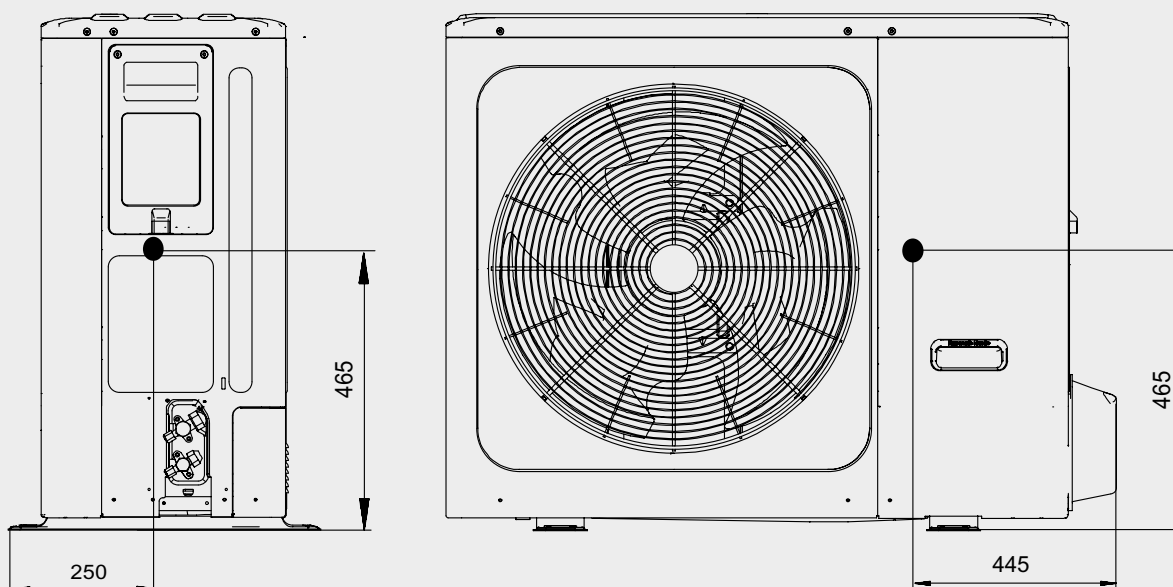

Unità: mm

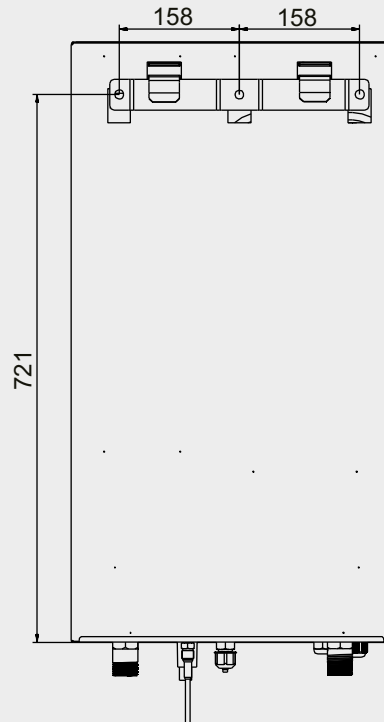
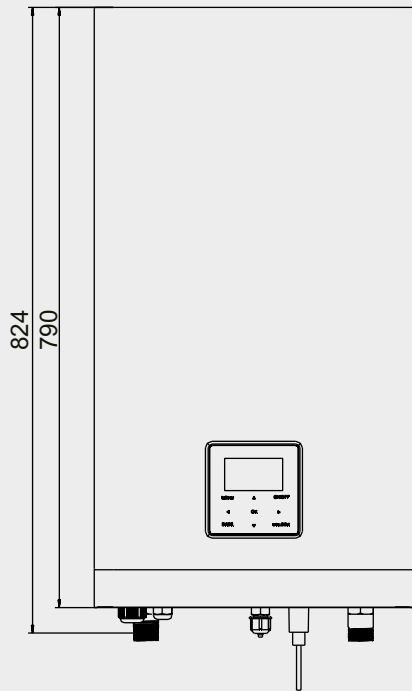
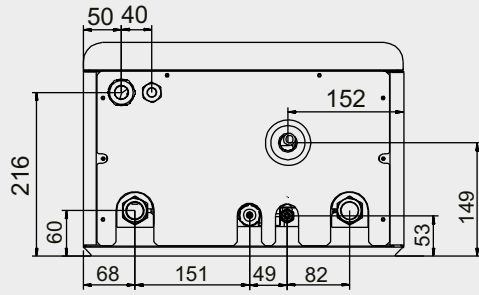

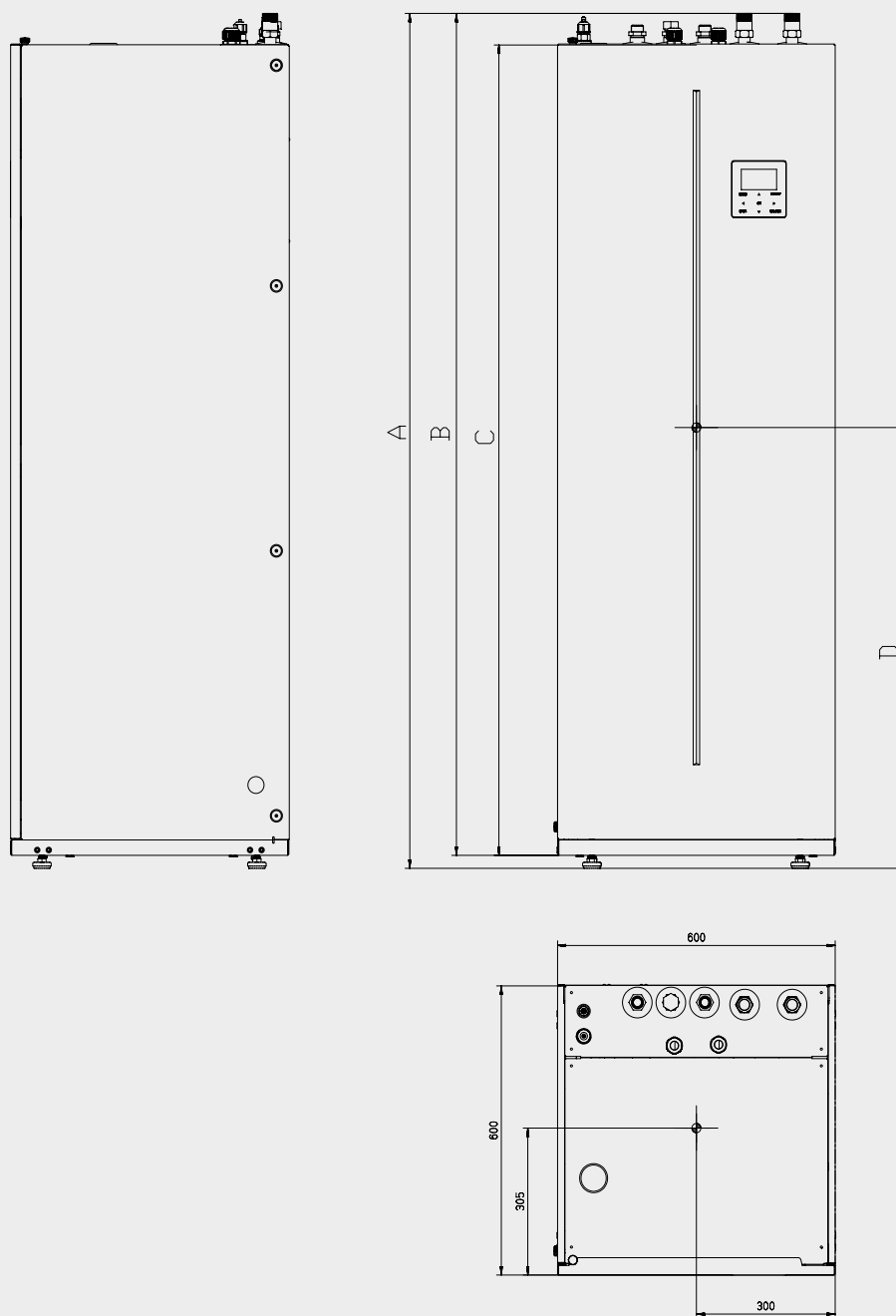

Unità: mm

Modello	A	B	C	D
MSH-190TB/3	1775	1748	1682	915
MSH-190TB-3/9	1775	1748	1682	915
MSH-240TB/3	2034	2007	1942	1045
MSH-240TB-3/9	1775	1748	1682	915

230 V

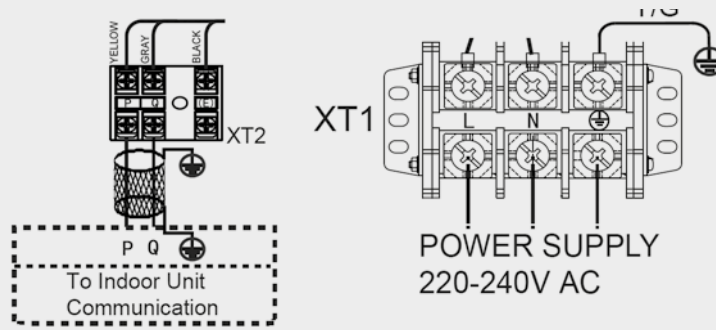

400 V

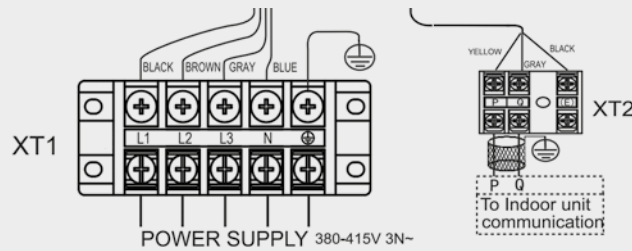

SCHEMI ELETTRICI **HYDROBOX**

230 V

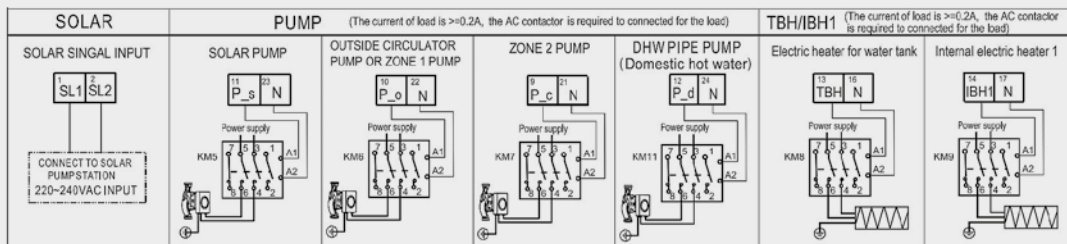
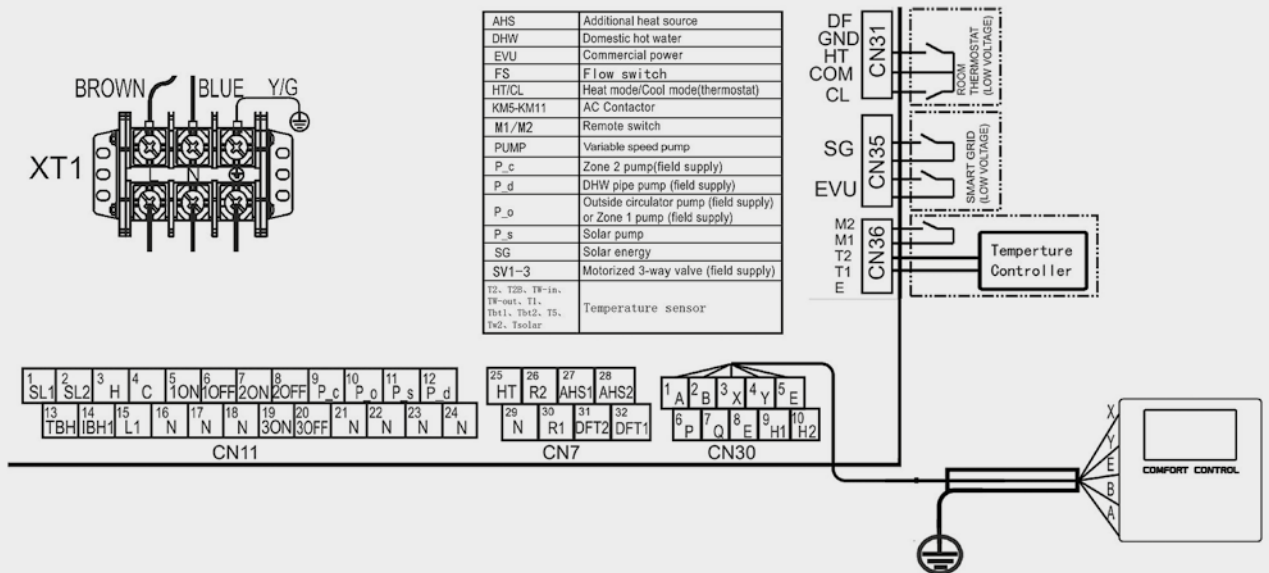

230 V

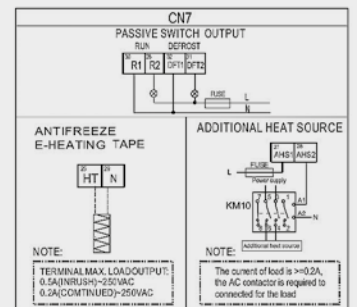
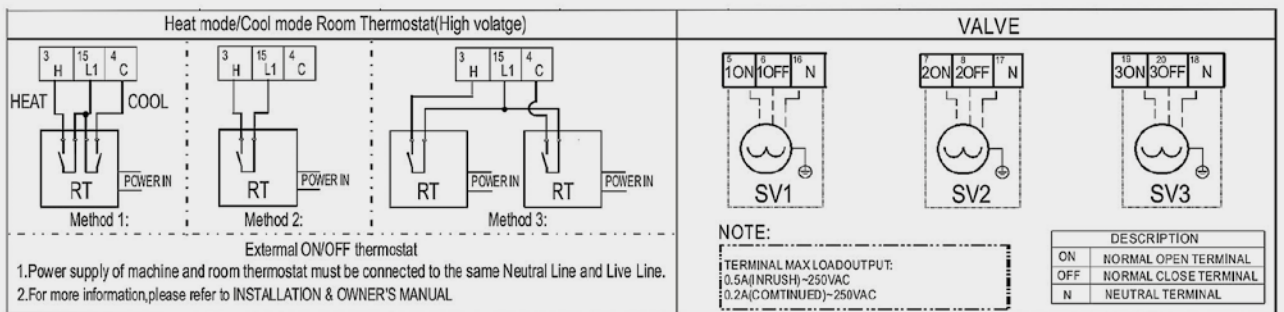
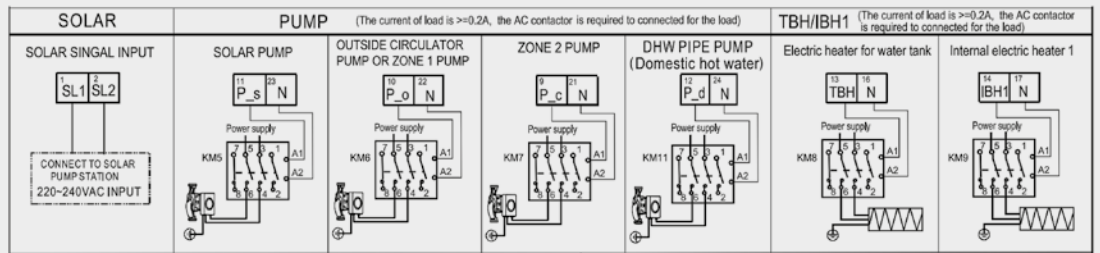
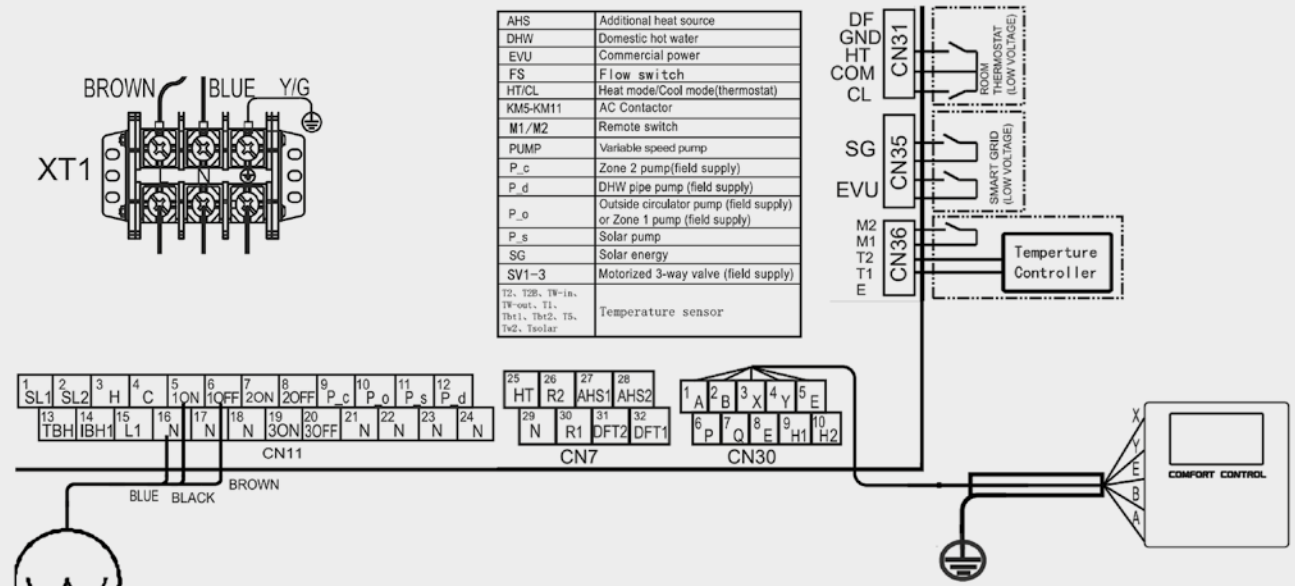

400 V

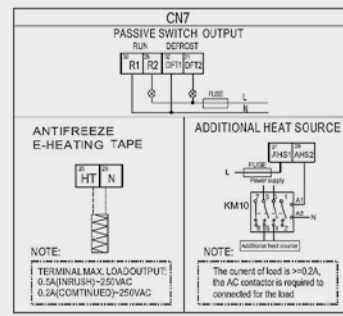
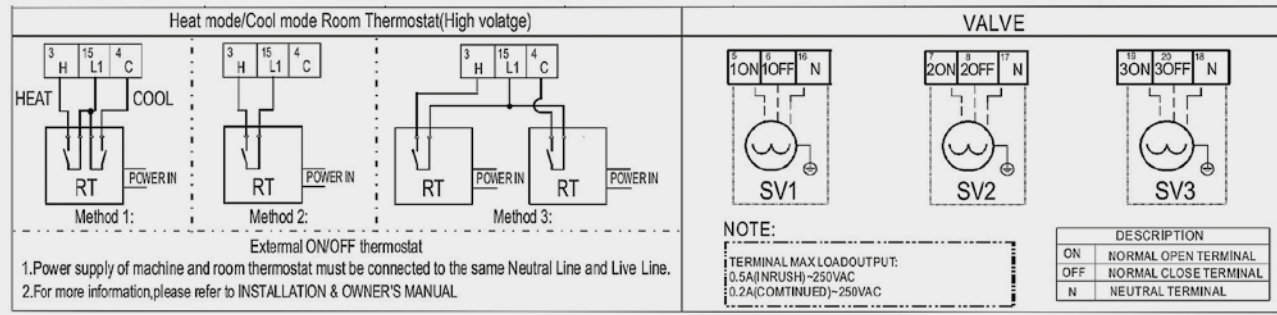
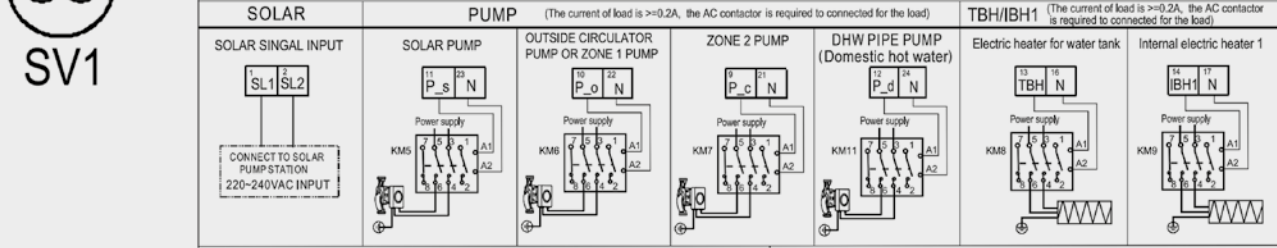
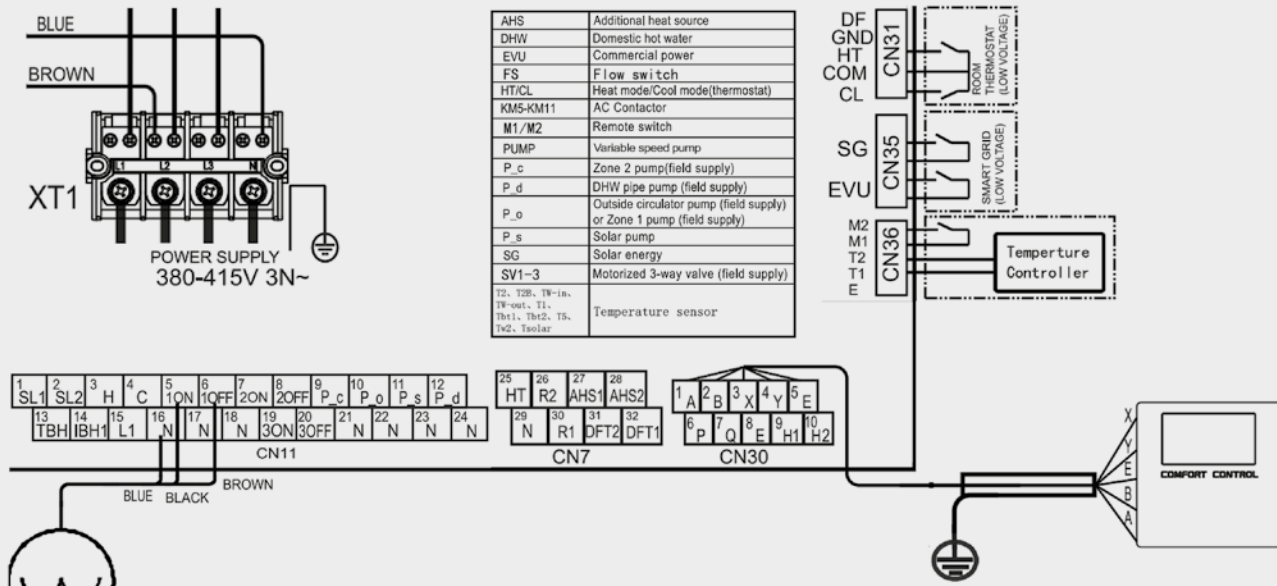

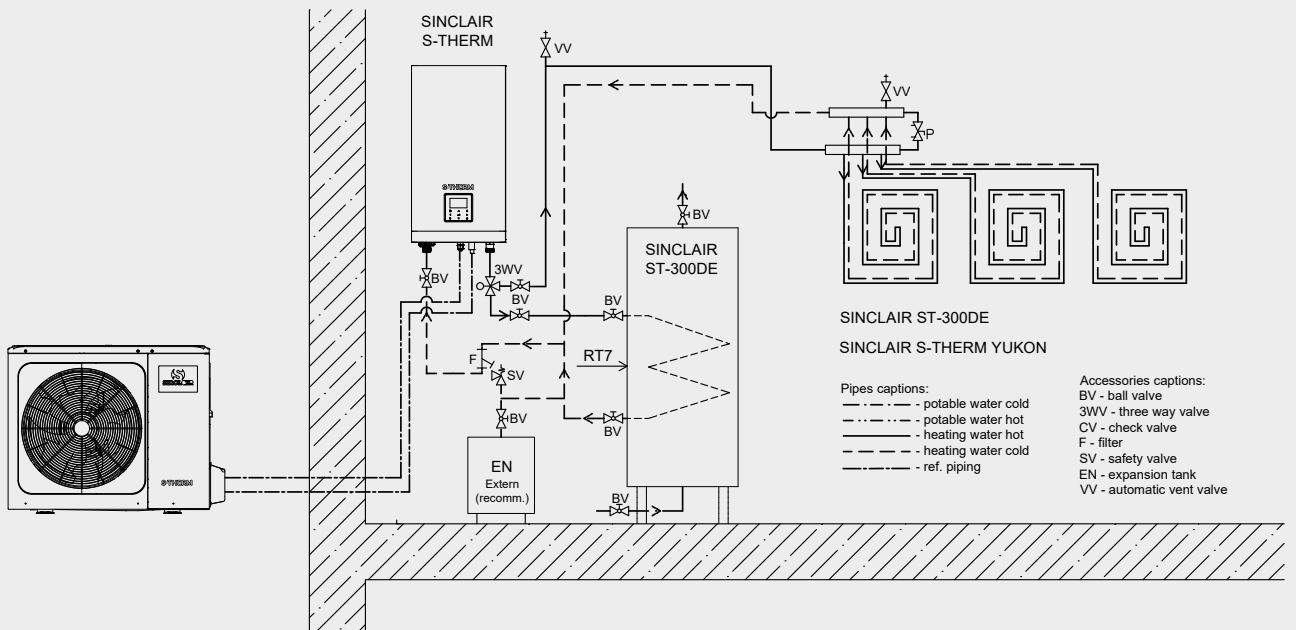
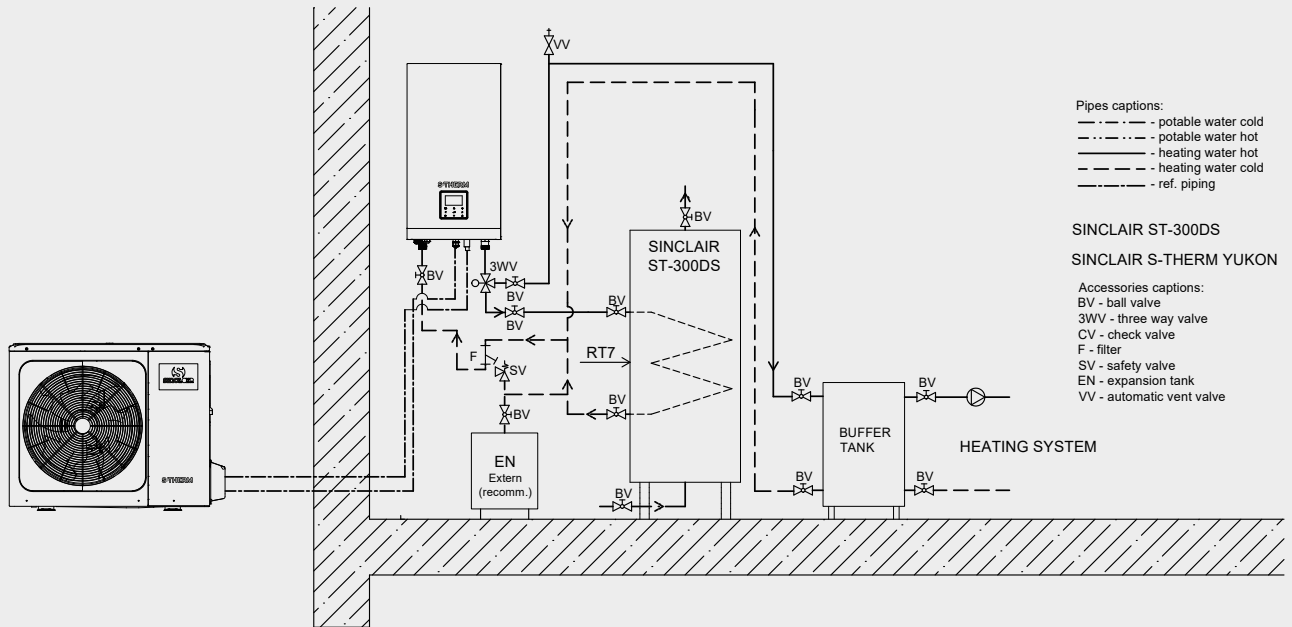

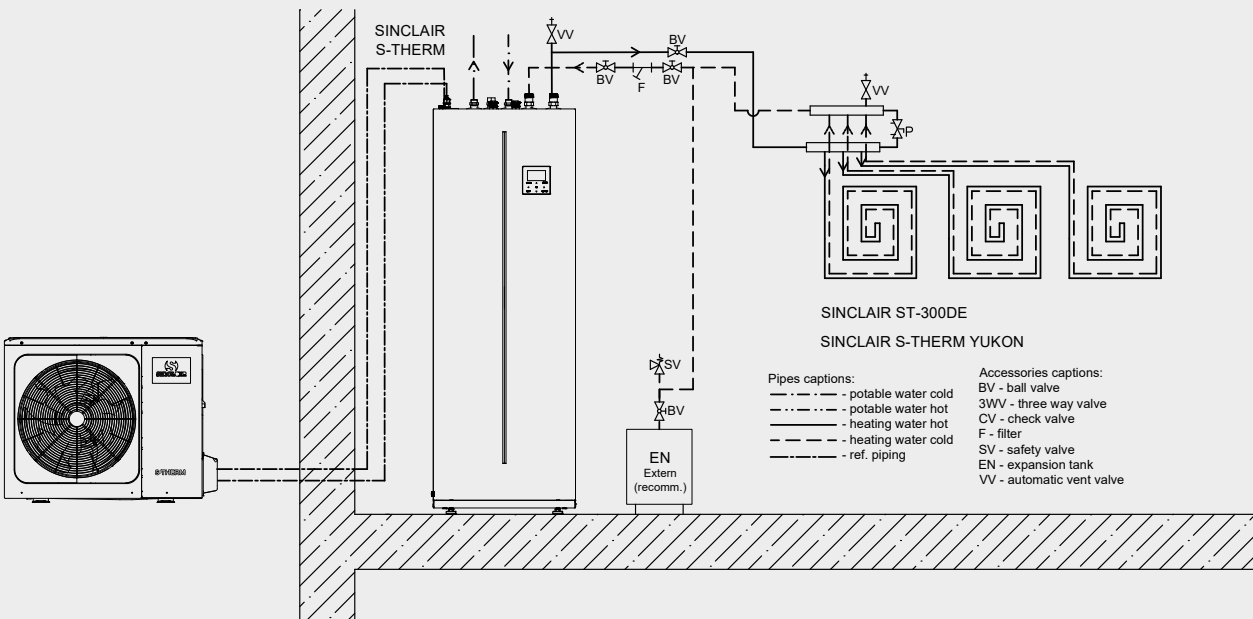
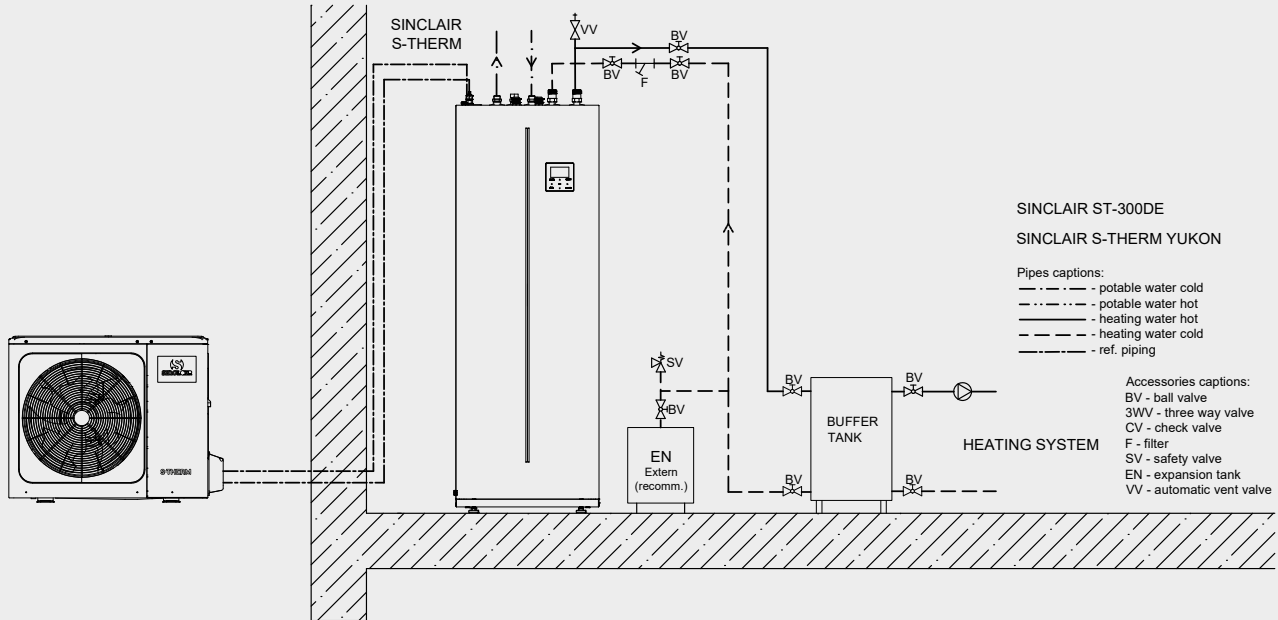

POMPE DI CALORE MONOBLOCCO DC INVERTER YUKON

MONOBLOCCO SMHM 6-16 KW

Le SMHM sono unità monoblocco da 6, fino a 16 kW monofase e da 12 fino a 16 kW trifase. Il sistema monoblocco fornisce riscaldamento, raffreddamento degli ambienti e produzione di acqua calda sanitaria (previo inserimento di un bollitore dedicato), offrendo una soluzione completa per tutto l'anno. La gamma è dotata di compressore inverter twin-rotary DC per riscaldare l'acqua fino a 65°C. SMHM, può essere abbinata a circuiti di riscaldamento a pavimento, ventilconvettori, radiatori e ad un bollitore per la produzione di acqua calda sanitaria, previo utilizzo di una valvola a 3 vie. La gamma, può anche essere collegata a collettori solari, caldaie o altre fonti di calore.

Il sistema è dotato di pompa di calore inverter gas R32, reversibile aria-acqua. Conforme alle direttive ErP (2009/125/CE) per la progettazione eco-compatibile e Labelling (2010/30/CE) sull'etichettatura (Efficienza energetica riscaldamento Classe ERP in riscaldamento / Efficienza stagionale media temperatura (acqua prodotta 55°C) Classe A++). Il compressore inoltre è equipaggiato di resistenza olio carter. Il circuito si completa di scambiatore a piastre in acciaio inox saldobrasate completo di resistenza antigelo, ventilatori assiali con motore brushless DC completi di griglie di protezione antinfortunistiche, batteria alettata costituita da tubi in rame e alette in alluminio. Tutte le unità sono equipaggiate con controllo a velocità variabile dei ventilatori, che ne consente il funzionamento con basse temperature esterne in raffreddamento e alte temperature

esterne in riscaldamento. L'unità è dotata di serie di circolatore a basso consumo con motore DC brushless, flussostato acqua, sfiato aria automatico, manometro acqua, vaso di espansione, valvola di sicurezza, filtro acqua a Y (montaggio a cura dell'installatore). Lo scambiatore a piastre e tutte le tubazioni del circuito idraulico, sono isolate termicamente per evitare la formazione di condensa e ridurre le dispersioni termiche. Inoltre le taglie da 6 kW, 8 kW e 10 kW monofase, sono equipaggiate di serie, di Riscaldatore elettrico di Backup da **3 kW**, così come le taglie da 12-14-16 kW trifase, avranno di serie il riscaldatore elettrico per un totale di **9 kW**.

N.B. Il riscaldatore elettrico non è presente sulle taglie 12-14-16 kW monofase.

Li dove presente, il Riscaldatore elettrico si garantirà un riscaldamento supplementare quando la capacità di riscaldamento della pompa di calore risulterà insufficiente a causa delle temperature esterne rigide.

Nota: La valvola a 3 vie per produzione di ACS non è inclusa nel prodotto. Si consiglia utilizzo di una valvola a 3 vie a passaggio totale di tipo a sfera per garantire la completa separazione tra il circuito dell'acqua calda sanitaria e quello dell'acqua di riscaldamento.

Quando si utilizza una valvola a 3 vie per la produzione sanitaria, si consiglia una valvola che abbia un tempo di commutazione massimo consigliato inferiore a 60 secondi.

Possibilità di gestire le unità in cascata fino a 6 moduli, controllo dell'unità via Wi-Fi e controllo Modbus di serie.



DC INVERTER

Wi-Fi

MONOBLOCCO SMHM 18-30 KW

Le SMHM da 18 fino a 30 kW, sono un sistema integrato in pompa di calore aria-acqua che rappresenta una soluzione unica per il riscaldamento, il raffreddamento e l'acqua calda sanitaria.

Il sistema a pompa di calore estrae il calore dall'aria esterna e lo trasferisce, attraverso le tubazioni del refrigerante, allo scambiatore di calore a piastre del sistema idronico.

L'acqua riscaldata nel sistema idronico, circola verso gli emettitori di calore (riscaldamento a pavimento, fan coils o radiatori dimensionati per lavorare a bassa temperatura) per il riscaldamento degli ambienti, inoltre, tramite l'utilizzo di una valvola a tre vie, si potrà alimentare un bollitore per la produzione di acqua calda sanitaria. La valvola a 4 vie dell'unità monoblocco è in grado di invertire il ciclo del ciclo del refrigerante in modo che il sistema idronico possa fornire acqua refrigerata per il raffreddamento mediante ventilconvettori.

La gamma SMHM può essere eventualmente collegata ad un riscaldatore elettrico o a una fonte di calore esterna, che verranno usate come riserva, per fornire una capacità di riscaldamento aggiuntiva da utilizzare in caso di freddo estremo, quando la capacità della pompa di calore non è sufficiente.

Nota: valvola a 3 vie per produzione di ACS non è inclusa nel prodotto. Si consiglia utilizzo di valvola a 3 vie a passaggio totale di tipo a sfera per garantire la completa separazione tra il circuito dell'acqua calda sanitaria e quello dell'acqua di riscaldamento a pavimento.

Quando si utilizza una valvola a 3 vie per la produzione sanitaria, si consiglia una valvola che abbia un tempo di commutazione massimo consigliato inferiore a 60 secondi.

Possibilità di gestire le unità in cascata fino a 6 moduli, controllo dell'unità via Wi-Fi e controllo Modbus di serie.

DC INVERTER YUKON

		MONOFASE						
MODELLO UNITÀ ESTERNA		SMHM-60B/3	SMHM-80B/3	SMHM-100B/3	SMHM-120B*	SMHM-140B*	SMHM-160B*	
Detraibilità fiscale / Conto Termico								
Alimentazione	V/ph/Hz	220-240/1/50						
Riscaldamento (A7W35)	Capacità nominale kW	6,35	8,40	10,00	12,10	14,50	15,90	
	Potenza nominale kW	1,28	1,63	2,02	2,44	3,15	3,53	
	COP	4,95	5,15	4,95	4,95	4,60	4,50	
Riscaldamento (A7W45)	Capacità nominale kW	6,30	8,10	10,00	12,30	14,10	16,00	
	Potenza nominale kW	1,70	2,10	2,67	3,32	3,92	4,57	
	COP	-	3,70	3,85	3,75	3,70	3,60	3,50
Riscaldamento (A7W55)	Capacità nominale kW	6,00	7,50	9,50	11,90	13,80	16,00	
	Potenza nominale kW	2,03	2,36	3,06	3,90	4,68	5,61	
	COP	-	2,95	3,18	3,10	3,05	2,95	2,85
Riscaldamento (A-7W35)	Capacità nominale kW	6,00	7,00	8,00	10,00	12,00	13,10	
	Potenza nominale kW	2,00	2,19	2,62	3,33	4,21	4,85	
	COP	-	3,00	3,20	3,05	3,00	2,85	2,70
Raffrescamento (A-7W55)	Capacità nominale kW	5,15	6,15	6,85	9,80	11,00	12,50	
	Potenza nominale kW	2,58	3,00	3,43	4,78	5,37	6,25	
	EER	-	2,00	2,05	2,00	2,05	2,05	2,00
Raffrescamento (A35W18)	Capacità nominale kW	6,50	8,30	9,90	12,00	13,50	14,20	
	Potenza nominale kW	1,35	1,64	2,18	3,04	3,74	3,94	
	EER	-	4,80	5,05	4,55	3,95	3,61	3,61
Raffrescamento (A35W7)	Capacità nominale kW	7,00	7,45	8,20	11,50	12,40	14,00	
	Potenza nominale kW	2,33	2,22	2,52	4,18	4,96	5,60	
	EER	-	3,00	3,35	3,25	2,75	2,50	2,50
Classe energetica	LWT a 35°C	A+++	A+++	A+++	A+++	A+++	A+++	
	LWT a 55°C	A++	A++	A++	A++	A++	A++	
SCOP	Clima caldo	35°C	6,57	6,99	7,09	6,48	6,58	6,29
		55°C	4,21	4,51	4,62	4,43	4,49	4,48
	Clima medio	35°C	4,95	5,22	5,20	4,81	4,72	4,62
		55°C	3,52	3,37	3,47	3,45	3,47	3,41
	Clima freddo	35°C	4,21	4,33	4,32	4,08	4,07	4,02
		55°C	2,85	2,88	2,99	3,02	3,05	3,12
SEER	LWT a 7°C	nd	nd	nd	nd	nd	nd	
	LWT a 18°C	nd	nd	nd	nd	nd	nd	
MODELLO UNITÀ ESTERNA		SMHM-60B/3	SMHM-80B/3	SMHM-100B/3	SMHM-120B	SMHM-140B	SMHM-160B	
Livello di potenza sonora	dB(A)	58	59	60	65	65	68	
Portata d'acqua	m³/h	1,09	1,44	1,72	2,08	2,49	2,73	
Volume dell'acqua	litri	3,2	3,2	3,2	2,0	2,0	2,0	
Refrigerante (R32)	kg/TonEqCO ₂	1,4/0,95	1,4/0,95	1,4/0,95	1,75/1,18	1,75/1,18	1,75/1,18	
Dimensioni (LxAxP)	mm	1295x792x429	1385x945x526	1385x945x526	1385x945x526	1385x945x526	1385x945x526	
Imballo (LxAxP)	mm	1375x945x475	1465x1120x560	1465x1120x560	1465x1120x560	1465x1120x560	1465x1120x560	
Peso netto/lordo	kg	86/107	105/132	105/132	129/155	129/155	129/155	
Intervallo temperatura di funzionamento	Raffrescamento	°C	-5~43	-5~43	-5~43	-5~43	-5~43	
	Riscaldamento	°C	-25~35	-25~35	-25~35	-25~35	-25~35	
	ACS	°C	-25~43	-25~43	-25~43	-25~43	-25~43	
Connessioni lato acqua	-	R1"	R5/4"	R5/4"	R5/4"	R5/4"	R5/4"	
Intervallo dell'acqua	Raffrescamento	°C	5~25	5~25	5~25	5~25	5~25	
	Riscaldamento	°C	25~65	25~65	25~65	25~65	25~65	
	ACS1	°C	30~60	30~60	30~60	30~60	30~60	

* Versione monofase senza resistenze

I dati sono calcolati in conformità alla UNI EN 14511, EN14825, EN50564, EN12102, EU N° 811:2013. EU n° 813:2013, e DM 16 febbraio 2016 e successivi. Test standard EN12102-1

Il livello di pressione sonora è testato al valore massimo in due condizioni di riscaldamento: A7W35 e raffrescamento A35W18

(1) La temperatura massima dell'acqua ACS è 60°C raggiungibile solo con sensore di mandata impianto TB1

ACCESSORI OPZIONALI

Modello	Descrizione
TB1	Sensore di mandata impianto TB1 - necessario adattatore HYSH4003A
ADAPTER	Adattatore per sensore TB1

TRIFASE

MODELLO UNITÀ ESTERNA		SMHM-120-3/9	SMHM-140-3/9	SMHM-160-3/9	SMHM-180B-3	SMHM-220B-3	SMHM-260B-3	SMHM-300B-3	
Detraibilità fiscale / Conto Termico									
Alimentazione	V/ph/Hz	380-415/3/50							
Riscaldamento (A7W35)	Capacità nominale kW	12,10	14,50	15,90	18,00	22,00	26,00	30,10	
	Potenza nominale kW	2,44	3,15	3,53	3,83	5,00	6,37	7,70	
	COP	-	4,95	4,60	4,50	4,70	4,40	4,08	3,91
Riscaldamento (A7W45)	Capacità nominale kW	12,30	14,10	16,00	18,00	22,00	26,00	30,00	
	Potenza nominale kW	3,32	3,92	4,57	5,14	6,47	8,39	10,35	
	COP	-	3,70	3,60	3,50	3,50	3,40	3,10	2,90
Riscaldamento (A7W55)	Capacità nominale kW	11,90	13,80	16,00	18,00	22,00	26,00	30,00	
	Potenza nominale kW	3,90	4,68	5,61	6,55	8,30	10,61	13,04	
	COP	-	3,05	2,95	2,85	2,75	2,65	2,45	2,30
Riscaldamento (A-7W35)	Capacità nominale kW	10,00	12,00	13,10	18,00	21,00	22,00	23,00	
	Potenza nominale kW	3,33	4,21	4,85	6,67	8,08	8,80	9,39	
	COP	-	3,00	2,85	2,70	2,70	2,60	2,50	2,45
Raffrescamento (A-7W55)	Capacità nominale kW	9,80	11,00	12,50	nd	nd	nd	nd	
	Potenza nominale kW	4,78	5,37	6,25	nd	nd	nd	nd	
	EER	-	2,05	2,00	nd	nd	nd	nd	
Raffrescamento (A35W18)	Capacità nominale kW	12,00	13,50	14,20	18,50	23,00	27,00	31,00	
	Potenza nominale kW	3,04	3,74	3,94	3,90	5,00	6,28	7,75	
	EER	-	3,95	3,61	4,75	4,60	4,30	4,00	
Raffrescamento (A35W7)	Capacità nominale kW	11,50	12,40	14,00	17,00	21,00	26,00	29,50	
	Potenza nominale kW	4,18	4,96	5,60	5,57	7,12	9,63	11,57	
	EER	-	2,75	2,50	3,05	2,95	2,70	2,55	
Classe energetica	LWT a 35°C	A+++	A+++	A+++	A+++	A+++	A+++	A++	
	LWT a 55°C	A++	A++	A++	A++	A++	A+	A+	
SCOP	Clima caldo	35°C	6,47	6,57	6,28	5,73	5,93	5,85	5,40
		55°C	4,42	4,49	4,47	4,00	4,10	4,28	4,15
	Clima medio	35°C	4,81	4,72	4,62	4,60	4,53	4,50	4,20
		55°C	3,45	3,47	3,41	3,20	3,23	3,15	3,15
	Clima freddo	35°C	4,08	4,07	4,02	3,73	3,73	3,65	3,53
		55°C	3,02	3,05	3,12	2,50	2,63	2,60	2,58
SEER	LWT a 7°C	nd	nd	nd	4,70	4,70	4,66	4,49	
	LWT a 18°C	nd	nd	nd	5,48	5,67	5,88	5,71	
MODELLO UNITÀ ESTERNA		SMHM-120-3/9	SMHM-140-3/9	SMHM-160-3/9	SMHM-180B-3	SMHM-220B-3	SMHM-260B-3	SMHM-300B-3	
Livello di potenza sonora	dB(A)	65	65	68	71	73	75	77	
Portata d'acqua	m³/h	2,08	2,49	2,73	3,10	3,78	4,47	5,18	
Volume dell'acqua	litri	2,0	2,0	2,0	3,5	3,5	3,5	3,5	
Refrigerante (R32)	kg/TonEqCO ₂	1,75/1,18	1,75/1,18	1,75/1,18	5/3,38	5/3,38	5/3,38	5/3,38	
Dimensioni (LxAxP)	mm	1385x945x526	1385x945x526	1385x945x526	1129x1558x528	1129x1558x528	1129x1558x528	1129x1558x528	
Imballo (LxAxP)	mm	1465x1120x560	1465x1120x560	1465x1120x560	1220x1735x565	1220x1735x565	1220x1735x565	1220x1735x565	
Peso netto/lordo	kg	144/172	144/172	144/172	177/206	177/206	177/206	177/206	
Intervallo temperatura di funzionamento	Raffrescamento	°C	-5~43	-5~43	-5~43	-5~46	-5~46	-5~46	
	Riscaldamento	°C	-25~35	-25~35	-25~35	-25~35	-25~35	-25~35	
	ACS	°C	-25~43	-25~43	-25~43	-25~43	-25~43	-25~43	
Connessioni lato acqua	-	R5/4"	R5/4"	R5/4"	1-1/4" BSP	1-1/4" BSP	1-1/4" BSP	1-1/4" BSP	
Intervallo dell'acqua	Raffrescamento	°C	5~25	5~25	5~25	5~25	5~25	5~25	
	Riscaldamento	°C	25~65	25~65	25~65	25~60	25~60	25~60	
	ACS1	°C	30~60	30~60	30~60	30~60	30~60	30~60	

I dati sono calcolati in conformità alla UNI EN 14511, EN14825, EN50564, EN12102, EU N° 811:2013, EU n° 813:2013, e DM 16 febbraio 2016 e successivi. Test standard EN12102-1

Il livello di pressione sonora è testato al valore massimo in due condizioni di riscaldamento: A7W35 e raffrescamento A35W18

(1) La temperatura massima dell'acqua ACS è 60°C raggiungibile solo con sensore di mandata impianto TB1

SMHM-40B/3, SMHM-60B/3

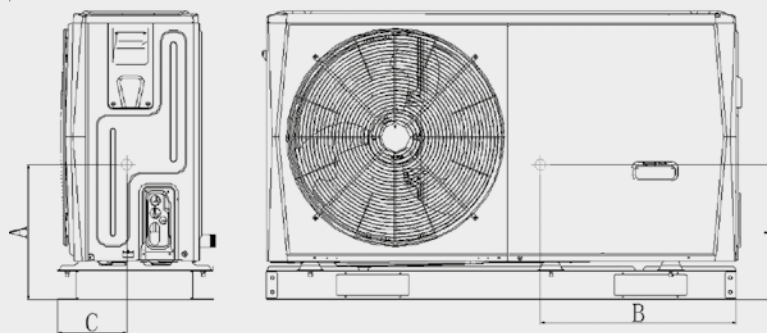

Modello	A	B	C
4/6kW	370	540	190

**SMHM-80B/3, SMHM-100B/3
SMHM-120EB, SMHM140EB, SMHM160EB
SMHM-120B-3/9, SMHM-140B-3/9, SMHM-160B-3/9**

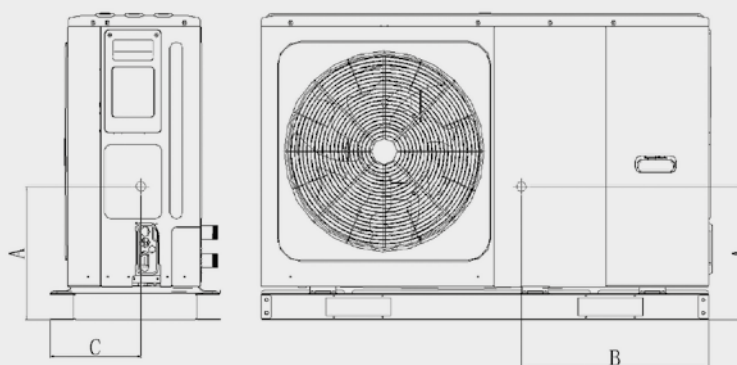

Modello	A	B	C
8/10kW	410	580	280
12-16kW 1Ph	370	605	605
12-16kW 3Ph	285	245	245

SMHM-180B/3, SMHM-220B/3, SMHM-260B/3, SMHM-300B/3

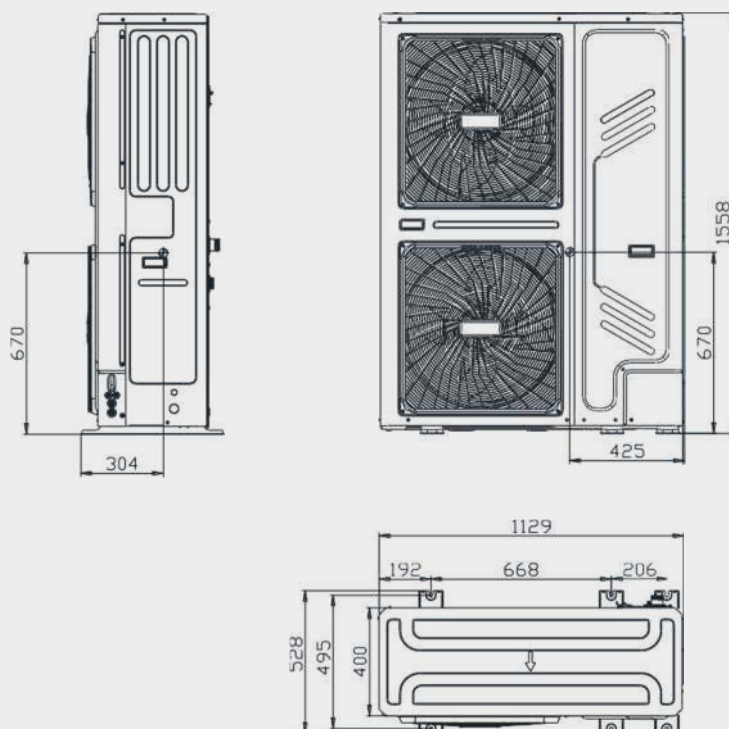

Unità: mm

230 V

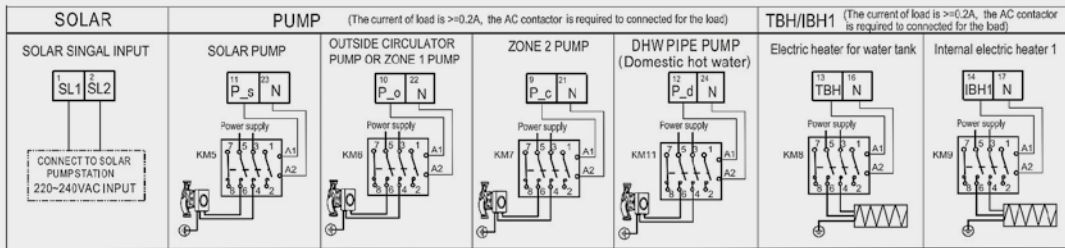
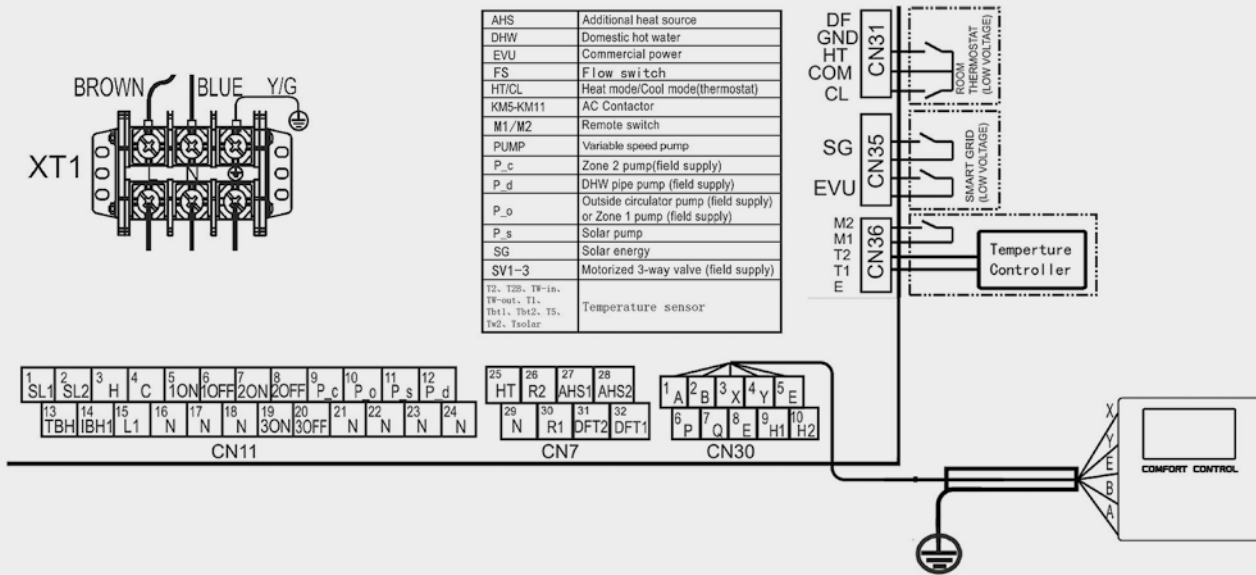

400 V

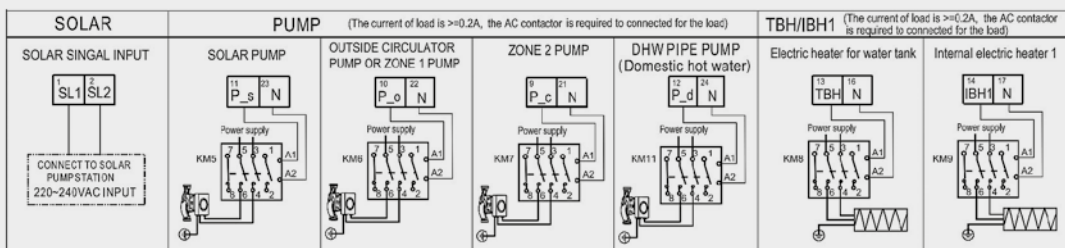
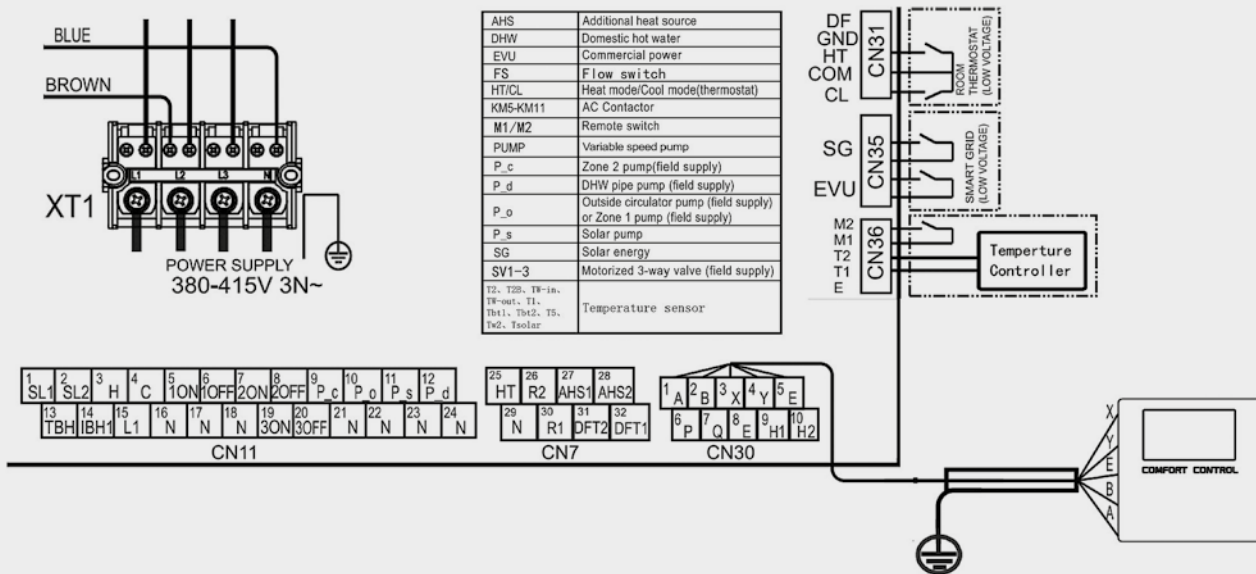

POMPE DI CALORE

SCHEMI ELETTRICI **POMPE DI CALORE MONOBLOCCO DC INVERTER YUKON 4-16 kW**

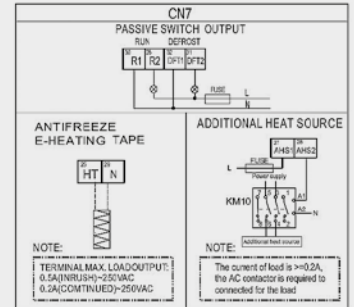
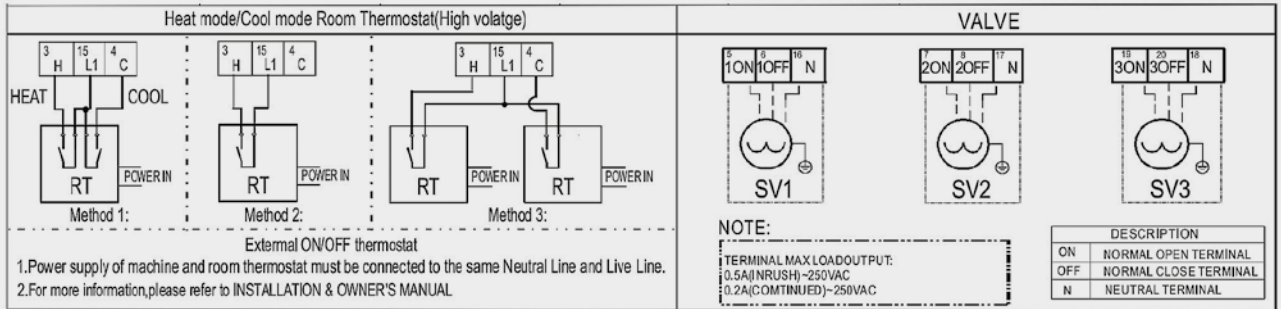

SCHEMI ELETTRICI **POMPE DI CALORE MONOBLOCCO DC INVERTER YUKON 18-30 kW**

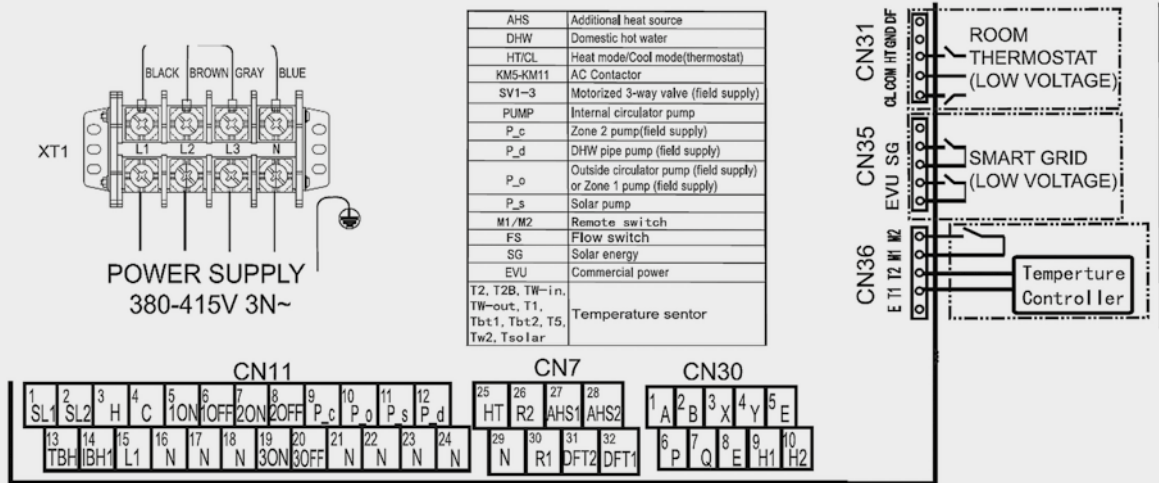

MORSETTI

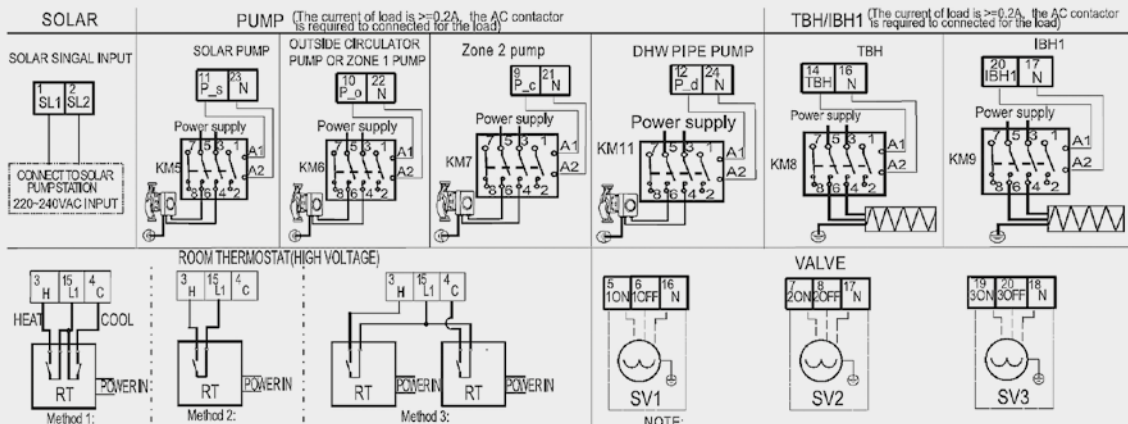

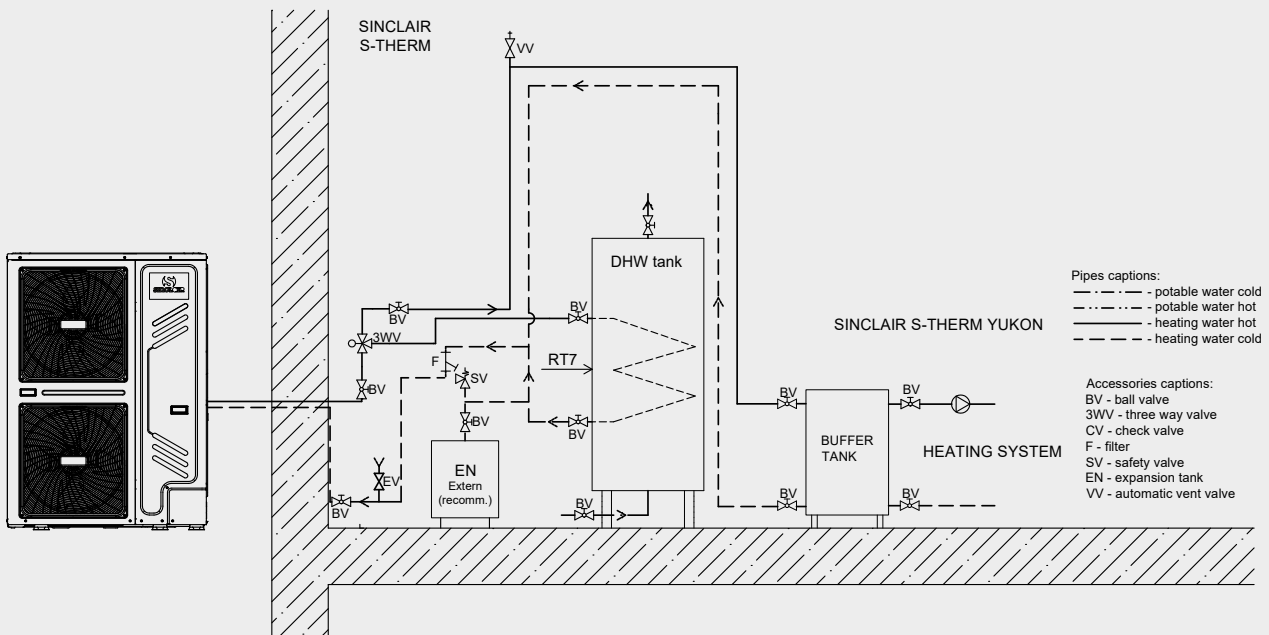
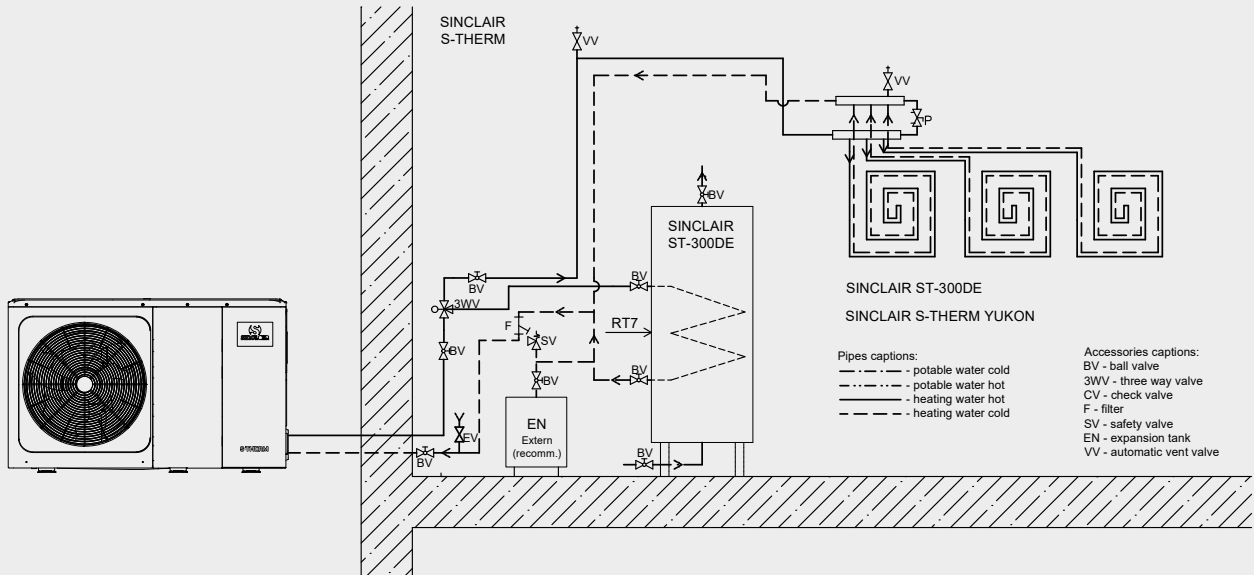

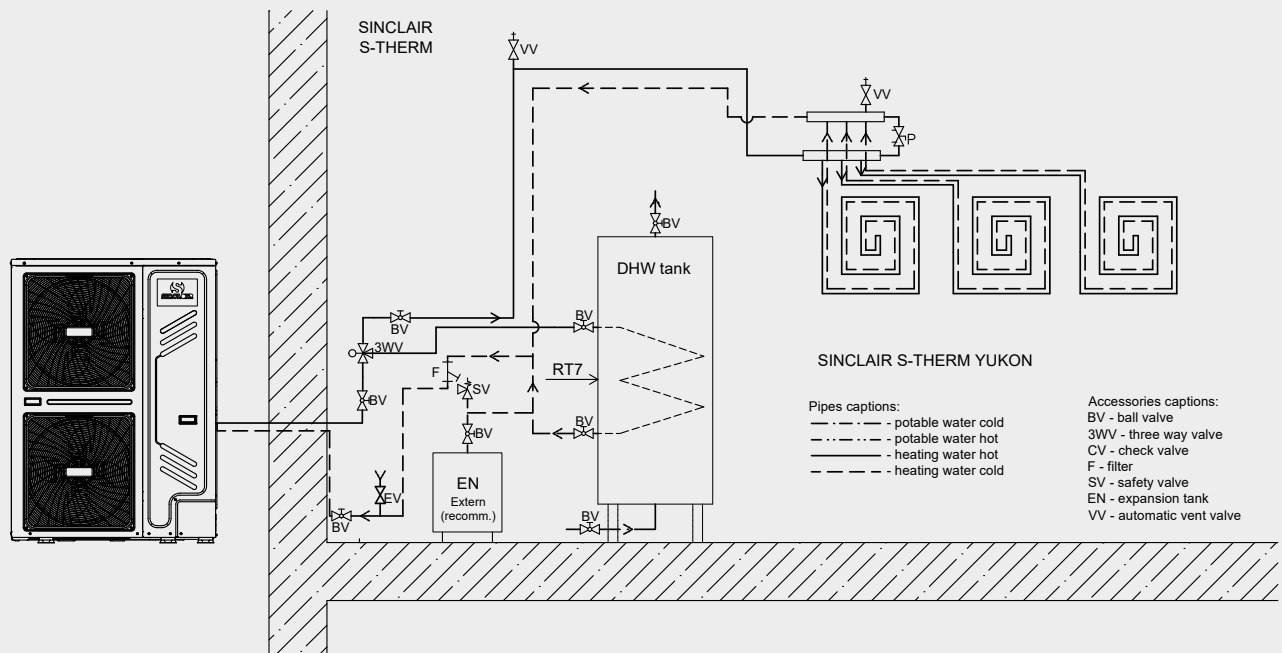
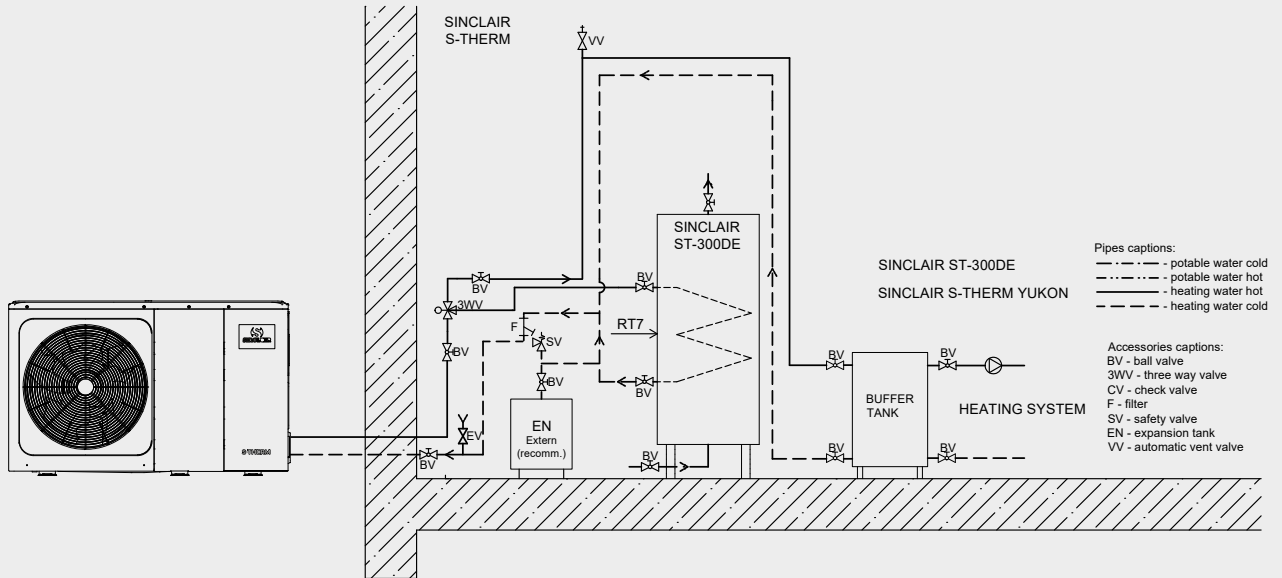

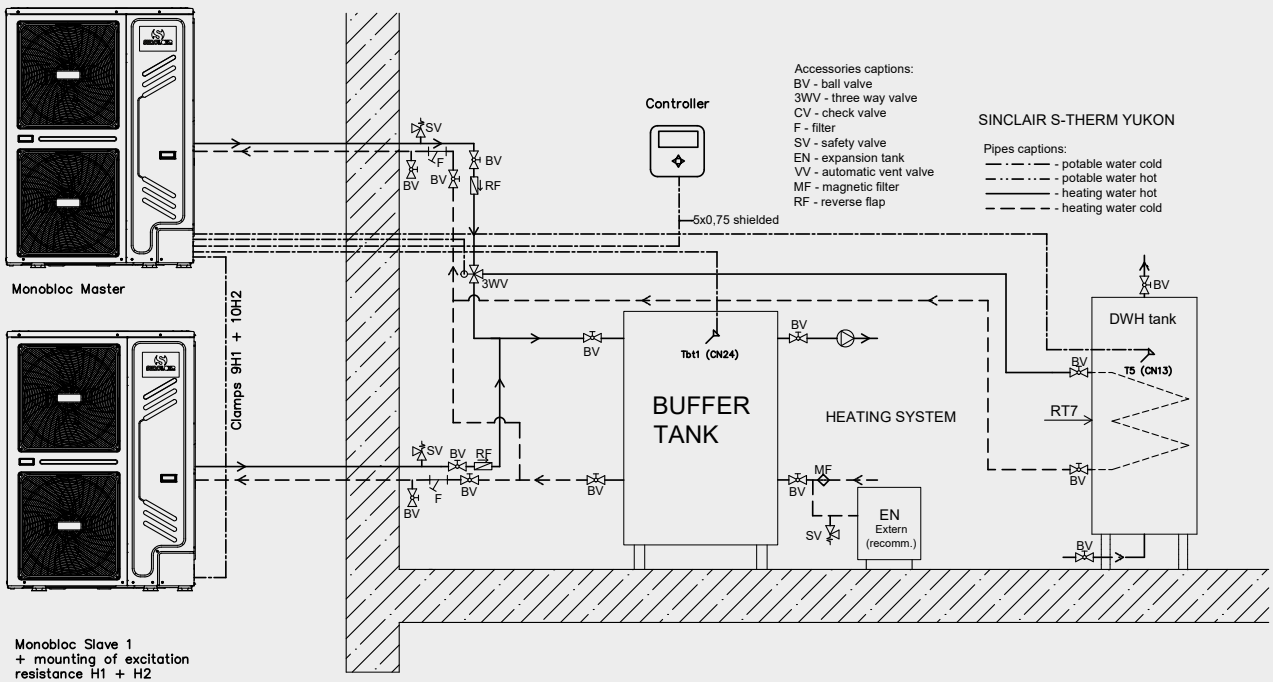
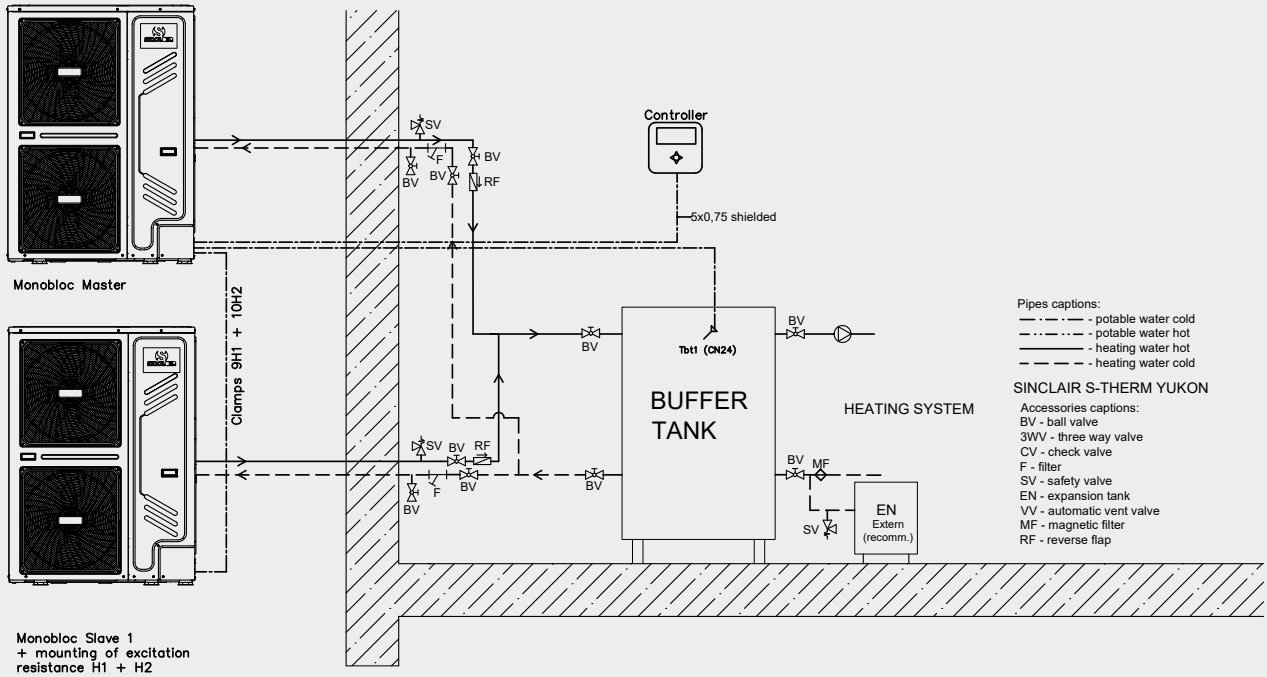

SCALDACQUA

SWH-IRES2 è un sistema in pompa di calore dedicato alla produzione di acqua calda sanitaria. Il sistema, permette di ridurre i costi legati alla produzione dell'acqua calda sanitaria rispetto ad un sistema di tipo elettrico tradizionale.

SWH-IRES2 grazie alla tecnologia della pompa di calore, è in grado di trasformare l'energia rinnovabile contenuta nell'aria in calore da utilizzare per aumentare la temperatura dell'acqua contenuta nell'accumulo, tutto ciò avviene con un minimo utilizzo di energia elettrica.

La fase di riscaldamento dell'accumulo sanitario avviene principalmente attraverso il condensatore della pompa di calore che è formato da una tubazione in rame avvolta esternamente all'accumulo sanitario. Questa permette di evitare qualsiasi possibile contaminazione dell'acqua, rendendo il sistema completamente sicuro.

Raggiunge livelli di efficienza molto elevati in riscaldamento, con COP da 3,86 (versione 190) fino a 4,34 (versione 300).

Il sistema SWH-IRES2 si compone di un'unità monoblocco composta da:

- Un serbatoio di accumulo di acqua da 168 o 272 litri in acciaio con doppia vetrificazione e con anodo sacrificale per garantire la massima durabilità nel tempo;
- Una pompa di calore ad alta efficienza in grado di erogare una potenza termica da 1,62 o 2,30 kW. La pompa di calore utilizza come refrigerante l'R134A ed è in grado di produrre acqua calda ad una temperatura di oltre 65°C;
- Una resistenza elettrica di back-up e/o integrazione da 1,5 kW, attivabile con temperature molto rigide o per integrazione nel ciclo di disinfezione o in caso di malfunzionamenti della pompa di calore;
- Serpentino in acciaio per l'integrazione termica da fonte solare.

Possibilità di connessione Wi-Fi.

R134A



MODELLO

SWH-190IRES2

SWH-300IRES2

Detraibilità fiscale / Conto Termico



			SWH-190IRES2	SWH-300IRES2
Alimentazione		V/ph/Hz	220 - 240 / 1 / 50	220 - 240 / 1 / 50
Intervallo di funzionamento	Risparmio energetico	°C	-7 - 43	-7 - 43
	Riscaldatore elettrico	°C	-20 - 43	-20 - 43
Capacità di riscaldamento acqua		kW	1,62	2,3
COP		W/W	3,86	4,34
Potenza assorbita nominale		kW	0,42	0,53
Corrente nominale		A	22,2	33,7
Classe energetica			A+	A+
Dimensioni (Diametro x Altezza)		mm	610 x 1830	700 x 1930
Dimensioni imballo (PxAxL)		mm	680 x 2070 x 680	775 x 2200 x 745
Peso		kg	277	406
Profilo di carico			L	XL
Livello di pressione sonora a 1m		dB(A)	36,6	38,2
Livello di potenza sonora		dB(A)	51	53
Pressione di progetto del serbatoio		MPa	1,0	1,0
Portata d'aria		m³/h	270	414
Tubo ingresso / uscita acqua		pollici	3/4 - 3/4	3/4 - 3/4
Tubo ingresso / uscita acqua impianto solare		pollici	3/4 - 3/4	3/4 - 3/4
Pressione max tubo impianto solare		MPa	1,0	1,0
Superficie scambiatore impianto solare		m²	1,1	1,3
Materiale scambiatore impianto solare			Smaltato	Smaltato
Capacità riscaldatore elettrico		kW	1,5	1,5
Volume serbatoio acqua		l	168	272
Materiale serbatoio			Smaltato	Smaltato

- La capacità e la potenza sono testate in base alle seguenti condizioni:
Temperatura ambiente esterna: 15/12°C (DB/WB)
Temperatura dell'acqua in entrata: 15°C
Temperatura dell'acqua in uscita: 45°C
- I dati tecnici possono essere soggetti a modifiche senza obbligo di preavviso in presenza di miglioramenti di sviluppo del prodotto da parte del produttore. Si prega di fare riferimento ai parametri sulla targhetta dell'unità.
- Il livello di pressione sonora è stato testato in un ambiente anecoico. I valori effettivi possono essere influenzati dalle condizioni locali. I valori effettivi possono essere influenzati dalle condizioni locali.
- L'unità contiene gas fluorurati ad effetto serra compresi nel protocollo di Kyoto. Refrigerante R134a (100% HFC-134a) con GWP 1430. Sistema sigillato ermeticamente. Refrigerante R134a (100% HFC-134a) con GWP 1430. Sistema sigillato ermeticamente.

SCALDACQUA SPLIT

SWH-ERA2 in versione splittata, è progettata per la produzione di acqua calda sanitaria utilizzando il principio della pompa di calore. In base a questo principio il sistema trasforma il calore e l'energia prelevata dall'aria esterna per poter riscaldare l'acqua domestica.

Il prodotto è composto da due unità:

- L'unità esterna sviluppa una potenza di 3,5 kW ed è dotata di una valvola di espansione elettronica per controllo adattivo, regola automaticamente le sue dimensioni di apertura in base alle condizioni di funzionamento dell'unità e utilizza il calore dell'aria per riscaldare l'acqua sanitaria. L'unità adotta il compressore di tipo inverter in R410A. Il sistema è ottimizzato per avere un COP elevato a 4,10 e basso rumore in
- fase di funzionamento a basso carico funzionamento; il riscaldamento rapido può essere realizzato nell'ambito del funzionamento a pieno carico ed eventualmente con l'attivazione della resistenza elettrica (interna al bollitore da 1,5 kW).
- L'unità interna è formata da un serbatoio dell'acqua di circa 185 litri, adotta uno scambiatore di calore ed immerso nel contenitore interno. Presenta una maggiore efficienza nello scambio di calore e una capacità di lavorare un'alta pressione. Materiali efficaci sono stati utilizzati per realizzare il serpentino interno nello scambiatore di calore e migliorare il trasferimento di calore nel bollitore.

R410A



UNITÀ ESTERNA

SWH-35ERA2

SERBATOIO

SWH-200DE

Detraibilità fiscale / Conto Termico



Alimentazione	V / Ph / Hz	220-240/1/50
Capacità di riscaldamento (min-nom-max) ⁽¹⁾	kW	1,8 - 3,5 - 3,7
Potenza assorbita (min-nom-max) ⁽¹⁾	kW	0,36 - 0,83 - 0,91
COP ⁽¹⁾	W/W	4,10
COP ACS ⁽²⁾	W/W	3,80
Classe energetica ⁽²⁾		A+
Efficienza energetica riscaldamento acqua ⁽²⁾		130%
Consumo elettrico annuo (in condizioni climatiche medie)	kWh	795
Potenza assorbita massima	W	2000+1500W (riscaldatore elettrico)
Temperatura dell'acqua in uscita	°C	Default: 55°C, 35°C~55°C
Profilo di carico		L
Livello di isolamento		I
Grado di protezione		IPX4

UNITÀ ESTERNA

SWH-35ERA2

Intervallo di funzionamento	°C	-25-45°C
Livello di potenza sonora ⁽³⁾	dB(A)	63
Refrigerante	Tipo	R410A
	kg / TonEqCO ₂	1,40 / 2,92
Dimensioni (LxPxA)	mm	842×320×591
Dimensioni imballo (LxPxA)	mm	948×363×660
Peso netto	kg	38,5
Peso lordo	kg	44,5
Lunghezza tubazioni standard	m	10
Lunghezza tubazioni max	m	20
Dislivello max	m	5
Carica aggiuntiva refrigerante (oltre i 10m di lunghezza tubo)	g/m	22

SERBATOIO

SWH-200DE

Capacità del serbatoio	l	185
Alimentazione riscaldamento elettrico	V / Ph / Hz	220-240/1/50
Capacità riscaldatore elettrico	W	1500
Dimensioni (LxPxA) ⁽⁴⁾	mm	462×462×2000
Dimensioni imballo (LxPxA) ⁽⁴⁾	mm	583×565×2108
Peso netto	kg	72,5
Peso lordo	kg	83
Tubazioni Liquido/Gas	mm	Ø6 / Ø9,52
Uscita tubo dell'acqua		DN15
Materiale serbatoio		Smaltato

1. La capacità e la potenza sono testate in base alle seguenti condizioni:
Temperatura ambiente esterna: 20°C DB/15°C WB
Temperatura serbatoio acqua (entrata/uscita): 15°C DB /55°C WB
2. Valori ottenuti in conformità con EN16147-2017, (EU) No 814/2013:
Temperatura dell'aria: 7°C
Temperatura acqua in entrata: 10°C
3. Valori ottenuti in conformità con EN 12102-2008

Se attiva la funzione RAPID, il riscaldatore elettrico velocizza il riscaldamento dell'acqua. I dati tecnici possono essere soggetti a modifiche senza obbligo di preavviso in presenza di miglioramenti di sviluppo del prodotto da parte del produttore. Si prega di fare riferimento ai parametri sulla targhetta dell'unità.

4. A causa delle diverse basi di produzione, l'altezza del serbatoio dell'acqua e il tipo di porta del mezzo di lavoro hanno alcune differenze. Si prega di fare riferimento al prodotto reale.

SWH-190IRES2

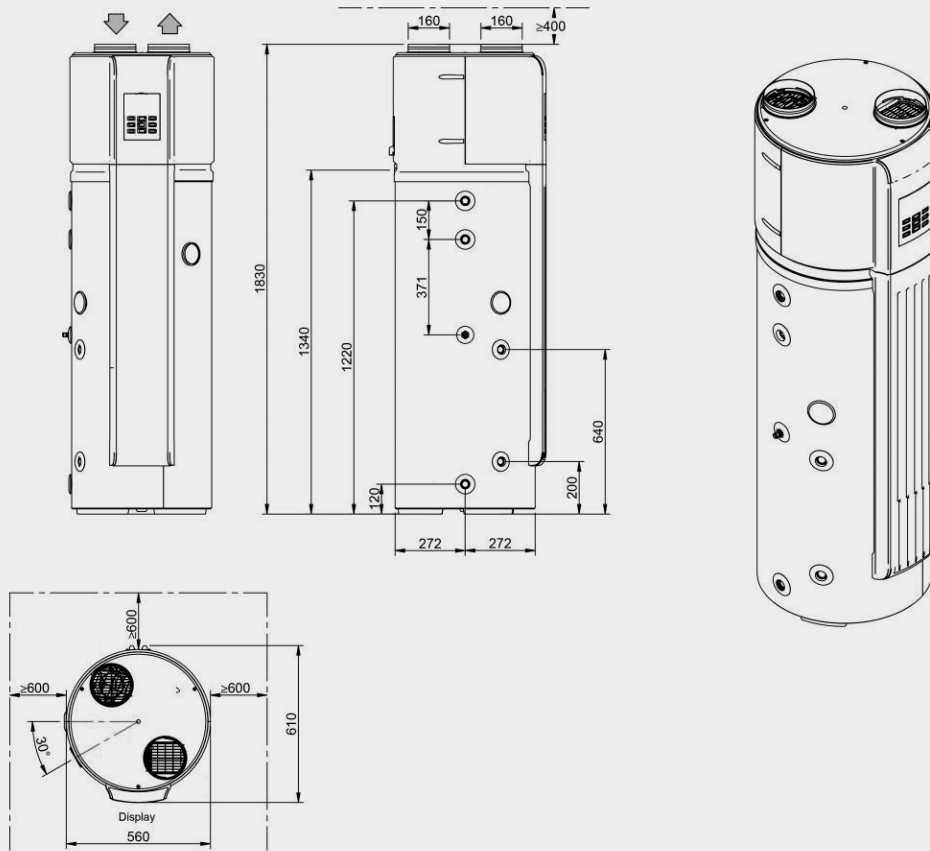

SWH-300IRES2

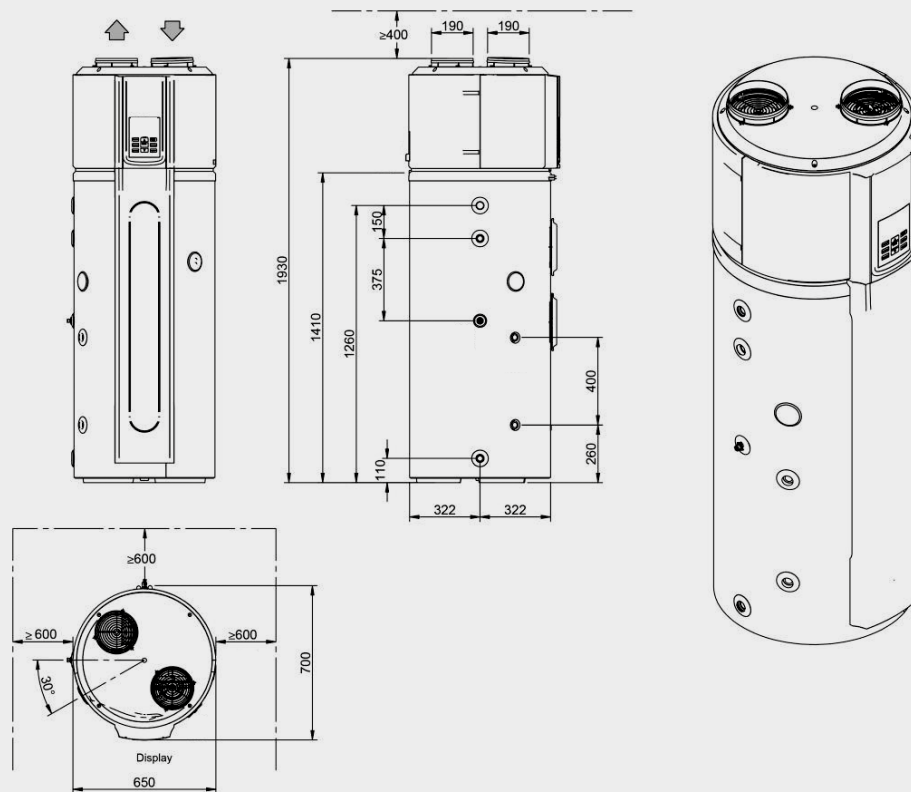

Unità: mm

SWH-200DE

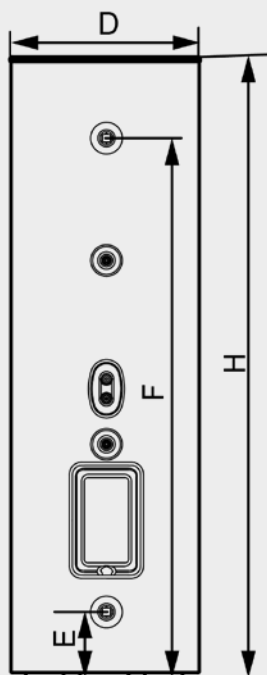

Parameter	
D	462
H	2000
F	1797
E	166
Ingresso acqua fredda (filettatura interna)	G1/2
Uscita acqua calda (filettatura interna)	G1/2
Ingresso del fluido (filettatura interna)	Φ9.52
Uscita del fluido (filettatura interna)	Φ6

SWH-35ERA2

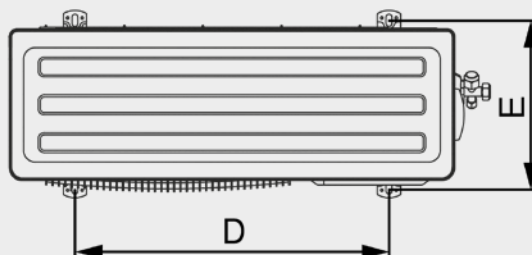
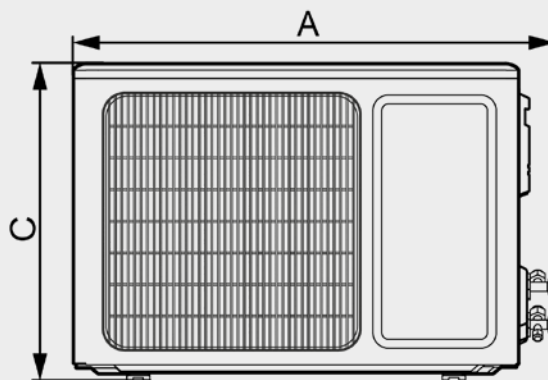
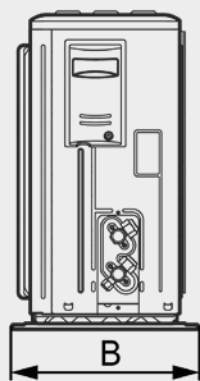

Model	A	B	C	D	E
SWH-35ERA2	842	320	591	540	286

Unità: mm





VENTILCONVETTORI

VENTILCONVETTORI

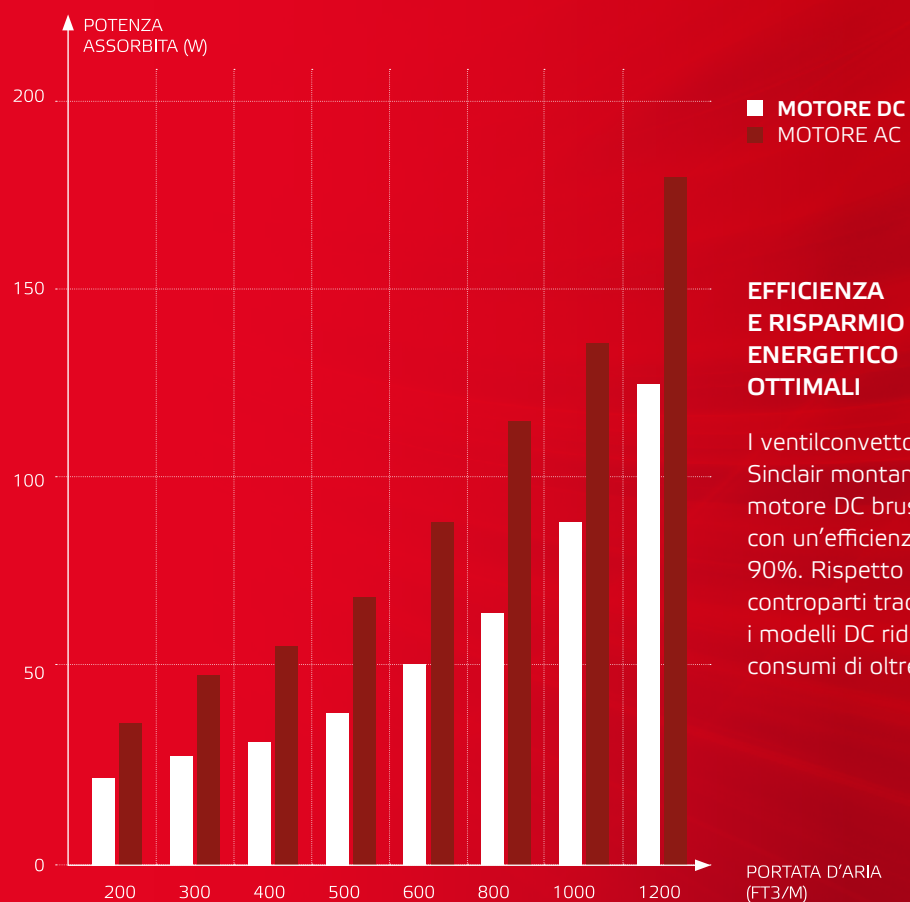

VANTAGGI DEI VENTILCONVETTORI CON MOTORE VENTILATORE DC BRUSHLESS

I ventilconvettori sono prodotti innovativi a elevato risparmio energetico basati su un motore DC all'avanguardia.

Grazie all'efficienza energetica assicurata dalla tecnologia avanzata, alla notevole silenziosità e al controllo preciso della temperatura, sono l'ideale per ospedali, uffici, hotel, aeroporti e molte altre applicazioni.

TIPO DI UNITÀ

- SF-C2M** Cassetta a 4 vie, 2 tubi + supporto Modbus RTU integrato
- SF-HM2** Parete 2 tubi + supporto Modbus RTU integrato
- SF-D3** Canalizzato 3 ranghi, 2 tubi
- SF-F3** Soffitto/pavimento 3 ranghi, 2 tubi

La gamma dei Ventilconvettori Sinclair può essere utilizzata in abbinamento con i Chiller e Pompe di Calore aria-acqua Sinclair oppure in abbinamenti con chiller e pompe di calore di marchi terzi.

FanCoil

CASSETTA A 4 VIE, 2 TUBI



CARATTERISTICHE

- Le cassette fan coil a 4 vie, a 2 tubi, sono dotate di un ventilatore DC Brushless e di pompa di scarico condensa.
- Batteria principale a 2 ranghi dal modello SF-300C2 M fino al modello SF-950C2M, 3 ranghi modello SF-1500C2M.
- Il fan coil è suddiviso su 8 grandezze: potenze in caldo da 4,01 kW fino a 14,92 kW (max velocità del ventilatore a 50°C dell'acqua in uscita impianto). Potenze in freddo da 2,98 kW fino a 11,19 kW (max velocità del ventilatore a 7 °C dell'acqua in uscita impianto).
- Il telecomando infrarossi è incluso.
- Supporto Modbus.

MODELLO		SF-300C2M	SF-400C2M	SF-500C2M	SF-600C2M
Modulo Griglia		600x600	600x600	600x600	900x900
Alimentazione	V/ph/Hz	220-240/1/50	220-240/1/50	220-240/1/50	220-240/1/50
Portata d'aria (A/M/B)	m³/h	535/429/322	610/477/381	781/611/494	1175/987/768
	CFM	314/252/189	359/281/224	459/359/290	691/580/451
Raffrescamento ⁽¹⁾	Capacità (max/nom/min)	kW 2,98/2,53/2,00	3,96/3,26/2,76	4,20/3,48/3,01	5,93/5,3/4,4
	Portata d'acqua	m³/h 0,53/0,45/0,35	0,7/0,58/0,51	0,75/0,61/0,54	1,05/0,92/0,77
	Perdita di pressione d'acqua	kPa 10/7/5	11,48/8,2/6,54	12,32/8,62/7,4	19,2/15,4/11
	Potenza assorbita (max/nom/min)	W 15/9/5	28/15/19	43/28/21	41/27/17
Riscaldamento ⁽²⁾	Capacità (max/nom/min)	kW 2,61/2,31/2,24	4,08/3,34/2,73	4,95/3,99/3,26	6,06/5,72/5,32
	Portata d'acqua	m³/h 0,64/0,54/0,42	0,83/0,67/0,56	0,87/0,70/0,58	1,30/1,14/1,13
	Perdita di pressione d'acqua	kPa 12,1/8,5/5,3	9,2/8,6/6	9,4/8,23/6,1	25,9/20,1/19,9
	Potenza assorbita (max/nom/min)	W 15/9/5	28/16/10	33/18/11	42/28/17
Riscaldamento ⁽³⁾	Capacità (max/nom/min)	kW 4,01/3,35/2,61	5,4/4,34/3,57	5,76/4,69/3,84	8,42/7,37/6,06
	Portata d'acqua	m³/h 0,53/0,45/0,35	0,7/0,58/0,51	0,75/0,61/0,54	1,06/0,92/0,76
	Perdita di pressione d'acqua	kPa 8,2/6/3,8	12,68/6,4/4,92	11,41/6,5/5,41	16,9/12,7/8,6
	Potenza assorbita (max/nom/min)	W 14/9/5	28/16/10	33/18/11	42/28/17
Potenza assorbita max.	W	15	28	43	42
Livello di pressione sonora (A/M/B)	dB(A)	39/33/27	42/36/30	43/38/32	43/39/33
Livello di potenza sonora (A/M/B)	dB(A)	51/45/39	54/48/42	55/50/44	55/51/45
Motore del ventilatore	Tipo	DC motor	DC motor	DC motor	DC motor
	Quantità	1	1	1	1
Ventilatore	Tipo	Centrifugo pale aventi	Centrifugo pale aventi	Centrifugo pale aventi	Centrifugo pale aventi
	Quantità	1	1	1	1
Batteria	Ranghi	2	2	2	2
	Max pressione di esercizio	MPa 1,6	1,6	1,6	1,6
Griglia	Diametro	mm Ø7	Ø7	Ø7	Ø7
	Dimensioni (LxAxP)	mm 647x50x647	647x50x647	647x50x647	950x45x950
	Dimensioni imballo (LxAxP)	mm 715x123x715	715x123x715	715x123x715	1035x90x1035
	Peso netto	kg 2,5	2,5	2,5	6
Corpo	Peso lordo	kg 4,5	4,5	4,5	9
	Dimensioni (LxAxP)	mm 575x261x575	575x261x575	575x261x575	840x230x840
	Dimensioni imballo (LxAxP)	mm 670x290x670	670x290x670	670x290x670	900x260x900
	Peso netto	kg 16,5	16,5	16,5	23
Collegamenti idraulici	Peso lordo	kg 22,5	22,5	22,5	28
	Tubazioni ingresso/uscita acqua	inch G3/4	G3/4	G3/4	RC3/4
	Tubazioni di scarico	mm Ø25	Ø25	Ø25	Ø32

Condizioni calcolate in base alle condizioni Eurovent.

1. Raffrescamento (2 e 4 tubi): temperatura dell'aria in entrata 27°C DB/19°C WB, temperatura dell'acqua in entrata/uscita 7°C /12°C (velocità della ventola: alta).

2. Riscaldamento (2 tubi): temperatura dell'aria in entrata 20°C DB, temperatura dell'acqua in entrata/uscita 45/40°C (velocità della ventola: alta).

3. Riscaldamento (2 tubi): temperatura dell'aria in entrata 20°C DB, temperatura dell'acqua in entrata/flujo d'acqua 50°C (stesso flusso d'acqua come nella condizione nominale standard in raffrescamento).

Le valvole a 2 e 3 vie non sono incluse nell'imballo. La valvola utilizza le caratteristiche di NC (normalmente chiusa) e l'alimentazione 230V dal ventilatore. Non sono offerte da Sinclair.

CASSETTA A 4 VIE, 2 TUBI



MODELLO		SF-750C2M	SF-850C2M	SF-950C2M	SF-1500C2M
Modulo Griglia		900x900	900x900	900x900	900x900
Alimentazione		V/ph/Hz	220-240/1/50	220-240/1/50	220-240/1/50
Portata d'aria (A/M/B)		m³/h	1229/1020/810	1451/1146/1012	1530/1224/1101
		CFM	722/600/476	853/674/595	900/720/647
Raffrescamento ⁽¹⁾	Capacità (max/nom/min)	kW	6,12/5,45/4,6	7,52/6,46/5,89	7,84/6,84/6,35
	Portata d'acqua	m³/h	1,10/0,96/0,81	1,37/1,18/1,07	1,43/1,24/1,13
	Perdita di pressione d'acqua	kPa	21,3/21,3/12,4	20,1/15,3/12,6	22/17/14,1
	Potenza assorbita (max/nom/min)	W	49/31/20	68/37/30	75/42/34
Riscaldamento ⁽²⁾	Capacità (max/nom/min)	kW	6,27/5,88/5,43	7,88/7,48/6,76	8,49/8/7,35
	Portata d'acqua	m³/h	1,39/1,20/1,00	1,66/1,39/1,25	1,71/1,45/1,33
	Perdita di pressione d'acqua	kPa	30/22,7/16,3	26,7/18,8/15,6	28,1/20,7/17,4
	Potenza assorbita (max/nom/min)	W	44/32/19	66/37/28	76/43/33
Riscaldamento ⁽³⁾	Capacità (max/nom/min)	kW	8,62/7,49/6,27	10,37/8,72/7,88	10,86/9,24/8,49
	Portata d'acqua	m³/h	1,10/0,96/0,81	1,37/1,18/1,07	1,43/1,24/1,13
	Perdita di pressione d'acqua	kPa	19,1/14,8/10,6	18,2/13,6/11,1	19,9/15,2/12,6
	Potenza assorbita (max/nom/min)	W	49/31/19	67/37/28	76/42/33
Potenza assorbita max.		W	49	68	76
Livello di pressione sonora (A/M/B)		dB(A)	44/40/34	45/40/37	46/42/39
Livello di potenza sonora (A/M/B)		dB(A)	56/52/46	57/52/49	58/54/51
Motore del ventilatore	Tipo		DC motor	DC motor	DC motor
	Quantità		1	1	1
Ventilatore	Tipo		Centrifugo pale aventi	Centrifugo pale aventi	Centrifugo pale aventi
	Quantità		1	1	1
Batteria	Ranghi		2	2	3
	Max pressione di esercizio	MPa	1,6	1,6	1,6
Griglia	Diametro	mm	Ø7	Ø7	Ø7
	Dimensioni (LxAxP)	mm	950x45x950	950x45x950	950x45x950
	Dimensioni imballo (LxAxP)	mm	1035x90x1035	1035x90x1035	1035x90x1035
	Peso netto	kg	6	6	6
Corpo	Peso lordo	kg	9	9	9
	Dimensioni (LxAxP)	mm	840x230x840	840x300x840	840x300x840
	Dimensioni imballo (LxAxP)	mm	900x260x900	900x330x900	900x330x900
	Peso netto	kg	23	27	27
Collegamenti idraulici	Peso lordo	kg	28	33	34,5
	Tubazioni ingresso/uscita acqua	inch	RC3/4	RC3/4	RC3/4
		mm	Ø32	Ø32	Ø32

Condizioni calcolate in base alle condizioni Eurovent.

1. Raffrescamento (2 e 4 tubi): temperatura dell'aria in entrata 27°C DB/19°C WB, temperatura dell'acqua in entrata/uscita 7°C /12°C (velocità della ventola: alta).
2. Riscaldamento (2 tubi): temperatura dell'aria in entrata 20°C DB, temperatura dell'acqua in entrata/uscita 45/40°C (velocità della ventola: alta).
3. Riscaldamento (2 tubi): temperatura dell'aria in entrata 20°C DB, temperatura dell'acqua in entrata/flusso d'acqua 50°C (stesso flusso d'acqua come nella condizione nominale standard in raffrescamento).

Le valvole a 2 e 3 vie non sono incluse nell'imballo. La valvola utilizza le caratteristiche di NC (normalmente chiusa) e l'alimentazione 230V dal ventilatore. Non sono offerte da Sinclair.

ACCESSORI OPZIONALI

	Modello	Descrizione
	KJR-29B	Comando a filo con sensore di temperatura, touch display
	SCM-30	Comando centralizzato touch fino a 64 interne con timer settimanale

SF-300C2M, SF-400C2M, SF-500C2M

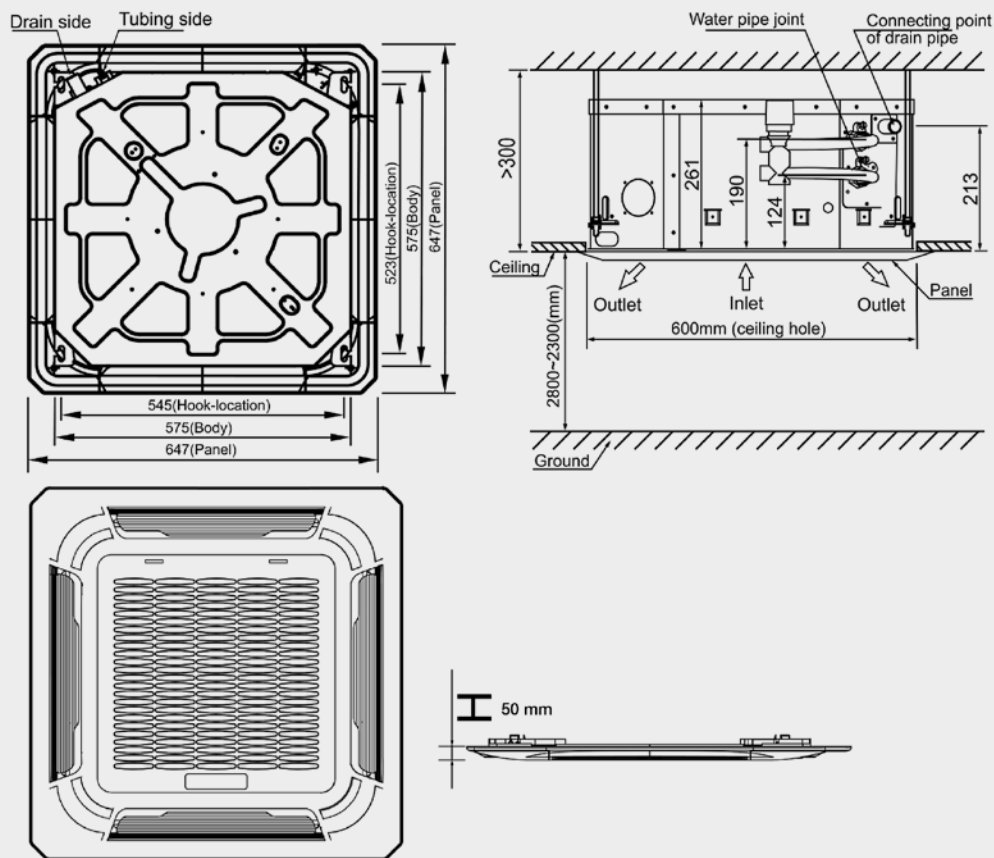

SF-600C2M, SF-750C2M, SF-850C2M, SF-950C2M, SF-1500C2M

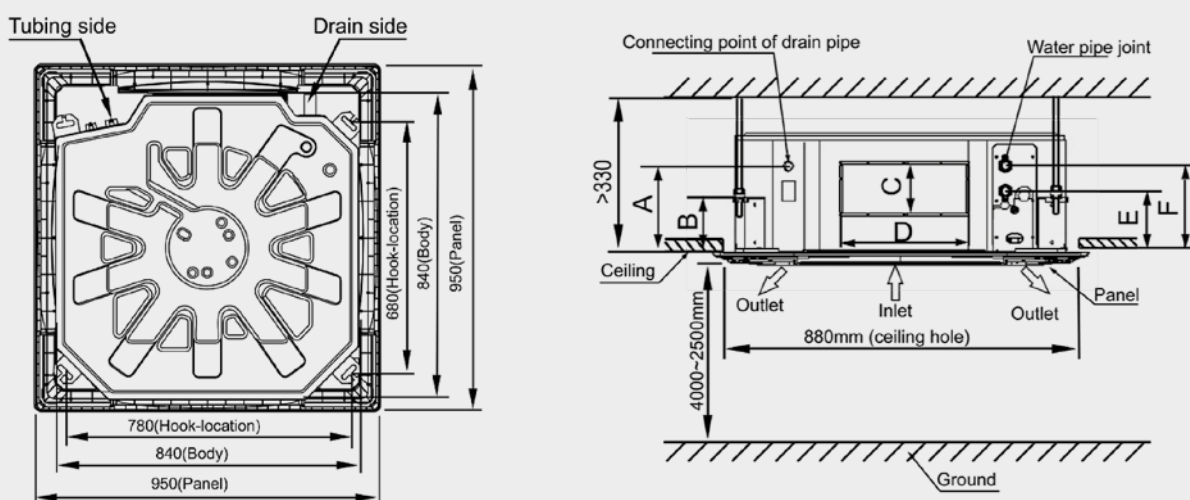

Model	A	B	C	D	E	F
600CFM, 750CFM	180	140	85	350	145	195
850CFM, 950CFM, 1500CFM	180	140	155	350	155	205

Unità: mm

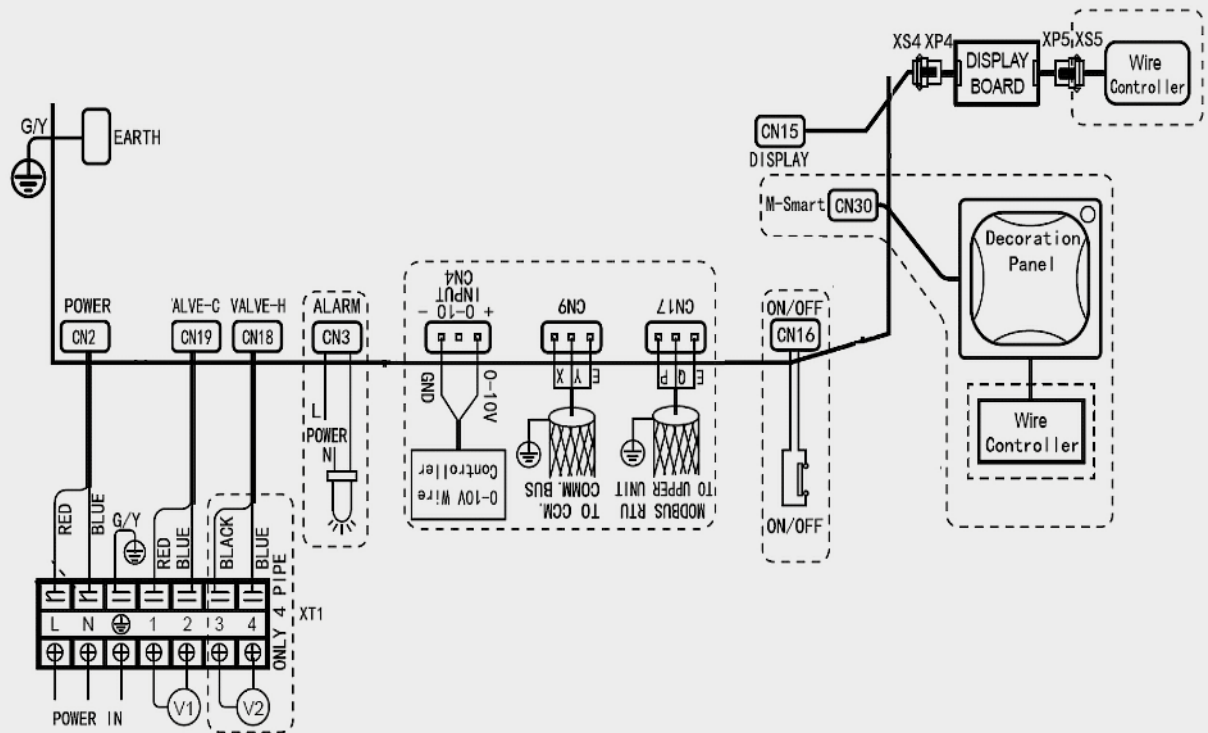

PARETE, 2 TUBI



CARATTERISTICHE

- Le unità fan coil a parete, a 2 tubi, sono dotate di un ventilatore DC Inverter con valvola a 3 vie integrata.
- Il fan coil è suddiviso su 3 grandezze: potenze in caldo da 3,29 kW fino a 6,31 kW (max velocità del ventilatore a 50°C dell'acqua in uscita impianto). Potenze in freddo da 2,7 kW fino a 4,87 kW (max velocità del ventilatore a 7 °C dell'acqua in uscita impianto).
- Tubazione di collegamento reversibile (sia installazione destra che sinistra).
- Il telecomando infrarossi è incluso.
- Display digitale a cristalli, direzionamento automatico delle alette.
- Supporto Modbus.

MODELLO		SF-250HM2	SF-400HM2	SF-600HM2
Alimentazione	V/ph/Hz	220-240/1/50	220-240/1/50	220-240/1/50
Portata d'aria (A/M/B)	m ³ /h	492/454/400	825/689/590	979/849/717
	CFM	289/267/235	485/405/347	575/499/421
Raffrescamento ⁽¹⁾	Capacità (max/nom/min)	kW 2,7/2,59/2,39	3,81/3,3/2,88	4,87/4,26/3,79
	Portata d'acqua	m ³ /h 0,48/0,46/0,42	0,67/0,57/0,51	0,85/0,72/0,65
	Perdita di pressione d'acqua	kPa 31,6/28,6/25,4	56,8/41,2/33	50,7/39,5/33,7
Riscaldamento ⁽²⁾	Capacità (max/nom/min)	kW 3,29/3,03/2,63	5,08/4,33/3,77	6,31/5,57/4,77
	Perdita di pressione d'acqua	kPa 37,5/30,3/26,5	61,9/37,9/30,3	51,7/36,3/30,3
Potenza assorbita max	W	13	34	38
Livello di pressione sonora (A/M/B)	dB(A)	32/30/27	45/39/35	44/40/35
Motore del ventilatore	Tipo	DC Motor	DC Motor	DC Motor
	Quantità	1	1	1
Ventilatore	Tipo	Ventilatore tangenziale	Ventilatore tangenziale	Ventilatore tangenziale
	Quantità	1	1	1
	Ranghi	2	2	2
Batteria	Max pressione di esercizio	MPa 1,6	1,6	1,6
	Diametro	mm Ø7	Ø7	Ø7
Dimensioni unità (LxAxP)	mm	915x290x230	915x290x230	1072x315x230
Dimensioni imballaggio (LxAxP)	mm	1020x390x315	1020x390x315	1180x415x315
Peso netto	kg	12,7	12,7	14,9
Peso lordo	kg	17,3	16,3	18,6
Tubazioni ingresso/uscita acqua	inch	G3/4	G3/4	G3/4
Tubazioni di scarico	mm	Ø20	Ø20	Ø20



A: Alta velocità del ventilatore; M: Media velocità del ventilatore; B: Bassa velocità del ventilatore.

Condizioni calcolate in base alle condizioni Eurovent

1. Raffrescamento: temperatura dell'aria in entrata 27°C DB/19°C WB, temperatura dell'acqua in entrata 7°C.

2. Riscaldamento: temperatura dell'aria in entrata 20°C DB, temperatura dell'acqua in entrata 50°C (stesso flusso d'acqua come nella condizione nominale standard in raffrescamento).

ACCESSORI OPZIONALI

	Modello	Descrizione
	KJR-29B	Comando a filo con sensore di temperatura, touch display
	SCM-30	Comando centralizzato touch fino a 64 interne con timer settimanale

SF-250HM2, SF-400HM2, SF-600HM2

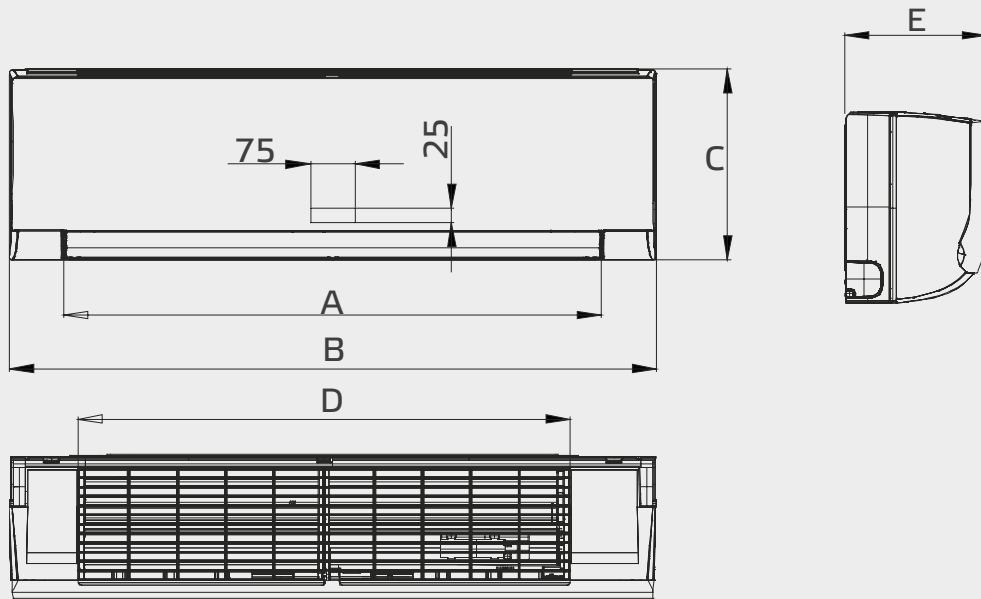

Model	A	B	C	D	E
SF-250HM2, SF-400HM2	732	915	290	663	233
SF-600HM2	892	1072	315	813	237

SF-250/400HM2

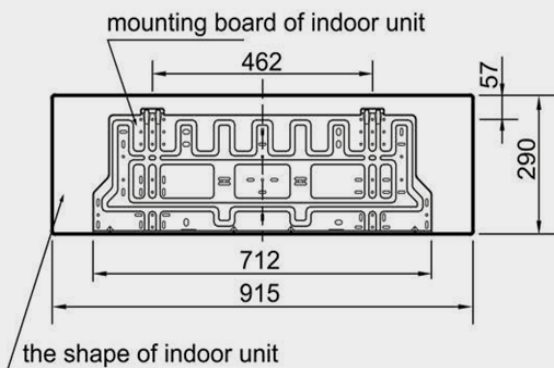

SF-600HM2

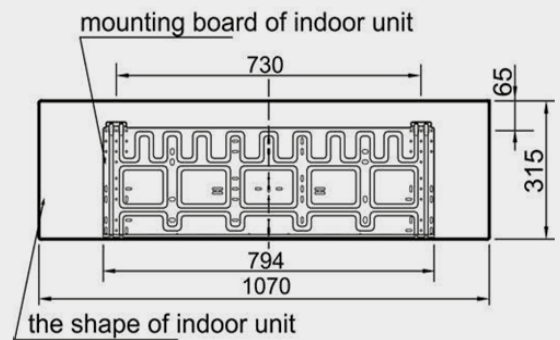

SCHEMI ELETTRICI

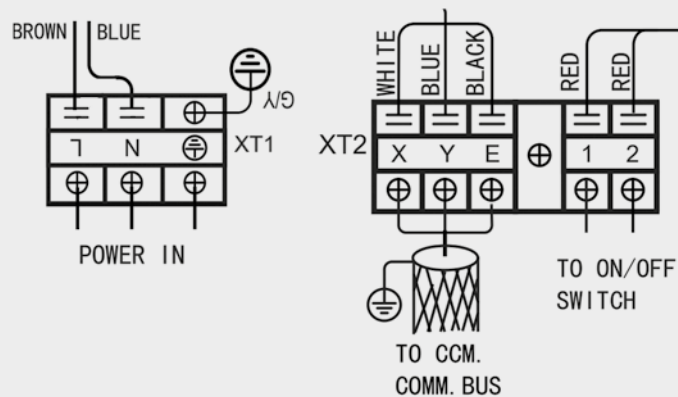

Unità: mm

CANALIZZABILE, 3 RANGHI, 2 TUBI



CARATTERISTICHE

- Le unità fan coil canalizzabili per installazione in orizzontale, 3 ranghi, a 2 tubi, sono dotate di un ventilatore DC Inverter e permettono di settare la pressione statica a 12, 30 e 50 Pa.
- Unità dotata di scambiatore ad elevata efficienza con potenze in caldo, suddivise su 4 grandezze: potenze in caldo da 3,5 kW fino a 15,5 kW (max velocità del ventilatore a 50°C dell'acqua in uscita impianto). Potenze in freddo da 2,2 kW fino a 9 kW (max velocità del ventilatore a 7 °C dell'acqua in uscita impianto).
- Bacinella raccogli condensa di serie, possibilità di immissione di aria di rinnovo, gestione tramite controllo cablato (opzionale) o tramite termostato esterno (gestione tre velocità ventilatore: massima, media, minima).

MODELLO		SF-200D3	SF-400D3	SF-600D3	SF-1000D3	
Alimentazione	V/ph/Hz	220-240/1/50	220-240/1/50	220-240/1/50	220-240/1/50	
Portata d'aria (A/M/B)	m³/h	340/255/170	680/510/340	1020/765/510	1700/1275/850	
	CFM	200/150/100	400/300/200	600/450/300	1000/750/500	
Pressione statica esterna standard	Pa		12Pa (default); 30/50Pa impostabile mediante switch su PCB			
Raffrescamento ⁽¹⁾	Capacità (max/nom/min)	kW	2,2/1,9/1,68	4/3,4/2,95	5,8/4,88/4,45	9/7,8/6,57
	Portata d'acqua	m³/h	0,38	0,69	1,00	1,55
	Perdita di pressione d'acqua	kPa	9,4	9,7	30,1	21,8
Riscaldamento ⁽²⁾	Capacità (max/nom/min)	kW	3,5/3,08/2,59	6,8/5,85/5,1	9,8/8,6/7,4	15,5/14,24/12
	Perdita di pressione d'acqua	kPa	8,2	11,4	25	18,4
Potenza assorbita max	W	16	28	45	90	
Livello di pressione sonora	12Pa (A/M/B)	dB(A)	36/32/26	37/34/27	39/36/29	42/39/32
	30Pa (A/M/B)	dB(A)	40/36/29	42/38/31	44/40/33	46/42/34
	50Pa (A/M/B)	dB(A)	42/39/31	45/41/33	47/43/35	50/45/37
Motore del ventilatore	Tipo		DC Motor	DC Motor	DC Motor	DC Motor
	Quantità		1	1	1	2
Ventilatore	Tipo		Centrifugo, pale avanti	Centrifugo, pale avanti	Centrifugo, pale avanti	Centrifugo, pale avanti
	Quantità		2	2	2	4
	Ranghi		3	3	3	3
Batteria	Max pressione di esercizio	MPa	1,6	1,6	1,6	1,6
	N° di circuiti		2	2	3	5
	Dimensioni (LxA)	mm	485x216	685x216	905x216	1310x216
	Diametro	mm	Ø9,52	Ø9,52	Ø9,52	Ø9,52
Dimensioni unità (LxAxP)	mm	741x241x522	941x241x522	1161x241x522	1566x241x522	
Dimensioni imballaggio (LxAxP)	mm	790x260x550	990x260x550	1210x260x550	1615x260x550	
Peso netto	kg	16,7	21	23,7	34,7	
Peso lordo	kg	19,7	24	27,2	39,2	
Tubazioni ingresso/uscita acqua	inch	RC3/4	RC3/4	RC3/4	RC3/4	
Tubazioni di scarico	mm	Ø24	Ø24	Ø24	Ø24	

A: Alta velocità del ventilatore; M: Media velocità del ventilatore; B: Bassa velocità del ventilatore.

Condizioni calcolate in base alle condizioni Eurovent.

1. Raffrescamento: temperatura dell'aria in entrata 27°C DB/19°C WB, temperatura dell'acqua in entrata 7°C /12°C.

2. Riscaldamento: temperatura dell'aria in entrata 20°C DB, temperatura dell'acqua in entrata 50°C (stesso flusso d'acqua come nella condizione nominale standard in raffrescamento).

Le valvole a 2 e 3 vie non sono incluse nell'imballo. La valvola utilizza le caratteristiche di NC (normalmente chiusa) e l'alimentazione 230V dal ventilatore. Non sono offerte da Sinclair

ACCESSORI OPZIONALI

	Modello	Descrizione
	SWC-86A	Comando a filo canalizzati con supporto modbus

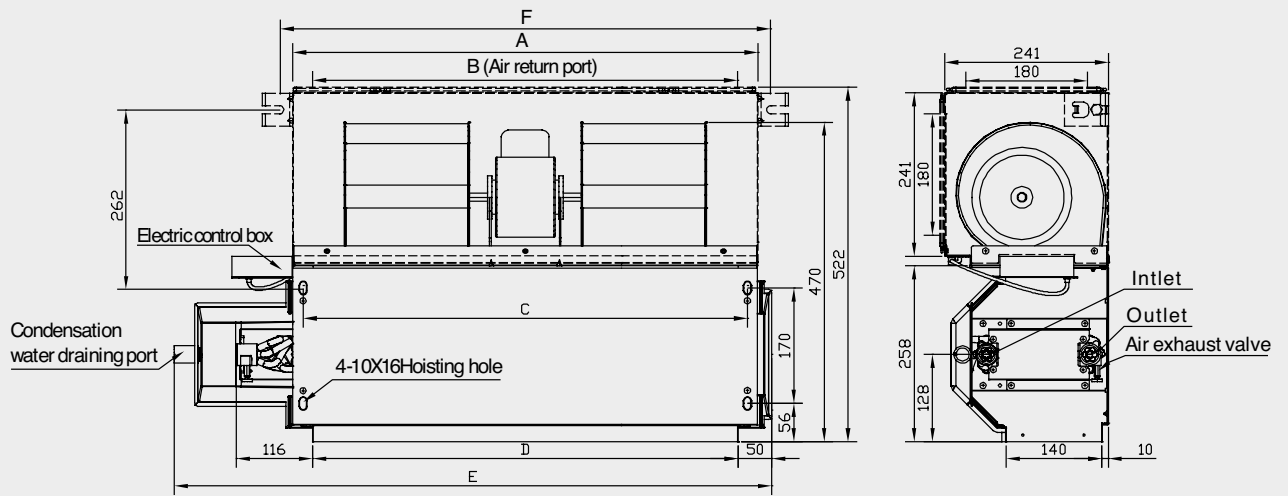

Model	A	B	C	D	E	F
SF-200D3	545	484	513	485	741	583
SF-400D3	745	685	713	685	941	783
SF-600D3	965	905	933	905	1161	1003
SF-1000D3	1370	1310	1338	1310	1566	1408

Le unità con plenum di ritorno dell'aria sono standard, e le unità senza plenum di ritorno dell'aria possono essere personalizzate.

SCHEMI ELETTRICI

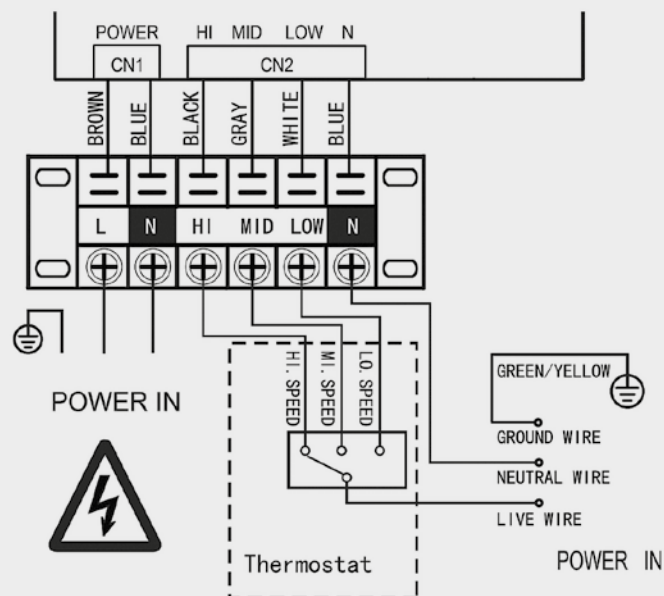

Unità: mm

CANALIZZABILE, 3 RANGHI, 2 TUBI versione SF2-D3



CARATTERISTICHE

- Le unità fan coil canalizzabili per installazione in orizzontale, 3 ranghi, a 2 tubi, sono dotate di un ventilatore DC inverter e permettono di settare la pressione statica a 12, 30 e 50 Pa. Unità dotata di scambiatore ad elevata efficienza con potenze in caldo, suddivise su 4 grandezze: Potenze in caldo da 3,5 kW fino a 15,5 kW (max velocità del ventilatore a 50°C dell'acqua in uscita impianto). Potenze in freddo da 2,2 kW fino a 9 kW (max velocità del ventilatore a 7 °C dell'acqua in uscita impianto).
- Bacinella raccogli condensa di serie, possibilità di immissione di aria di rinnovo, gestione tramite controllo cablato (opzionale) o tramite termostato esterno (gestione tre velocità ventilatore: max, media, minima).

MODELLO		SF2-200D3	SF2-400D3	SF2-600D3	SF2-800D3	SF2-1000D3	SF2-1200D3	
Alimentazione	V/ph/Hz	220-240/1/50						
Portata d'aria (A/M/B)	m³/h	377/301/226	735/602/446	1042/815/576	1381/1093/816	740/1204/1665	1720/1379/1028	
	CFM	222/177/133	432/354/262	613/479/339	812/643/480	435/708/979	1012/811/605	
Pressione statica esterna standard	Pa	12Pa (default); 30/50Pa impostabile mediante switch su PCB						
Raffrescamento ⁽¹⁾	Capacità (max/nom/min)	kW	2,45/2,05/1,59	4,25/3,69/2,88	5,85/4,88/3,66	8,02/6,65/5,37	9,05/7,10/4,97	10,08/7,25/6,02
	Portata d'acqua	m³/h	0,35	0,63	0,84	1,17	1,26	1,44
	Perdita di pressione d'acqua	kPa	13,7	14,7	26,5	26,06	22,01	20,7
Riscaldamento ⁽²⁾	Capacità (max/nom/min)	kW	2,68/2,24/1,83	5,00/4,31/3,36	6,90/5,66/4,21	9,40/7,36/5,82	11,00/8,02/5,41	11,83/8,32/6,78
	Portata d'acqua	m³/h	0,38	0,74	0,96	1,26	1,36	1,64
	Perdita di pressione d'acqua	kPa	13,1	15,9	28,7	25,33	21,55	20,12
Potenza assorbita (A/M/B)	W	17/12/9	34/22/13	64/36/19	72/43/23	119/54/19	119/54/29	
Livello di pressione sonora (A/M/B)	dB(A)	39/33/25	43/37,5/30	49,5/43,5/34	49,5/43/36	54,5/46/34	49,5/42,5/33,5	
Motore del ventilatore	Tipo	DC Motor						
	Quantità	1	1	1	1	1	1	
Ventilatore	Tipo	Centrifugo pale avanti (Centrifugal, forward-curved blades)						
	Quantità	1	2	2	3	3	4	
	Ranghi	3	3	3	3	3	3	
Batteria	Max pressione di esercizio	MPa	1,6	1,6	1,6	1,6	1,6	1,6
	Diametro	mm	Ø7	Ø7	Ø7	Ø7	Ø7	Ø7
Dimensioni (LxAxP)	mm	632x243x482	908x243x482	1003x243x482	1368x243x482	1368x243x482	1658x243x482	
Dimensioni imballaggio (LxAxP)	mm	698x270x520	978x270x520	1073x270x520	1438x270x520	1438x270x520	1728x270x520	
Peso netto	kg	14	19,2	21,7	27,7	27,7	33,8	
Peso lordo	kg	16	22,2	24,5	30,7	30,7	38,3	
Tubazioni ingresso/uscita acqua	inch	RC 3/4	RC 3/4	RC 3/4	RC 3/4	RC 3/4	RC 3/4	
Tubazioni di scarico	inch	ZG 3/4	ZG 3/4	ZG 3/4	ZG 3/4	ZG 3/4	ZG 3/4	

A: Alta velocità del ventilatore; M: Media velocità del ventilatore; B: Bassa velocità del ventilatore.

Note

Condizioni calcolate in base alle condizioni Eurovent

(1) Raffrescamento: temperatura dell'aria in entrata 27°C DB/19°C WB, temperatura dell'acqua in entrata 7°C /12°C

(2) Riscaldamento: temperatura dell'aria in entrata 20°C DB, temperatura dell'acqua in entrata 45°C/ acqua in uscita 40°C.

Le valvole a 2 e 3 vie non sono incluso nell'imballo. La valvola utilizza le caratteristiche di NC (normalmente chiusa) e l'alimentazione 230V dal ventilatore. Non sono offerte da Sinclair

ACCESSORI OPZIONALI

	Modello	Descrizione
	SWC-61	Comando a filo con display LCD
	SCM-30	Comando centralizzato touch fino a 64 interne con timer settimanale

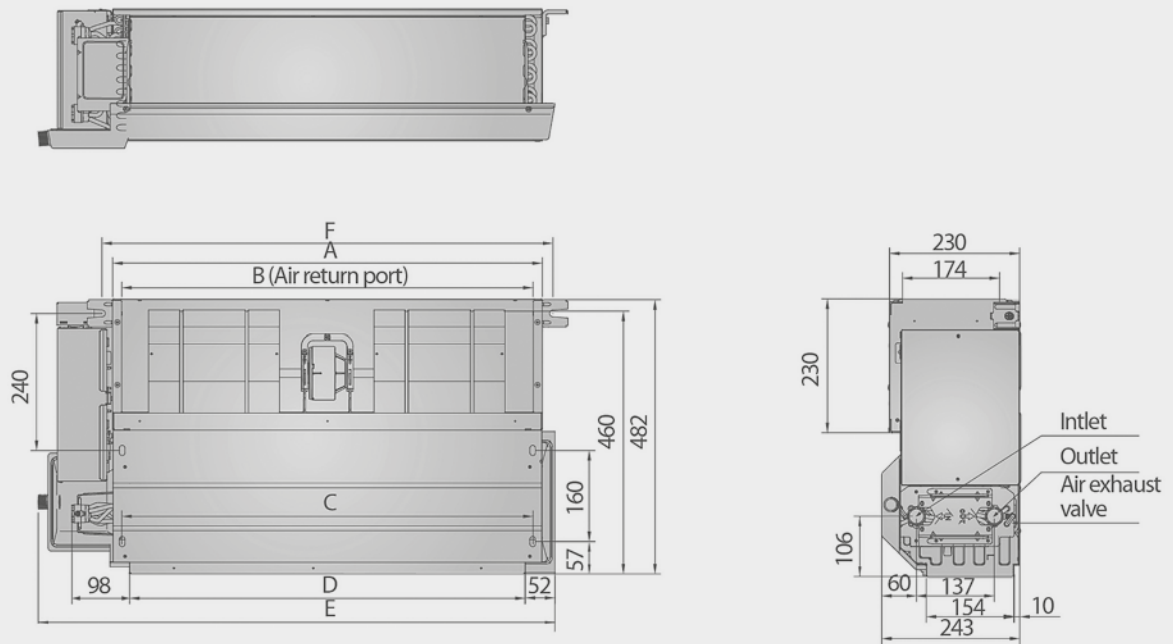

Unità: mm

Model	A	B	C	D	E	F
SF2-200D3	475	443	442	415	632	513
SF2-400D3	755	723	722	695	908	793
SF2-600D3	850	818	817	790	1003	888
SF2-800D3	1215	1183	1182	1155	1368	1253
SF2-1200D3	1505	1473	1472	1445	1658	1543

SOFFITTO/PAVIMENTO, 3 RANGHI, 2 TUBI



CARATTERISTICHE

- Le unità fan coil a soffitto/pavimento, a 2 tubi, sono dotate ventilatore di tipo centrifugo con motore DC Brushless ad alta efficienza, batteria a 3 ranghi e possono essere installate a soffitto o a pavimento, come una console. Caratterizzati da una profondità massima di 200 mm, si prestano alle applicazioni di riscaldamento e condizionamento residenziale.
- I collegamenti, posizionati sul lato sinistro, sono di tipo femmina da 3/4" gas. È prevista la possibilità di ruotare la batteria che viene fornita standard con attacchi lato sinistro, spostando i collegamenti idraulici sul lato destro.
- Il fan coil è suddiviso su 5 grandezze: potenze in caldo da 2,6 kW fino a 8,05 kW (massima velocità del ventilatore a 50°C dell'acqua in uscita impianto). Potenze in freddo da 2,35 kW fino a 7,35 kW (massima velocità del ventilatore a 7 °C dell'acqua in uscita impianto).
- Vaschetta di scarico condensa di serie.

MODELLO		SF-250F3	SF-350F3	SF-500F3	SF-700F3	SF-800F3	
Alimentazione	V/ph/Hz	220-240/1/50	220-240/1/50	220-240/1/50	220-240/1/50	220-240/1/50	
Portata d'aria (A/M/B)	m³/h	400/315/190	595/470/340	790/580/410	1190/855/505	1360/1015/685	
	CFM	235/185/112	350/276/200	465/341/241	700/503/297	800/597/403	
Raffrescamento	Capacità (A/M/B)	kW	2,35/1,94/1,19	3,5/2,89/2,22	4,3/3,48/2,71	5,60/4,47/3,14	7,35/6,12/4,57
	Portata d'acqua (A/M/B)	m³/h	0,41/0,35/0,23	0,61/0,51/0,40	0,77/0,73/0,62	1,01/0,80/0,56	1,28/1,10/0,81
	Perdita di carico idraulica	kPa	13,3/9,98/4,59	34,1/24,63/15,39	54,2/36,22/22,78	50,7/33,38/17,73	44,1/33,7/19,41
Riscaldamento	Capacità (A/M/B)	kW	2,6/2,11/1,34	3,5/2,87/2,19	4,3/3,4/2,6	6,00/4,77/3,36	8,05/6,46/4,71
	Portata d'acqua (A/M/B)	m³/h	0,47/0,39/0,24	0,68/0,56/0,43	0,85/0,81/0,68	1,14/0,92/0,64	1,40/1,14/0,84
	Perdita di carico idraulica	kPa	14,3/10,33/4,5	35,1/24,41/14,82	54,3/36,9/22,3	55,5/37,66/19,27	46,9/31,9/18,16
Potenza assorbita max.	W	17	26	50	96	113	
Livello di pressione sonora (A/M/B)	dB(A)	29/24/18	38/32/23	46/38/30	50/42/31	51/44/33	
Motore del ventilatore	Tipo	DC Motor	DC Motor	DC Motor	DC Motor	DC Motor	
	Quantità	1	1	1	1	1	
Ventilatore	Tipo	Centrifugo, pale avanti	Centrifugo, pale avanti	Centrifugo, pale avanti	Centrifugo, pale avanti	Centrifugo, pale avanti	
	Quantità	2	2	2	3	3	
Batteria	Ranghi	3	3	3	3	3	
	Pressione d'esercizio max.	MPa	1,6	1,6	1,6	1,6	1,6
	Diametro	mm	Ø7,94	Ø7,94	Ø7,94	Ø7,94	Ø7,94
Corpo	Dimensioni unità (LxAxP)	mm	1020x495x200	1240x495x200	1240x495x200	1360x495x200	1360x591x200
	Dimensioni imballo (LxAxP)	mm	1125x595x300	1345x595x300	1345x595x300	1465x595x300	1465x695x300
	Peso netto	kg	21,5	25,5	25,5	28,5	32,5
	Peso lordo	kg	27,5	32,5	32,5	36	41
Tubo ingresso/uscita acqua	inch	G3/4	G3/4	G3/4	G3/4	G3/4	
Tubo di scarico	mm	Ø18,5	Ø18,5	Ø18,5	Ø18,5	Ø18,5	

La fornitura dei modelli a soffitto/pavimento a 2 tubi non include valvole a 3 o 2 vie. Disponibile come accessorio.

La valvola è NC (normalmente chiusa) e sfrutta l'alimentazione a 230 V del ventilconvettore. Sinclair non vende valvole.

1. A: Alta velocità del ventilatore; M: Media velocità del ventilatore; B: Bassa velocità del ventilatore.

3. Condizioni di raffrescamento: acqua in ingresso 7 °C, aumento temperatura 5 °C, temperatura aria in ingresso 27 °C b.s./19 °C b.u.

Condizioni di riscaldamento: acqua in ingresso 50 °C, temperatura aria in ingresso 20 °C b.s./15 °C b.u., stessa portata d'acqua delle condizioni di raffrescamento.

4. Rumore testato in camera di prova semi-anechoica.

ACCESSORI OPZIONALI

	Modello Sinclair	Descrizione
	KJRP-75A	Comando a filo
	SWC-86A	Comando a filo canalizzati con supporto modbus
	SCM-30	Comando centralizzato touch fino a 64 interne con timer settimanale
	PR-BEJR00010	Kit valvole a vie 3v 2,5 - 8 kw

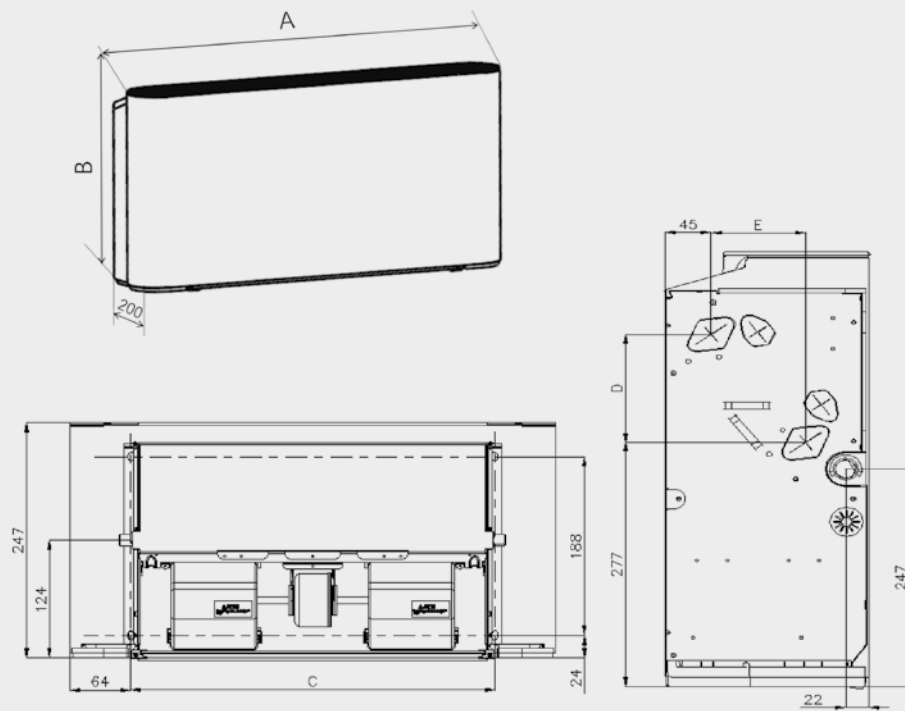

Model	A	B	C	D	E
SF-250F3	1020	495	793	123	93
SF-350F3	1240	495	973	123	93
SF-500F3	1240	495	973	123	93
SF-700F3	1360	495	1093	123	93
SF-800F3	1360	590	1093	219	102

SCHEMI ELETTRICI

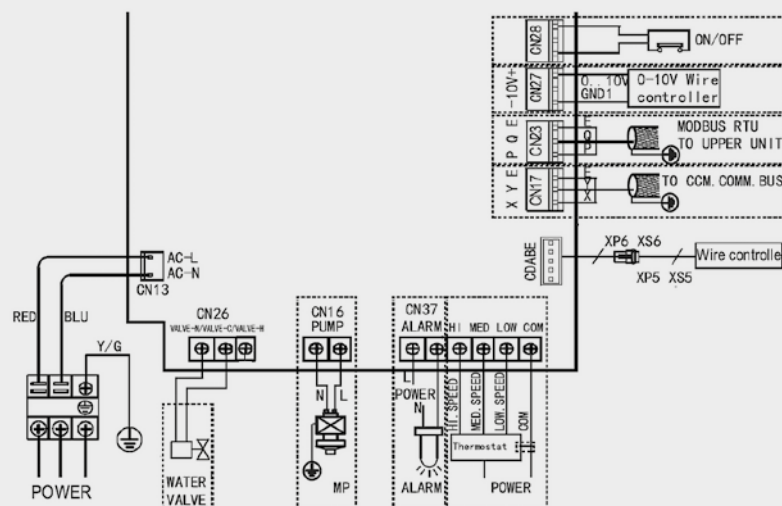

Unità: mm



SERVIZIO CLIENTI

NOTE E CHIARIMENTI

Abbreviazioni utilizzate nelle tabelle:

- UI / UE – unità interna / unità esterna
- M, C, F - clima mite, caldo, freddo

Le macchine contengono gas fluorurati a effetto serra disciplinati dal Protocollo di Kyoto.

GWP dei refrigeranti utilizzati:

- R410a (50% HFC-32, 50% HFC-125) = 2088
- R32 (100% HFC-32) = 675
- R290 (100% CH₃CH₂CH₃) = 3

I dati sui climatizzatori si riferiscono alle seguenti condizioni:

Lunghezza tubo di collegamento: 5 m.

Raffrescamento: temperatura interna 27 °C b.s./ 19 °C b.u.,
temperatura esterna 35 °C b.s./ 24 °C b.u.

Riscaldamento: temperatura interna 20 °C b.s./ 15 °C b.u.,
temperatura esterna 7 °C b.s./ 6 °C b.u.

Valori SEER/SCOP calcolati secondo gli standard europei previsti dalla norma EN 14825, sulla base delle disposizioni dalla norma EN 14511 per le prove e la classificazione in condizioni di carico parziale.

Dati relativi ai deumidificatori conformi alla norma EN 810. Volume di deumidificazione misurato secondo la norma EN 60335-2-40, in condizioni di prova: b.s. 30%, UR 80%.

Il presente catalogo ha carattere puramente informativo e non costituisce un'offerta vincolante da parte di Beijer Ref Italy s.r.l.

L'azienda declina ogni responsabilità in caso di danni o perdite causati dalle modifiche apportate alle descrizioni contenute nel catalogo o in altri documenti.

I livelli di rumorosità riportati nel catalogo sono misurati in condizioni ideali in camera anecoica e possono variare in base alle condizioni di utilizzo reali (riverberi acustici, attrezzature presenti nella stanza, ecc.). Le immagini delle unità e degli accessori sono fornite a solo scopo illustrativo.

Le specifiche dei prodotti possono subire variazioni in conformità a ulteriori sviluppi delle unità da parte del produttore e sono soggette a modifiche senza preavviso.

I contenuti del presente catalogo sono protetti dal copyright di Beijer Ref Italy s.r.l.

La riproduzione di dati e informazioni, e in particolare l'uso di testi, parti di testo o immagini, è consentita solo previa approvazione scritta dell'azienda.



SERVIZIO CLIENTI

Per informazioni tecnico commerciali:

800.124.592

Il servizio telefonico gratuito è attivo da lunedì a venerdì dalle 8.30 alle 20.00 orario continuato sabato dalle 9.00 alle 13.00 e dalle 14.00 alle 18.00 raggiungibile sia da telefono fisso che da mobile.

info.airconditioning@beijerref.it

www.beijerref.it/AirConditioning-Sinclair/



sinclair
AIR CONDITIONING

BEIJER REF



Porta il catalogo Sinclair
sempre con te.

Inquadra il QR code e scarica il pdf

Sinclair è un marchio esclusivo di
Beijer Ref Italy - Divisione Climate Solutions

Viale Monza, 338 - 20128 - Milano (MI)

www.beijerref.it/AirConditioning-Sinclair

SERVIZIO CLIENTI

800.124.592

info.airconditioning@beijerref.it